

DEWALT®

??? RUS/UA

D25313K
D25314K

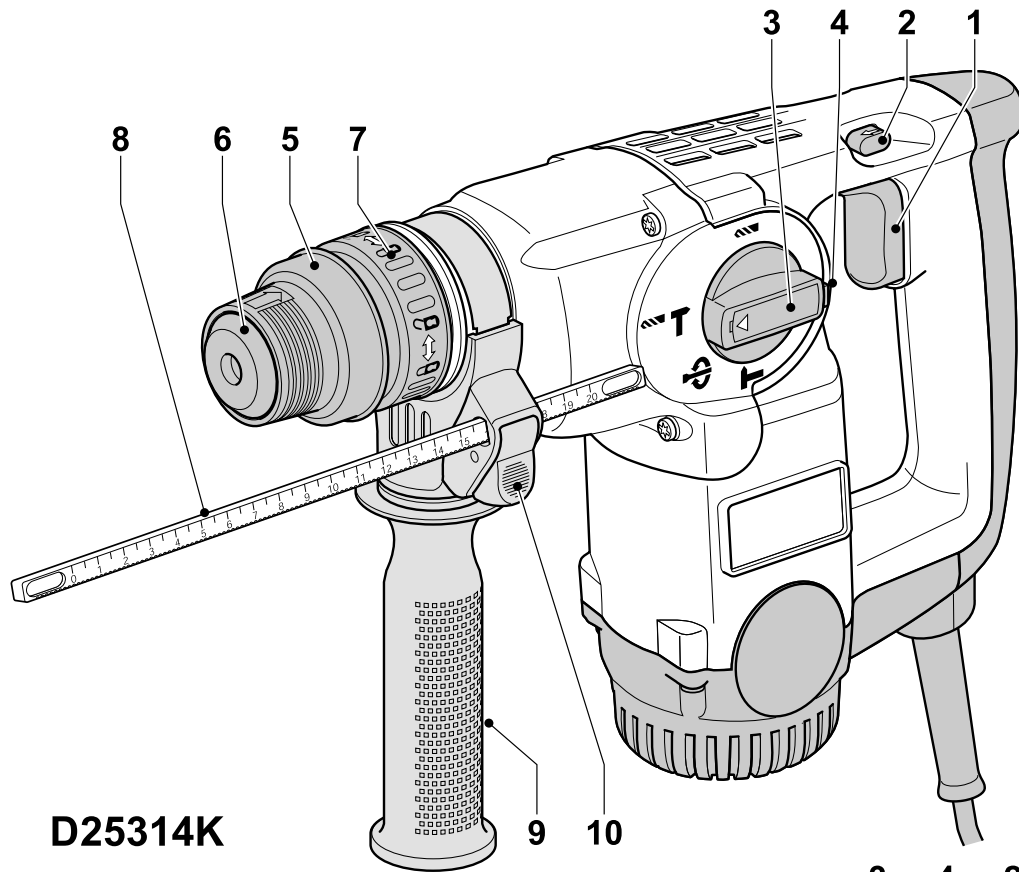
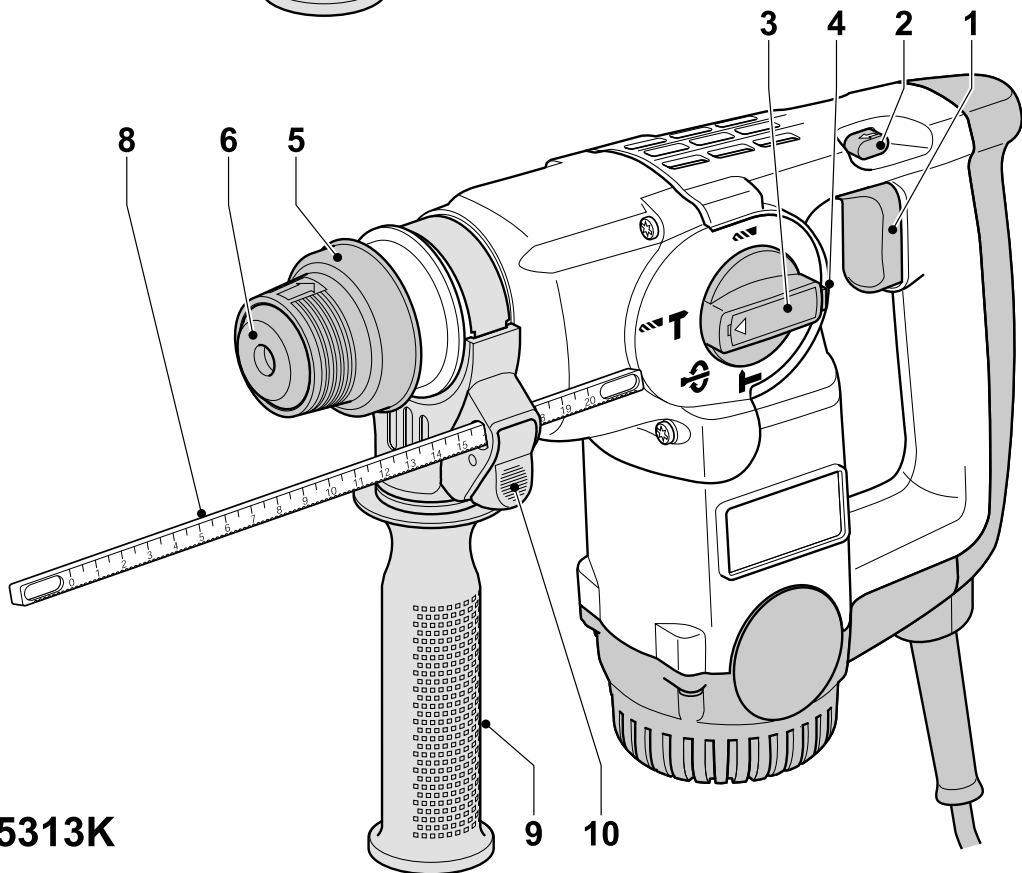

D25314K



D25313K

A

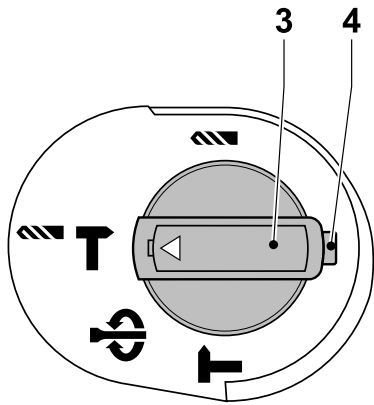

B

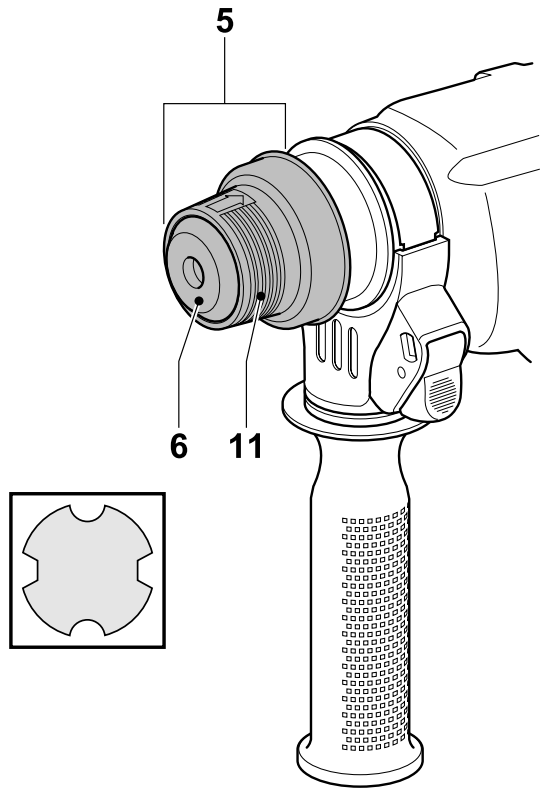

C

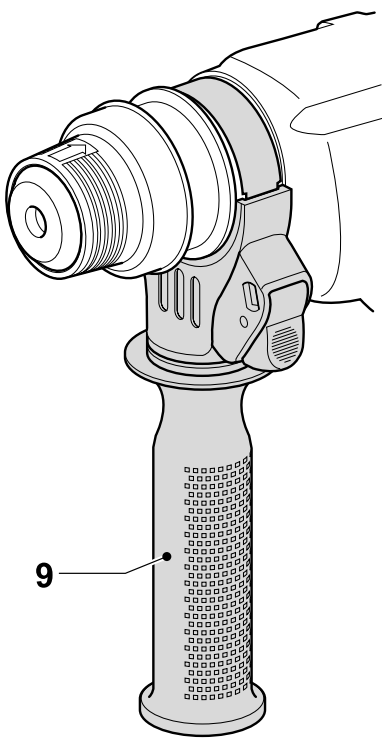

D

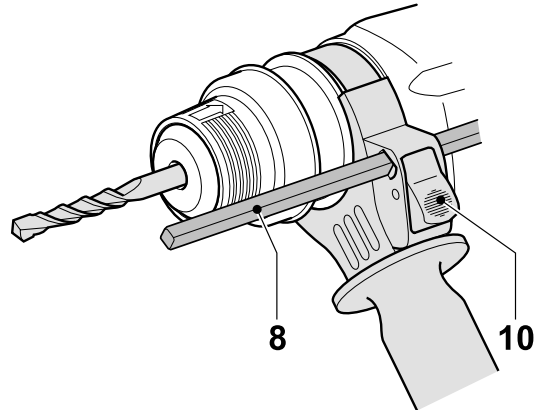
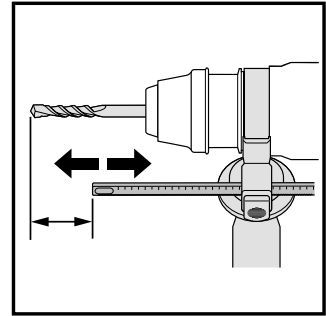

E

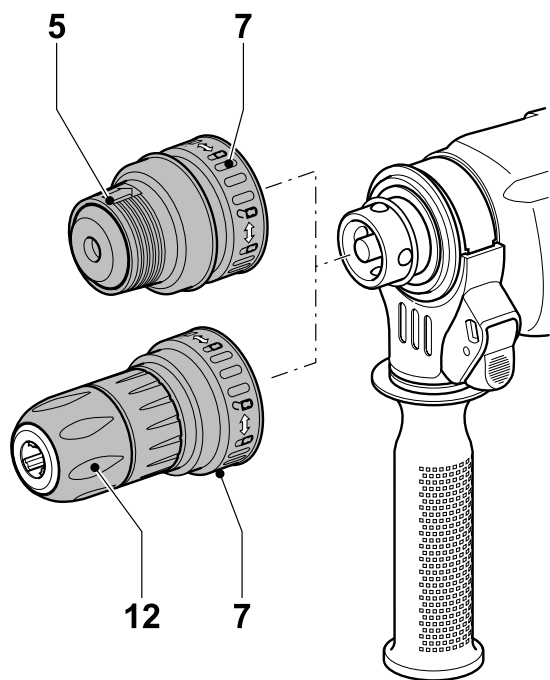

F

ПЕРФОРАТОР ДЛЯ ТЯЖЕЛЫХ РАБОТ D25313K/D25314K

Поздравляем Вас!

Вы выбрали электрический инструмент фирмы DEWALT. Тщательная разработка изделий, многолетний опыт фирмы по производству электроинструментов, различные усовершенствования сделали электроинструменты DEWALT одними из самых надежных помощников для профессионалов.

Технические характеристики

		D25313K	D25314K
Напряжение электропитания	В	230	230
Потребляемая мощность	Вт	800	800
Число оборотов, х.х.	мин ⁻¹	0 ... 1150	0 ... 1150
Число оборотов под нагрузкой	мин ⁻¹	0 ... 830	0 ... 830
Энергия удара			
Сверление с ударом	Дж	3,1	3,1
Долбление	Дж	3,4	3,4
Макс. диаметр сверления сталь/дерево/бетон	мм	13/30/26	13/30/26
Позиции долота		51	51
Макс. диаметр сверления коронкой в мягком кирпиче	мм	65	65
Патрон		SDS-plus®	SDS-plus®
Диаметр муфты	мм	54	54
Вес	кг	2,95	3,1

Минимальные электрические предохранители:

Инструменты 230 В 10 ампер, электросеть

В данном руководстве по эксплуатации используются следующие символы:



Внимание! Существует опасность для жизни, возможно получение травмы, возможно повреждение электроинструмента вследствие несоблюдения указаний данного руководства по эксплуатации!



Возможно поражение электрическим током!



Огнеопасность!

Комплект поставки

Упаковка содержит:

- 1 Перфоратор для тяжелых работ
 - 1 Боковая рукоятка
 - 1 Ограничитель глубины сверления
 - 1 Чемодан
 - 1 Быстросъемный патрон (D25314K)
 - 1 Руководство по эксплуатации
 - 1 Чертеж электроинструмента в разобранном виде
- Проверьте электроинструмент, его детали и принадлежности на наличие повреждений, которые могли возникнуть при транспортировке.
 - Перед вводом в эксплуатацию электроинструмента, внимательно прочтите данное руководство по эксплуатации.

Описание (Рис. А)

Ваш перфоратор D25313K/D25314K предназначен для профессионального сверления с ударом, легких работ по дроблению, долблению, разбиванию и для сверления коронками с твердосплавными напайками в бетоне, кирпиче и камне. Перфоратор также подходит для сверления в дереве, металле, керамике и пластике, а также для заворачивания саморезов и нарезания резьбы.

- 1 Регулятор скорости вращения
- 2 Сдвигной переключатель реверса
- 3 Переключатель режимов
- 4 Предохранительный стопор
- 5 Патрон
- 6 Пылезащитная крышка
- 7 Кольцо фиксации наконечника (D25314K)
- 8 Ограничитель глубины сверления
- 9 Боковая рукоятка
- 10 Зажим ограничителя глубины

Предохранительная муфта

Все перфораторы оборудованы встроенной предохранительной муфтой, которая снижает крутящий удар, действующий на оператора

при заклинивании бура. Это устройство также предотвращает останов трансмиссии и электродвигателя. Предохранительная муфта предварительно настроена и не может регулироваться в дальнейшем.

Электробезопасность

Электродвигатель предназначен для работы только при одном напряжении электросети. Всегда проверяйте, соответствует ли напряжение электросети значению напряжения, указанному на паспортной табличке перфоратора.



Ваш электроинструмент DEWALT в соответствии со стандартом EN 60745-1 защищен двойной изоляцией, исключающей потребность в заземляющем проводе.

Удлинительный кабель

Используйте только стандартные удлинители промышленного изготовления, рассчитанные на мощность не меньшую, чем потребляемая мощность данного перфоратора (см. Технические характеристики). Минимальное поперечное сечение провода электрокабеля должно быть не менее 1,5 мм². При использовании удлинительного кабеля, намотанного на барабан, вытягивайте кабель на всю длину.

Сборка и регулирование



Перед любой операцией сборки и регулирования отсоединяйте перфоратор от электросети.

Выбор режима работы (Рис. В)

Перфоратор имеет следующие режимы работы:



Режим сверления: для заворачивания саморезов и сверления в стали, дереве и пластике



Режим сверления с ударом: для сверления в бетоне и кирпичной кладке



Режим долбления только: для легких работ по дроблению, долблению и разбиванию.

В этом режиме перфоратор может использоваться в качестве рычага для извлечения застрявшего бура.

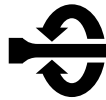

Поворот насадки: нерабочий режим, используется только для установки плоского долота в заданное положение.

- Для установки режима работы, нажмите на предохранительный стопор (4) и вращайте переключатель режимов (3), пока он не укажет на символ заданного режима.
- Отпустите предохранительный стопор и проверьте, что переключатель режимов зафиксирован на месте.



Не устанавливайте рабочий режим, когда электроинструмент находится в процессе работы.

Фиксация долота в нужной позиции

Долото может поворачиваться шагами и фиксироваться в 51 позиции.

- Вращайте переключатель режимов (3), пока он не укажет на символ "поворот насадки".
- Поверните долото в сторону нужной позиции.
- Установите переключатель режимов (3) в положение "долбление только".
- Поворачивайте долото, пока оно не зафиксируется в нужной позиции.

Установка и снятие принадлежностей SDS-plus® (Рис. С)

Ваш перфоратор используется с принадлежностями SDS-plus® (поперечный разрез хвостовика SDS-plus® представлен на вставке Рисунка С). Мы рекомендуем пользоваться только профессиональными принадлежностями.

- Очистите и смажьте хвостовик насадки.
- Вставьте хвостовик насадки в патрон (5).
- Нажмите на насадку и слегка поверните ее, чтобы она встала в гнездо.
- Потяните насадку, чтобы проверить надежность ее фиксации.
- Функция отбойника требует, чтобы закрепленная в патроне насадка могла смещаться по оси на несколько сантиметров.

- Чтобы снять насадку, сдвиньте кольцо фиксации насадки (11) назад и вытяните насадку.



Всегда надевайте перчатки для выполнения замены принадлежности. Открытые металлические поверхности электроинструмента и принадлежности сильно нагреваются в процессе работы.

Установка боковой рукоятки (Рис. D)

Боковая рукоятка (10) может устанавливаться как с правой, так и с левой стороны для удобства пользователя.



Всегда пользуйтесь электроинструментом с правильно установленной рукояткой.

- Ослабьте крепление боковой рукоятки.
- Для пользователей-правшей, надвиньте зажим боковой рукоятки на втулку, расположенную за патроном, рукоятка должна быть слева.
- Для пользователей-левшей, надвиньте зажим боковой рукоятки на втулку, расположенную за патроном, рукоятка должна быть справа.
- Поверните боковую рукоятку в требуемое положение и затяните крепление.

Регулирование глубины сверления (Рис. E)

- Вставьте требуемый бур, как это описано выше.
- Нажмите на зажим ограничителя глубины (10) и держите его в нажатом состоянии.
- Установите ограничитель глубины сверления (8) в сквозное отверстие зажима ограничителя.
- Отрегулируйте глубину сверления, как это показано на рисунке.
- Отпустите зажим ограничителя глубины.

Сдвигной переключатель реверса (Рис. A)

- Передвиньте сдвигной переключатель реверса (2) в правую сторону для включения вращения вперед (вправо). См. стрелки на электроинструменте.
- Передвиньте сдвигной переключатель реверса (2) в левую сторону для включения реверса (влево).



Переключайте направление вращения только после полной остановки электродвигателя.

D25313K - Установка переходника и быстросъемного патрона

- Навинтите быстросъемный патрон на резьбовой конец переходника патрона.
- Вставьте свинченные вместе патрон и переходник в электроинструмент, как если бы это была стандартная насадка SDS-plus®.
- Чтобы снять патрон, следуйте процедуре снятия стандартной насадки SDS-plus®.



Ни в коем случае не используйте стандартные патроны в режиме сверления с ударом.

D25314K – Замена патрона SDS-plus на быстросъемный патрон (Рис. F)

- Поверните кольцо фиксации (7) в положение разблокировки и снимите патрон (5).
- Надвиньте быстросъемный патрон (12) на шпindel и поверните кольцо фиксации в положение блокировки.
- Для замены быстросъемного патрона на патрон SDS-plus, сначала снимите быстросъемный патрон таким же образом, как был снят патрон SDS-plus. Затем установите патрон SDS-plus таким же образом, как устанавливался быстросъемный патрон.



Ни в коем случае не используйте стандартные патроны в режиме сверления с ударом.

Замена пылезащитной крышки (Рис. C)

Пылезащитная крышка (6) предотвращает проникновение абразивной пыли в ударный механизм. Немедленно заменяйте изношенную пылезащитную крышку.

- Сдвиньте кольцо фиксации насадки (11) назад и снимите пылезащитную крышку (6).
- Установите новую пылезащитную крышку.
- Отпустите кольцо фиксации насадки.

Эксплуатация



- Всегда следуйте указаниям действующих норм и правил безопасности.

- Ознакомьтесь с расположением трубопроводов и электропроводки.
- Работайте электроинструментом, прилагая к нему незначительное давление (прибл. 5 кг). Чрезмерное давление не увеличит скорость сверления, но снизит производительность работы и может сократить срок службы электроинструмента.
- Не сверлите и не заворачивайте на слишком большую глубину, чтобы не повредить пылезащитную крышку.
- Всегда крепко держите электроинструмент обеими руками и работайте в удобной позе (Рис. Н). Всегда работайте инструментом с надежно закрепленной боковой рукояткой.

Включение и выключение (Рис. А)

- Для управления работой электроинструмента, нажимайте на регулятор скорости (1). Давление, приложенное к регулятору скорости, определяет скорость сверления.
- Для остановки электроинструмента отпустите регулятор скорости.
- Для блокировки электроинструмента в выключенном положении, установите сдвижной переключатель реверса (3) в среднее положение.

Сверление с ударом (Рис. А)

Сверление сплошным буром

- Установите переключатель режимов (3) в положение "сверление с ударом".
- Вставьте соответствующий бур. Для получения оптимальных результатов работы используйте высококачественные буры с твердосплавными напайками.
- Отрегулируйте положение боковой рукоятки (9).
- Установите глубину сверления, при необходимости.
- Отметьте точку, в которой необходимо высверлить отверстие.
- Поместите наконечник бура в отмеченную точку и включите электроинструмент.

- Всегда выключайте электроинструмент после окончания работы и перед отключением от электросети.

Сверление коронкой

- Установите переключатель режимов (3) в положение "сверление с ударом".
- Отрегулируйте положение боковой рукоятки (9).
- Вставьте центрирующее сверло в коронку.
- Поместите острие центрирующего сверла в отмеченную точку и нажмите регулятор скорости (1). Сверлите до тех пор, пока коронка не углубится в бетон прибл. на 1 см.
- Прекратите сверлить и отсоедините центрирующее сверло. Поместите коронку в отверстие и продолжайте сверлить.
- При просверливании конструкции, толщина которой превышает длину коронки, регулярно удаляйте высверленные круговые цилиндры бетона или бетон, заполнивший полость коронки. Для предотвращения нежелательного разрушения бетона вокруг отверстия, предварительно просверлите сквозное отверстие центрирующим сверлом. Затем коронкой сверлите отверстие с каждой стороны на половину ширины конструкции.
- Всегда выключайте электроинструмент после окончания работы и перед отключением от электросети.

Сверление (Рис. А)

- Установите переключатель режимов (3) в положение "сверление".
- В зависимости от модели Вашего электроинструмента, следуйте одному из приведенных ниже указаний:
 - Установите свинчатые вместе переходник и быстросъемный патрон.(D25313K).
 - Замените патрон SDS-plus на быстросъемный патрон (D25314K).
- Следуйте процедуре сверления с ударом.



Ни в коем случае не используйте стандартные патроны в режиме сверления с ударом.

Заворачивание саморезов (Рис. А)

- Установите переключатель режимов (3) в положение "сверление".
- Установите направление вращения.
- В зависимости от модели Вашего электроинструмента, следуйте одному из приведенных ниже указаний:
 - Вставьте специальный переходник SDS-plus®, предназначенный для использования с отверточными насадками, шестигранник (D25313K).
 - Замените патрон SDS-plus на быстросъемный патрон (D25314K)
- Вставьте соответствующую отверточную насадку. При заворачивании саморезов со шлицевой головкой, всегда используйте насадки с направляющей.
- Осторожно нажимайте на регулятор скорости (1), чтобы не допустить повреждения головки винта. При включении реверса (вращение влево) скорость вращения электроинструмента автоматически снижается для легкого вывертывания самореза.
- Как только саморез завернется заподлицо с поверхностью заготовки, отпустите регулятор скорости, чтобы головка винта не вошла в заготовку.

Дробление и долбление (Рис. А)

- Установите переключатель режимов (3) в положение "долбление только".
- Вставьте соответствующее долото и поверните его рукой для фиксации в одной из 51 позиции.
- Отрегулируйте положение боковой рукоятки (9).
- Включите электроинструмент и начинайте работать.
- Всегда выключайте электроинструмент после окончания работы и перед отключением от электросети.



- Не используйте этот электроинструмент для смешивания или подкачивания легковоспламеняющихся или взрывоопасных жидкостей (бензин, спирт и т.д.).
- Не смешивайте и не перемешивайте воспламеняющиеся жидкости,

отмеченные соответствующим предупреждающим знаком.

Дополнительные принадлежности

Различные типы буров и переходников SDS-plus® предлагаются по отдельному заказу. По вопросу приобретения дополнительных принадлежностей обращайтесь к Вашему дилеру.

Техническое обслуживание

Ваш электроинструмент DEWALT рассчитан на работу в течение продолжительного периода времени при минимальном техническом обслуживании. Срок службы электроинструмента и его надежность увеличивается при правильном уходе за ним и регулярной его очистке.

- Этот перфоратор не обслуживается пользователем. Регулярно, приблизительно каждые 40 часов эксплуатации, проверяйте Ваш электроинструмент в авторизованном сервисном центре DEWALT. В случае возникновения проблем до истечения указанного срока, обращайтесь в авторизованный сервисный центр DEWALT.
- Электроинструмент автоматически выключается в случае износа угольных щеток.



Смазка

Ваш электроинструмент не требует дополнительной смазки.

Регулярно смазывайте хвостовики SDS-plus® используемых принадлежностей и насадок



Чистка

Следите, чтобы вентиляционные прорези оставались открытыми и регулярно очищайте корпус мягкой тканью.



Никогда не используйте растворители или другие агрессивные химикаты для чистки неметаллических частей электроинструмента. Данные химикаты могут снизить прочность

пластика, из которого изготовлены эти части. Пользуйтесь салфеткой, смоченной нейтральным мыльным раствором.

Защита окружающей среды



Раздельный сбор. Данное изделие нельзя утилизировать вместе с обычными бытовыми отходами.

Если однажды Вы захотите заменить Ваш электроинструмент DeWALT или Вы больше в нем не нуждаетесь, не выбрасывайте его вместе с бытовыми отходами. Отнесите изделие в специальный приемный пункт.



Раздельный сбор изделий с истекшим сроком службы и их упаковок позволяет пускать их в переработку и повторно использовать. Использование переработанных материалов помогает защищать окружающую среду от загрязнения и снижает расход сырьевых материалов.

Местное законодательство может обеспечить сбор старых электроинструментов отдельно от бытового мусора на муниципальных свалках отходов, или Вы можете сдавать их в торговом предприятии при покупке нового изделия.

Фирма DEWALT обеспечивает прием и переработку отслуживших свой срок изделий. Чтобы воспользоваться этой услугой, Вы можете сдать Ваше изделие в любой авторизованный сервисный центр, который собирает их по нашему поручению.

Вы можете узнать место нахождения Вашего ближайшего авторизованного сервисного центра, обратившись в Ваш местный офис DEWALT по адресу, указанному в данном руководстве по эксплуатации. Кроме того, список авторизованных сервисных центров DEWALT и полную информацию о нашем послепродажном обслуживании и контактах Вы можете найти в Интернете по адресу: www.2helpU.com.

Правила техники безопасности при работе электроинструментом

Общие правила техники безопасности



Предупреждение! Перед началом работы внимательно прочтите все предупреждающие надписи и инструкции. Несоблюдение следующих ниже правил техники безопасности и инструкций может привести к поражению электрическим током, возникновению пожара и/или получению серьезной травмы.

Храните все предупреждения и настоящие инструкции в надежном месте для последующего обращения к ним.

Термин «Электроинструмент» во всех приведенных ниже указаниях относится к Вашему сетевому (с кабелем) электроинструменту или аккумуляторному (беспроводному) электроинструменту.

1 Безопасность рабочего места

а Содержите рабочее место в чистоте и обеспечьте хорошее освещение. Беспорядок на рабочем месте или плохая освещенность могут стать причиной несчастного случая.

б Не используйте электроинструмент, если имеется опасность возгорания или взрыва, например, вблизи легко воспламеняющихся жидкостей, газов или пыли. В процессе работы электроинструмент выбрасывает искры, которые могут воспламенить пыль или пары.

в Не подпускайте близко детей или посторонних лиц во время работы электроинструментом. Вы можете отвлечься и потерять контроль над электроинструментом.

2 Электробезопасность

а Вилка кабеля электроинструмента должна подходить к сетевой розетке. Ни в коем случае не вносите изменения в конструкцию вилки электрокабеля. Не пользуйтесь адаптерной вставкой для подключения заземленных электроинструментов. Немодифицированные вилки и подходящие к ним сетевые розетки

снижают риск поражения электрическим током.

- б** Избегайте контактов частей тела с заземленными объектами, например, с трубопроводами, радиаторами отопления, электроплитами и холодильниками. Существует повышенный риск поражения электрическим током, если части Вашего тела замкнуты на землю.
 - в** Не подвергайте электроинструмент воздействию дождя или влаги. Попадание жидкости внутрь электроинструмента повышает риск поражения электрическим током.
 - г** Бережно обращайтесь с кабелем. Ни в коем случае не переносите электроинструмент, держа его за кабель, и не беритесь за кабель при отключении от сетевой розетки. Не подвергайте кабель воздействию влаги или масла и держите его подальше от острых кромок и движущихся деталей. Поврежденные или перекрученные кабели повышают риск поражения электрическим током.
 - д** При работе электроинструментом вне помещения пользуйтесь удлинителем кабелем, предназначенным для наружных работ. Использование кабеля, предназначенного для работы вне помещения, снижает риск поражения электрическим током.
- 3 Индивидуальная безопасность**
- а** Будьте внимательны, следите за тем, что Вы делаете, и руководствуйтесь здравым смыслом, когда Вы работаете электроинструментом. Не пользуйтесь электроинструментом, если Вы устали или находитесь под действием наркотиков, алкоголя или лекарств. Минутная невнимательность при работе электроинструментами может привести к серьезной травме.
 - б** Пользуйтесь средствами индивидуальной защиты. Всегда надевайте защитные очки. Разумное использование таких средств индивидуальной защиты, как респиратор, ботинки на нескользящей подошве, шлем или наушники, значительно снизит риск получения травмы.

- в** Не допускайте непреднамеренного запуска. Перед подключением электроинструмента к сетевой розетке убедитесь в том, что выключатель находится в положении «Выключено». Переноска электроинструментов с нажатым выключателем или подключение к сетевой розетке электроинструментов, выключатель которых установлен в положение «Включено», может привести к несчастному случаю.
 - г** Перед включением электроинструмента снимайте регулировочный или гаечный ключ. Оставленный закрепленным на вращающейся части регулировочный или гаечный ключ может стать причиной тяжелой травмы.
 - д** Не перенапрягайтесь. Всегда твердо стойте на ногах, сохраняя равновесие. Это поможет Вам не потерять контроль над электроинструментом в непредвиденной ситуации.
 - е** Одевайтесь соответствующим образом. Не носите свободную одежду или украшения. Следите за тем, чтобы Ваши волосы, одежда или перчатки не попали в движущиеся детали. Свободная одежда, украшения или длинные волосы могут быть захвачены движущимися деталями.
 - ж** Если электроинструмент имеет устройства для подключения систем сбора и удаления пыли, убедитесь в том, что эти системы подключены и используются надлежащим образом. Использование систем пылеулавливания снижает опасность, связанную с запыленностью рабочего пространства.
- 4 Использование и уход за электроинструментом**
- а** Не перегружайте электроинструмент. Используйте инструмент по назначению. Электроинструмент работает надежно и безопасно только при соблюдении параметров, указанных в его технических характеристиках.
 - б** Не используйте электроинструмент, если его выключатель не устанавливается в положение включения или выключения. Электроинструмент с неисправным выключателем представляет опасность и подлежит ремонту.

- в** Отключайте электроинструмент от сетевой розетки и/или извлекайте аккумуляторную батарею перед регулированием, заменой принадлежностей или при хранении электроинструмента. Такие меры предосторожности снижают риск непреднамеренного включения электроинструмента.
- г** Храните неиспользуемые электроинструменты в недоступном для детей месте и не позволяйте лицам, не знакомым с электроинструментом или настоящими инструкциями, работать электроинструментом. Электроинструменты представляют опасность в руках неопытных пользователей.
- д** Поддерживайте электроинструмент в исправном состоянии. Проверяйте точность совмещения и легкость перемещения подвижных деталей, целостность деталей и любые иные условия, воздействующие на работу электроинструмента. Направляйте поврежденные электроинструменты в ремонт. Многие несчастные случаи являются следствием плохого ухода за электроинструментом.
- е** Следите за остротой заточки и чистотой сверлильных принадлежностей. Сверлильные принадлежности с острыми кромками позволяют избежать заклинивания и делают работу менее утомительной.
- ж** Используйте электроинструмент, принадлежности и насадки в соответствии с настоящими инструкциями и с учетом рабочих условий и характера будущей работы. Использование электроинструмента не по назначению может создать опасную ситуацию.

5 Обслуживание

- а** Ремонт электрических приборов должен производиться только квалифицированными специалистами с использованием оригинальных запасных частей. Это обеспечит безопасность Вашего электроинструмента в процессе дальнейшей эксплуатации.

Дополнительные меры безопасности при работе перфораторами

- **Надевайте защитные наушники.** Воздействие шума может привести к потере слуха.
- **Пользуйтесь вспомогательными рукоятками, поставляемыми вместе с электроинструментом.** Потеря контроля над электроинструментом может привести к получению травмы.
- **Надевайте респиратор при необходимости.**

Дробление и долбление

- Перед началом работы электроинструментом проверьте надежность фиксации долота в патроне.
- В условиях холодной погоды или если электроинструмент не использовался в течение длительного времени, дайте ему несколько минут поработать на холостом ходу, прежде чем приступить к работе под нагрузкой.
- Всегда крепко держите электроинструмент обеими руками и работайте в удобной позе. Всегда работайте инструментом с надежно закрепленной боковой рукояткой.
- При проведении работ над уровнем земли следите за тем, чтобы площадка под Вами была свободна.
- Перед началом работ проверяйте место проведения работ на наличие проводов, находящихся под напряжением, для исключения риска поражения электрическим током.
- Не дотрагивайтесь до долота или деталей, контактирующих с долотом, сразу же по окончании работы по долблению, так как они могут быть очень горячими и вызвать ожоги кожи.
- Всегда направляйте электрокабель назад, подальше от долота.

Остаточные риски

Следующие риски связаны с использованием перфораторов:

- травмы, полученные от прикосновения к вращающимся деталям или горячим частям электроинструмента.

Несмотря на соблюдение соответствующих правил техники безопасности и использование защитных устройств невозможно избежать

определенных остаточных рисков.

К ним относятся:

- Ухудшение слуха.
- Риск защемления пальцев при замене принадлежности.
- Ущерб здоровью, наносимый вдыхаемой пылью, образующейся при работе в бетоне и/или кирпичной кладке.

Декларация соответствия ЕС



D25313K/D25314K

DEWALT заявляет, что данные электроинструменты разработаны в полном соответствии со стандартами 98/37/ЕС, 89/336/ЕЕС, 73/23/ЕЕС, 86/188/ЕЕС, 2000/14/ЕС, EN 60745-1, EN 60745-2-6, EN 55014-2, EN 55014-1, EN 61000-3-2 и EN 61000-3-3.

За дополнительной информацией обращайтесь по указанному ниже адресу или по адресу, указанному на последней странице руководства.

Уровень звукового давления:

		D25313K	D25314K
L_{pA} (звуковое давление)	дБ(А)	85,4	85,4
K_{pA} (погрешность звукового давления)	дБ(А)	3,3	3,3
L_{WA} (акустическая мощность)	дБ(А)	99,4	99,4
K_{WA} (погрешность акустической мощности)	дБ(А)	3,3	3,3

Характеристики электроинструмента	2,9 ... 3,1 кг, 800 Вт (230 В/115 В), 3,7 Ач $n_0 = 0 \dots 1150/\text{мин}$, уд/мин = 4300 (ударов в минуту)
Лабораторный отчет	AA02Z026
Уполномоченный орган, выдавший сертификат	TÜV Rheinland Product and Safety GmbH (TRPS) Am Grauen Stein 1 D-51105 Köln Germany

Взвешенное среднеквадратичное ускорение для измерений по трем осям:

		D25313K	D25314K
$a_{h,HD}$	м/с ²	18,1	18,1
Погрешность	м/с ²	1,7	1,7

Управляющий
Хорст Гроссманн (Horst Großmann)
DEWALT, Richard-Klinger Straße 11
D-65510, Idstein, Germany

ДеВОЛТ

гарантийные условия

Уважаемый покупатель!

1. Поздравляем Вас с покупкой высококачественного изделия ДеВОЛТ и выражаем признательность за Ваш выбор.
 - 1.1. Надежная работа данного изделия в течение всего срока эксплуатации - предмет особой заботы наших сервисных служб. В случае возникновения каких-либо проблем в процессе эксплуатации изделия рекомендуем Вам обращаться только в авторизованные сервисные организации, адреса и телефоны которых Вы сможете найти в Гарантийном талоне или узнать в магазине. Наши сервисные станции - это не только квалифицированный ремонт, но и широкий выбор запчастей и принадлежностей.
 - 1.2. При покупке изделия требуйте проверки его комплектности и исправности в Вашем присутствии, инструкцию по эксплуатации и заполненный Гарантийный талон на русском языке. При отсутствии у Вас правильно заполненного Гарантийного талона мы будем вынуждены отклонить Ваши претензии по качеству данного изделия.
 - 1.3. Во избежание недоразумений убедительно просим Вас перед началом работы с изделием внимательно ознакомиться с инструкцией по его эксплуатации.
2. Правовой основой настоящих гарантийных условий является действующее Законодательство и, в частности, Закон "О защите прав потребителей".
3. Гарантийный срок на данное изделие составляет 12 месяцев и исчисляется со дня продажи. В случае устранения недостатков изделия, гарантийный срок продлевается на период, в течение которого оно не использовалось.
4. Производитель рекомендует проводить периодическую проверку изделия на сервисной станции.
5. В течение 12 месяцев со дня продажи производитель гарантирует бесплатную проверку изделия и рекомендации по замене нормально изнашиваемых частей.
6. Срок службы изделия - 5 лет (минимальный, установленный в соответствии с Законом "О защите прав потребителей").
7. Наши гарантийные обязательства распространяются только на неисправности, выявленные в течение гарантийного срока и обусловленные производственными или конструктивными факторами.
 8. Гарантийные обязательства не распространяются:
 - 8.1. На неисправности изделия, возникшие в результате:
 - 8.1.1. Несоблюдения пользователем предписаний инструкции по эксплуатации изделия.
 - 8.1.2. Механического повреждения, вызванного внешним ударным или любым иным воздействием.
 - 8.1.3. Применения изделия не по назначению.
 - 8.1.4. Стихийного бедствия.
 - 8.1.5. Неблагоприятных атмосферных и иных внешних воздействий на изделие, таких как дождь, снег, повышенная влажность, нагрев, агрессивные среды, несоответствие параметров питающей электросети указанным на инструменте.
 - 8.1.6. Использования принадлежностей, расходных материалов и запчастей, не рекомендованных или не одобренных производителем.
 - 8.1.7. Проникновения внутрь изделия посторонних предметов, насекомых, материалов или веществ, не являющихся отходами, сопровождающими применение по назначению, такими как стружка опилки и пр.
 - 8.2. На инструменты, подвергавшиеся вскрытию, ремонту или модификации вне уполномоченной сервисной станции.
 - 8.3. На принадлежности, запчасти, вышедшие из строя вследствие нормального износа, и расходные материалы, такие как приводные ремни, угольные щетки, аккумуляторные батареи, ножи, пилки, абразивы, пыльные диски, сверла, буры и т. п. .
 - 8.4. На неисправности, возникшие в результате перегрузки инструмента, повлекшей выход из строя электродвигателя или других узлов и деталей. К безусловным признакам перегрузки изделия относятся, помимо прочих: появление цветов побежалости, деформация или оплавление деталей и узлов изделия, потемнение или обугливание изоляции проводов электродвигателя под воздействием высокой температуры.



Блэк энд Деккер ГмбХ, Блэк энд Деккер
Штрассе, 40, 65510 Идштайн, Германия.

ME 77

03 июня 1999 года

АВТОРИЗОВАННЫЕ СЕРВИСНЫЕ ЦЕНТРЫ DeWALT

RUS

Россия, 121471, г. Москва,
ул. Гвардейская, д. 3 корп. 1
тел.: (095) 737 80 41
444 10 70
service@tehnopark.ru

Россия, 129226, г. Москва,
ул. Сергея Эйзенштейна, д. 6
(приёмный пункт)
тел.: (095) 181 61 02

Россия, 198035, г. Санкт-Петербург,
наб. реки Фонтанки, д. 172
тел.: (812) 251 69 49
fortuna@dewalt.spb.ru

Россия, 199053, г. Санкт-Петербург,
Съездовская линия, д. 29
тел.: (812) 323 36 47
nwss@mail.rcom.ru

Россия, 620033, г. Екатеринбург,
ул. Краснодарская, д. 16
тел.: (3432) 49 18 40
bliz-air@dialup.mplik.ru

Россия, 603006, г. Нижний Новгород,
ул. Горького, д. 220
тел.: (8312) 35 24 47
tehnopark@infonet.nnov.ru

Россия, 630104, г. Новосибирск,
ул. Советская, д. 52
тел.: (3832) 18 43 44
service@ita.ru

Россия, 344011, г. Ростов-на-Дону,
ул. Текучёва, д. 224
тел.: (8632) 44 35 80
39 93 87
51 45 53
ita-rostov@info-don.ru

Россия, 390000, г. Рязань,
ул. Кольцова, д. 14
тел.: (0912) 28 99 01
domsc@domovoisc.ryazan.ru

UA

Украина, 04070, г. Киев,
ул. Петра Сагайдачного, д. 29/1
тел.: (044) 238 65 47
service@esco-kiev.com.ua

KZ

Казахстан, 480032, г. Алматы,
ул. Хусаинова, д. 179
тел.: (3272) 49 26 00
48 08 56
49 65 60
lamedkz@online.ru

Сервисная сеть DeWALT постоянно расширяется.
Информацию об обслуживании в других городах Вы можете получить по телефонам
в Москве: (095) 258 39 81/2/3,
в Киеве: (044) 238 95 94
<http://www.dewalt.ru>

"Исправный и полностью укомплектованный товар получил(а), с гарантийными условиями ознакомлен(а)/
Справний та повністю укомплектований товар отримав(ла), с гарантійними зобов'язаннями ознайомлен(а)/
Спраўны і поўнасьцю укамплектаваны тавар атрымаў(ла), з гарантыйнымі умовамі азнаёмлены(а)/
Тұзу және толық жинақталған тауар қабылдадым, кепілдік шарттарымен таныстым/
Түзатилган ва тулик комплектли махсулотни олдим, гарантия шартлари билан танишиб чикдим"

ОФИЦИАЛЬНЫЙ ДИЛЕР В УКРАИНЕ:

storgom.ua

ГРАФИК РАБОТЫ:

Пн. – Пт.: с 8:30 по 18:30

Сб.: с 09:00 по 16:00

Вс.: с 10:00 по 16:00

КОНТАКТЫ:

+38 (044) 360-46-77

+38 (066) 77-395-77

+38 (097) 77-236-77

+38 (093) 360-46-77

Детальное описание товара: <https://storgom.ua/product/perforator-dewalt-d25313k.html>

Другие товары: <https://storgom.ua/setevye-perforatory.html>