

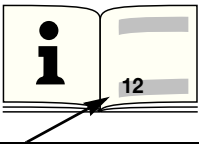



# metabo®

**SSD 14.4 LT**  
**SSD 18 LT**  
**SSW 14.4 LT**  
**SSW 18 LT**



Ⓓ	Originalbetriebsanleitung.....	5
Ⓔ	Original instructions.....	9
Ⓕ	Notice originale.....	13
Ⓝ	Oorspronkelijke gebruiksaanwijzing...	18
Ⓣ	Istruzioni originali.....	22
Ⓔ	Manual original .....	27
Ⓟ	Manual original .....	31
Ⓢ	Bruksanvisning i original.....	35
Ⓕ	Alkuperäiset ohjeet .....	39
Ⓝ	Original bruksanvisning .....	43
Ⓓ	Original brugsanvisning .....	47
Ⓟ	Instrukcją oryginalną .....	51
Ⓔ	Πρωτότυπο οδηγιών χρήσης .....	56
Ⓕ	Eredeti használati utasítás.....	61
Ⓔ	Оригинальное руководство по эксплуатации .	65

		SSD 14.4 LT	SSD 18 LT	SSW 14.4 LT	SSW 18 LT
<b>U</b>	<b>V</b>	14.4	18	14.4	18
<b>n<sub>0</sub></b>	<b>/min, rpm</b>	0-2600	0-2650	0-2600	0-2650
<b>S</b>	<b>/min, bpm</b>	3300	3300	3300	3300
<b>H</b>	-	 1/4" (6,35 mm)		 1/2" (12,7 mm)	
<b>m</b>	<b>kg (lbs)</b>	1,7 (3.7)	1,8 (4.0)	1,7 (3.7)	1,8 (4.0)
<b>M<sub>max., I</sub></b>	<b>Nm (in-lbs)</b>	75 (664)	80 (708)	90 (797)	105 (929)
<b>M<sub>max., II</sub></b>	<b>Nm (in-lbs)</b>	115 (1018)	125 (1106)	130 (1151)	145 (1283)
<b>M<sub>max., III</sub></b>	<b>Nm (in-lbs)</b>	140 (1239)	160 (1416)	200 (1770)	220 (1947)
<b>a<sub>h</sub> / K<sub>h</sub></b>	<b>m/s<sup>2</sup></b>	6,5 / 2,2	7,7 / 1,8	6,5 / 2,2	7,7 / 1,8
<b>L<sub>pA</sub> / K<sub>pA</sub></b>	<b>dB(A)</b>	95 / 3	96 / 3	95 / 3	96 / 3
<b>L<sub>WA</sub> / K<sub>WA</sub></b>	<b>dB(A)</b>	106 / 3	107 / 3	106 / 3	107 / 3

 EN 60745  
 98/37/EG (->28.12.09), 2006/42/EG (29.12.09->), 2004/108/EG

*E. Krauß*

Erhard Krauß, Geschäftsführung  
 © 2009 Metabowerke GmbH, 72622 Nürtingen, Germany

## SSW...

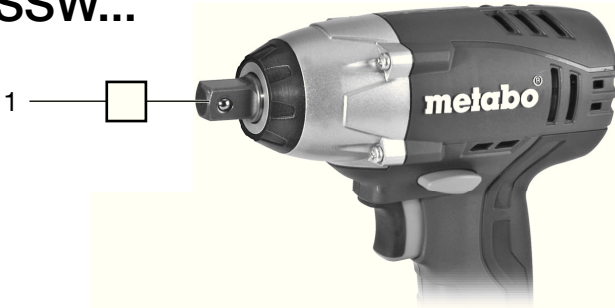

## SSD...



**A**



**B**

	18 V	2,2 Ah	6.25469	Li-Power Plus
	18 V	2,6 Ah	6.25457	Li-Power Plus
	14,4 V	2,6 Ah	6.25456	Li-Power Plus
	18 V	2,6 Ah	6.25459	Li-Power Extreme
	14,4 V	2,6 Ah	6.25458	Li-Power Extreme

**C** SSD...:

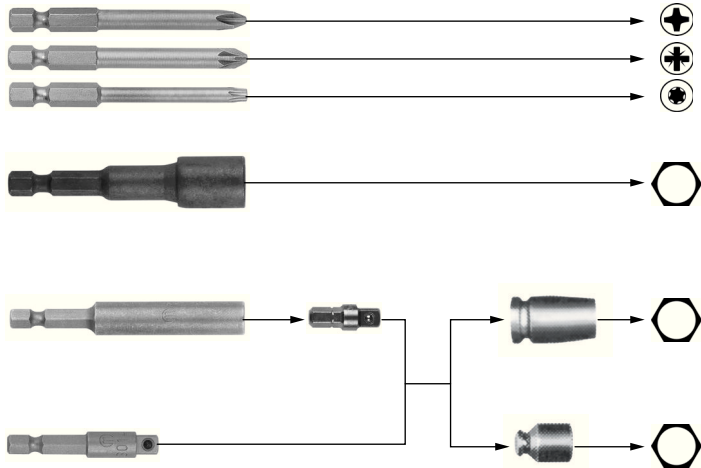

**D** SSW...:

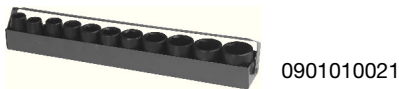

# Оригинальное руководство по эксплуатации

Уважаемый покупатель! Большое спасибо за доверие, которое вы оказали нам, купив электроинструмент фирмы Metabo. Все без исключения электроинструменты Metabo тщательно тестируются и подлежат строгому контролю качества, проводимому отделом управления качеством продукции Metabo. Вместе с тем срок службы инструмента в значительной степени зависит от вашего обращения с ним. Обратите внимание на информацию, приведённую в этой инструкции по использованию и в прилагаемых документах. Чем бережнее вы обращаетесь с электроинструментом Metabo, тем дольше он будет надёжно служить вам.

## Содержание

- 1 Декларация о соответствии
- 2 Использование по назначению
- 3 Общие указания по технике безопасности
- 4 Специальные указания по технике безопасности
- 5 Обзор
- 6 Особенности инструмента
- 7 Ввод в эксплуатацию/регулировка
  - 7.1 Аккумуляторный блок
  - 7.2 Регулировка направления вращения, блокировка для транспортировки (блокировка против включения)
  - 7.3 Включение/выключение
  - 7.4 Частота вращения/момент затяжки
  - 7.5 Замена бит на моделях SSD...
  - 7.6 Замена бит на моделях SSW...
- 8 Эксплуатация
- 9 Принадлежности
- 10 Ремонт
- 11 Защита окружающей среды
- 12 Технические характеристики

## 1 Декларация о соответствии

Мы с полной ответственностью заявляем, что этот продукт соответствует нормам и директивам, указанным на с. 2.

## 2 Использование по назначению

Этот аккумуляторный электроинструмент предназначен для заворачивания и выворачивания винтов.

За ущерб, возникший в результате использования не по назначению, ответственность несёт только пользователь.

Необходимо соблюдать общепринятые правила техники безопасности, а также указания, приведённые в данной инструкции.

## 3 Общие указания по технике безопасности



**ПРЕДУПРЕЖДЕНИЕ** — для минимизации риска травмирования прочтите инструкцию по использованию.



**ПРЕДУПРЕЖДЕНИЕ** Прочтите все указания по технике безопасности и соответствующие инструкции! *Невыполнение инструкций и указаний по технике безопасности может привести к поражению электрическим током, возникновению пожара и/или к получению тяжёлых травм.*

**Сохраните все инструкции и указания по технике безопасности для будущего владельца электроинструмента.**

Перед использованием электроинструмента внимательно полностью прочитайте прилагаемые указания по технике безопасности и инструкцию по использованию. Сохраните все прилагаемые документы и передавайте электроинструмент другим лицам только вместе с ними.

## 4 Специальные указания по технике безопасности



Для вашей собственной безопасности и безопасной эксплуатации электроинструмента обратите внимание на места в тексте, обозначенные этим символом!

Перед началом каких-либо работ по регулировке или техническому обслуживанию извлеките аккумуляторный блок из электроинструмента.

**RU** РУССКИЙ

Убедитесь в том, что электроинструмент при установке аккумуляторного блока выключен.

Убедитесь, что в том месте, где будут производиться работы, **не проходят линии электро-, водо- и газоснабжения** (например, с помощью металлоискателя).

**При выполнении работ вблизи скрытой электропроводки держите инструмент только за изолированные поверхности.** Контакт с токопроводящим кабелем может вызвать подачу напряжения на металлические части инструмента и стать причиной удара током.

 Примите меры по защите аккумуляторного блока от попадания влаги!

 Не подвергайте аккумуляторные блоки воздействию открытого огня!

Не используйте дефектные или деформированные аккумуляторные блоки! Не вскрывайте аккумуляторные блоки! Не касайтесь контактов аккумуляторных блоков и не замыкайте их накоротко!

 Из неисправных литий-ионных аккумуляторных блоков может вытекать слабокислая горячая жидкость!

 Если электролит пролился и попал на кожу, немедленно промойте этот участок большим количеством воды. В случае попадания электролита в глаза промойте их чистой водой и срочно обратитесь к врачу!

Следует использовать только те биты, которые предназначены для ударного винтовёрта.

Соблюдайте осторожность при заворачивании длинных винтов — при этом существует опасность соскальзывания!

Устанавливайте электроинструмент на головку винта только в выключенном состоянии.

**При длительной работе пользуйтесь средствами защиты от шума.** Длительное воздействие высокого уровня шума может привести к нарушениям слуха.

Не допускается обработка материалов, выделяющих опасные для здоровья пыль или пары (в частности, асбеста).

Светодиод (6): не смотрите на горящий светодиод через оптические приборы; светодиод класса 1M, классифицирован по DIN EN 60825-1: 2003, длина волны: 400–700 нм; 300 мкс.

## 5 Обзор

См. с. 3 (на развороте).

- 1 4-гранный хвостовик для торцовых головок\*
- 2 Зажим с внутренним шестигранником для бит с шестигранным хвостовиком\*
- 3 Фиксирующая втулка\*
- 4 Переключатель направления вращения/блокиратор для транспортировки
- 5 Нажимной переключатель
- 6 Светодиод  
Для работы в плохо освещённых местах. Светодиод загорается при включении инструмента.
- 7 Кнопка выбора ступени частоты вращения/момента затяжки
- 8 Аккумуляторный блок
- 9 Кнопка разблокировки аккумуляторного блока
- 10 Кнопка индикации ёмкости
- 11 Сигнальный индикатор ёмкости

\* в зависимости от комплектации/в зависимости от модели

## 6 Особенности инструмента

Отличительной особенностью аккумуляторного ударного винтовёрта является, прежде всего, почти полное отсутствие отдачи при работе и высокий крутящий момент. Отсутствие отдачи обеспечивается благодаря ударно-вращательному механизму, который может работать в режиме как правого, так и левого вращения.

## 7 Ввод в эксплуатацию/регулировка

 Перед началом каких-либо работ по регулировке или техническому обслуживанию извлеките аккумуляторный блок из электроинструмента. Убедитесь в том, что электроинструмент при установке аккумуляторного блока выключен.

### 7.1 Аккумуляторный блок

Перед использованием зарядите аккумуляторный блок (8).

При снижении мощности зарядите аккумуляторный блок.

**Литий-ионные аккумуляторные блоки «Li-Power»** имеют сигнальный индикатор ёмкости (11):

- Нажмите на кнопку (10), и светодиоды покажут степень заряда.
- Один мигающий светодиод указывает на то, что аккумуляторный блок почти разряжен и требует зарядки.

#### Снятие:

Нажмите на кнопку разблокировки аккумуляторного блока (9) и выньте аккумуляторный блок (8) **вперёд**.

#### Установка:

Вставьте аккумуляторный блок (8) до щелчка.

### 7.2 Регулировка направления вращения, блокировка для транспортировки (блокировка против включения)

 Переключатель направления вращения/блокиратор для транспортировки (4) следует нажимать только при неработающем электродвигателе!

Нажмите переключатель направления вращения/блокиратор для транспортировки (4).

- R** = установлен режим правого вращения (заворачивание)
- L** = установлен режим левого вращения (выворачивание)
- 0** = среднее положение: блокировка для транспортировки (блокировка включения)

### 7.3 Включение/выключение

**Включение:** нажмите на переключатель (5).

**Выключение:** отожмите нажимной переключатель (5).

### 7.4 Частота вращения/момент затяжки

Частота вращения и момент затяжки находятся в прямой зависимости друг от друга. Чем меньше частота вращения, тем ниже момент затяжки.

2 варианта настройки момента затяжки:

#### 1) Предустановка максимального момента затяжки:

с помощью кнопки (7) можно выбрать одну из 3 ступеней с соответствующим моментом затяжки. Максимальные моменты затяжки см. в таблице на с. 2 ( $M_{\text{макс.,I}}$ ,  $M_{\text{макс.,II}}$ ,  $M_{\text{макс.,III}}$ ).

Вспышкой подсветки кнопки (7) отображается, какая ступень выбрана. Например, двукратная вспышка означает, что выбрана ступень II.

#### 2) Плавное изменение момента затяжки:

частоту вращения и момент затяжки можно плавно изменять путём более или менее сильного нажима на нажимной переключатель (5) и таким образом адаптировать их к рабочим условиям.

**Совет:** определите правильную установку путём пробного заворачивания.

### 7.5 Замена бит на моделях SSD...

**Установка биты:** сдвиньте фиксирующую втулку (3) вперёд и вставьте биту до упора. Отпустите фиксирующую втулку (3).

 Потянув за биту, проверьте надёжность её фиксации.

**Извлечение биты:** сдвиньте фиксирующую втулку (3) вперёд и извлеките биту.

 Используйте только биты с показанными на рисунке хвостовиками:

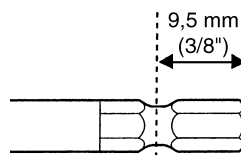

 Используемая бита должна соответствовать заворачиваемому/выворачиваемому винту (шурупу).

 Запрещается использовать повреждённую биту.

### 7.6 Замена бит на моделях SSW...

**Установка биты:** установите торцовую головку до упора на 4-гранный хвостовик (1).

**Снятие биты:** снимите торцовую головку с 4-гранного хвостовика (1).

 Используемая бита должна соответствовать заворачиваемому/выворачиваемому винту (шурупу).

 Запрещается использовать повреждённую биту.

## 8 Эксплуатация

Удерживайте электроинструмент на одной оси с заворачиваемым/выворачиваемым винтом.

**RU** РУССКИЙ

Процесс заворачивания состоит из 2 этапов: **заворачивания винта и его последующей затяжке с помощью ударного механизма.**

Момент затяжки зависит от продолжительности работы инструмента в режиме ударного вращения.

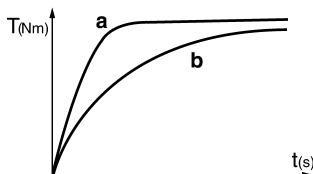

Максимально высокий момент затяжки достигается примерно через 5 секунд работы ударного механизма.

Значение момента затяжки определяется выполняемой работой:

При жёстком заворачивании (резьбовые соединения в твёрдом материале, например, в металле) максимальный момент затяжки достигается уже через короткое время работы в режиме ударного вращения (a).

При мягком заворачивании (в мягкий материал, например, в древесину) требуется более продолжительное время работы в режиме ударного вращения (b).

Рекомендация: определите необходимую продолжительность работы в режиме ударного вращения путём пробного заворачивания.

**Внимание !** При заворачивании **винтов небольшого размера** максимальный крутящий момент достигается уже через полсекунды.

- Поэтому строго контролируйте продолжительность процесса заворачивания.
- С помощью кнопки (7) установите соответствующий максимальный момент затяжки (см. гл. 7.4).
- Выбирайте момент затяжки путём более или менее сильного нажима на нажимной переключатель (5) таким образом, чтобы не допустить повреждения винта или срыва его головки.

## 9 Принадлежности

Используйте только оригинальные принадлежности Metabo.

Для выбора подходящей принадлежности сообщите дилеру точный тип своего электроинструмента.

См. с. 4.

- A Зарядные устройства
- B Аккумуляторные блоки различной ёмкости  
Используйте только такие аккумуляторные блоки, напряжение которых соответствует вашему электроинструменту.
- C Биты
- D Набор торцовых головок 1/2"

## 10 Ремонт

**⚠ К ремонту электроинструмента допускаются только квалифицированные специалисты-электрики!**

Для ремонта электроинструмента производства Metabo отправьте его по адресу, указанному в списке запасных частей.

К инструменту приложите краткое описание установленной неисправности.

## 11 Защита окружающей среды

Упаковки изделий Metabo полностью пригодны для переработки и вторичного использования.

Отслужившие свой срок электроинструменты и принадлежности содержат большое количество ценных сырьевых и полимерных материалов, которые также могут быть направлены на вторичную переработку.

Инструкция по использованию напечатана на бумаге, отбеленной без использования хлора.

Не утилизируйте аккумуляторные блоки вместе с бытовыми отходами!

Сдавайте неисправные или отслужившие аккумуляторные блоки дилеру фирмы Metabo!

Не выбрасывайте аккумуляторные блоки в водоемы!

**♻** Только для стран ЕС: не утилизируйте электроприборы и электроинструменты вместе с бытовыми отходами! Согласно директиве EC

2002/96/EG по отходам электрического и электронного оборудования и соответствующим национальным нормам бывшие в употреблении электроприборы и электроинструменты подлежат раздельной утилизации с целью их последующей экологически безопасной переработки.



## 12 Технические характеристики

Пояснения к данным, указанным на с. 2.

Оставляем за собой право на технические изменения.

U	=	напряжение аккумуляторного блока
$n_0$	=	частота вращения без нагрузки
S	=	число ударов
H	=	зажимной патрон электроинструмента
m	=	масса (с самым маленьким аккумуляторным блоком)
$M_{\text{макс., I}}$	=	макс. момент затяжки (ступень I)
$M_{\text{макс., II}}$	=	макс. момент затяжки (ступень II)
$M_{\text{макс., III}}$	=	макс. момент затяжки (ступень III)

Суммарное значение вибрации (векторная сумма трёх направлений) рассчитывается в соответствии со стандартом EN 60745:

$a_h$	=	значение вибрации (ударное вращение)
$K_h$	=	коэффициент погрешности (вибрация)

Указанный в данном руководстве уровень вибрации измерен методом, определённым стандартом EN 60745, и может использоваться для сравнения электроинструментов друг с другом. Он также подходит для предварительного определения вибрационной нагрузки.

Указанный уровень вибрации действителен для основных сфер использования электроинструмента. Однако если электроинструмент используется для других целей, с другими рабочими инструментами или в случае его неудовлетворительного техобслуживания, уровень вибрации может быть иным. Вследствие этого в течение всего периода работы инструмента возможно значительное увеличение вибрационной нагрузки.

Для точного определения вибрационной нагрузки следует также учитывать промежутки времени, в течение которых инструмент находится в выключенном состоянии или работает вхолостую. Вследствие этого в течение всего периода работы инструмента возможно значительное уменьшение вибрационной нагрузки.

Примите дополнительные меры безопасности для защиты оператора от воздействия возникающей вибрации, например: техническое обслуживание электроинструмента и рабочих инструментов, сохранение тепла рук, правильная организация рабочих процессов.

Уровень шума по типу A:

$L_{pA}$	=	уровень звукового давления
$L_{WA}$	=	уровень звуковой мощности
$K_{pA}, K_{WA}$	=	коэффициент погрешности (уровень шума)



**Надевайте защитные наушники!**

Измеряемые значения получены в соответствии со стандартом EN 60745.

На указанные технические характеристики распространяются допуски, предусмотренные действующими стандартами.

**metabo**<sup>®</sup>

Metabowerke GmbH,  
72622 Nürtingen, Germany  
[www.metabo.com](http://www.metabo.com)

## **ОФИЦИАЛЬНЫЙ ДИЛЕР В УКРАИНЕ:**

[storgom.ua](http://storgom.ua)

### **ГРАФИК РАБОТЫ:**

Пн. – Пт.: с 8:30 по 18:30

Сб.: с 09:00 по 16:00

Вс.: с 10:00 по 16:00

### **КОНТАКТЫ:**

+38 (044) 360-46-77

+38 (066) 77-395-77

+38 (097) 77-236-77

+38 (093) 360-46-77

Детальное описание товара:

<https://storgom.ua/product/akk-udarnyi-gaikovert-metabo-ssd-18-lt.html>

Другие товары: <https://storgom.ua/akkumulyatornyye-shurupoverty.html>