



ECHO®



КЕРІВНИЦТВО З ЕКСПЛУАТАЦІЇ МОТОКОСА **SRM-2620TES**

Безпечна експлуатація виробу.....	4
Опис.....	9
Перед початком роботи.....	10
Пакувальний лист.....	10
Збірка.....	11
Варіант з D-подібною ручкою.....	11
Виріб з велосипедною ручкою.....	11
Регулювання балансування.....	13
Підготовка палива.....	14
Робота двигуна.....	16
Запуск двигуна.....	16
Зупинка двигуна.....	17
Обрізка.....	18
Використання плечового ременя.....	19
Основні операції з використанням струнної ріжучої головки.....	19
Основні операції обрізки з використанням металевих полотна.....	21
Обслуговування та догляд.....	22
Рекомендації по обслуговуванню.....	22
Обслуговування та догляд.....	22
Зберігання.....	28
Технічні характеристики.....	29

Безпечна експлуатація виробу

Важлива інформація

⚠ ПОПЕРЕДЖЕННЯ

Перед початком експлуатації виробу обов'язково прочитайте інструкцію з експлуатації.

Відомості про керівництво по експлуатації

- У цьому посібнику з експлуатації наведено інструкції по збірці, використанню і технічному обслуговуванню виробу. Уважно прочитайте і зрозумійте їх.
 - Завжди тримайте керівництво в легкодоступному місці.
 - При втраті або нечитабельності керівництва купіть нове у свого дилера.
 - У керівництві використовується міжнародна система одиниць (СИ). Значення, наведені в дужках, є довідковими, і в деяких випадках можлива незначна розбіжність у зв'язку з переведенням одиниць з однієї системи в іншу.
- Недотримання цих вимог може призвести до нещасного випадку або серйозної травми.

Призначення виробу

- Це легкий і високопродуктивний виріб оснащено двигуном внутрішнього згоряння. Він призначений для боротьби з бур'янами, підрізування трави і кущів в місцях, де іншими засобами дані роботи виконувати важко.
 - Використовуйте вироби тільки в цілях, зазначених вище.
 - При модернізації виробу зміст посібника може бути змінено без попереднього повідомлення. З метою пояснення деякі ілюстрації, наведені в керівництві, можуть відрізнитися від фактичного вигляду виробу.
 - Проконсультуйтеся зі своїм дилером, якщо щось не зрозуміло або якщо у вас є питання.
- Недотримання цих вимог може призвести до нещасного випадку або серйозної травми.

Не змінюйте конструкцію виробу

- Змінювати конструкцію виробу заборонено.
- Жодна несправність, що виникла в зв'язку зі зміною конструкції виробу, під гарантію виробника не підпадає.

Користуйтеся тільки перевіреним і справним виробом

- Дозволено використання тільки перевіреного і справного виробу. Регулярно перевіряйте і обслуговуйте виріб.
- Недотримання цих вимог може призвести до нещасного випадку або серйозної травми.

Передача виробу в користування або його продаж іншим особам

- При передачі виробу в користування іншій особі також надайте такій особі керівництво по експлуатації.
 - При продажу виробу іншій особі також передайте такій особі керівництво по експлуатації.
- Недотримання цих вимог може призвести до нещасного випадку або серйозної травми.

Хто допускається до експлуатації виробу

- До експлуатації виробу не допускаються такі особи:
 - втомлені;
 - особи, які перебувають у стані алкогольного сп'яніння;
 - приймають лікарські засоби;
 - вагітні;
 - в поганому фізичному стані;
 - не прочитали керівництво по експлуатації;
 - діти.
 - Пам'ятайте, відповідальність за нещасні випадки або пошкодження, завдані іншим особам або їх майну, несе оператор або користувач.
- Недотримання цих вимог може призвести до нещасного випадку.



Безпечна експлуатація виробу

ПОПЕРЕДЖЕННЯ

Вібрація і холод

- Вважається, що вплив вібрації і холоду можуть викликати у деяких осіб ураження пальців, що носить назву віброхвороба. Вплив вібрації та холоду може викликати відчуття поколювання і жару в пальцях, після чого пальці бліднуть і німіють. Наполегливо рекомендується виконувати всі наведені рекомендації, щоб не спровокувати появу цього погано вивченого захворювання.
 - Тримайте тіло в теплі, особливо голову і шию, ступні і кісточки, кисті рук і зап'ястя.
 - Підтримуйте хорошу циркуляцію крові, часто роблячи перерви і виконуючи енергійні вправи для рук.
 - Обмежте тривалість безперервної роботи. Плануйте робочий день так, щоб поєднувати роботу з іншими видами діяльності, не пов'язаними з ручним інструментом.
 - При виникненні дискомфорту, почервоніння і набряку в пальцях, за якими слідує блідість і оніміння (втрата чутливості), зверніться до лікаря.
- Недотримання цих інструкцій може завдати шкоди вашому здоров'ю.

Травми через постійні навантаження

- Вважається, що повторювані рухи сухожилів і м'язів пальців, рук і плечей можуть призводити до хворобливих відчуттів, набряків, оніміння, слабкості і сильних болів. Деякі види трудової діяльності можуть підвищувати ризик виникнення травм через циклічні навантаження (RSI). Для зниження ризику травм через RSI, дотримуйтесь перелічених нижче правил:
 - Не згинайте і не розтягуйте зап'ястя
 - Періодично влаштовуйте перерви в роботі, щоб зменшити навантаження і дати відпочити рукам. Зменшуйте швидкість і інтенсивність повторюваних рухів.
 - Виконуйте вправи для зміцнення м'язів рук і кистей.
 - Зверніться до лікаря, якщо відчуваєте поколювання, оніміння або біль в пальцях рук, зап'ястях або передпліччях. Рання діагностика синдрому RSI дозволяє запобігти незворотним пошкодженням нервів і м'язів.
- Недотримання цих інструкцій може завдати шкоди вашому здоров'ю.

Належне навчання

- Особи без захисного робочого одягу або які не пройшли відповідну підготовку до експлуатації не допускаються.
 - Ретельно ознайомтеся з усіма органами керування та особливостями роботи.
 - Вивчіть способи зупинки виробу та вимикання двигуна.
 - Вивчіть, як можна швидко відкріпити закріплений на вас виріб.
 - Не дозволяйте особам, що не пройшли інструктажу, працювати з виробом.
- Недотримання цих інструкцій може завдати шкоди вашому здоров'ю.

Носіть відповідний одяг.

- Закріпіть волосся так, щоб воно не доходило до плечей.
 - Не носіть краватки, прикраси або вільний одяг, які можуть бути захоплені рухомими частинами виробу.
 - При роботі не надягайте взуття з відкритими пальцями; не працюйте босоніж або з відкритими ногами.
- Недотримання цих запобіжних заходів може завдати шкоди вашому зору або слуху або привести до серйозної травми.



Користуйтеся засобами захисту

- При роботі з кущорізами завжди користуйтеся наступними засобами захисту
 - 1. Засоби захисту голови (каска): захищають голову.
 - 2. Навушники або беруші: захищають органи слуху.
 - 3. Захисні окуляри: захищають очі.
 - 4. Захисна маска: захищає обличчя.
 - 5. Захисні рукавички: захищають руки від холоду і вібрації.
 - 6. Добре підігнаний робочий одяг (з довгими рукавами і довгими штанинами): захищає тіло.
 - 7. Міцне, нековзке захисне взуття або нековзкі робочі черевики (з мисками): захищають ступні.
 - 8. Нагомілкові щитки: захищають ноги.
- Недотримання цих запобіжних заходів може завдати шкоди вашому зору або слуху або привести до серйозної травми.
- При необхідності завжди користуйтеся захисними засобами, зазначеними нижче:
 - респіратор: захищає органи дихання;
 - лицьова сітка: захищає від укусів бджіл.

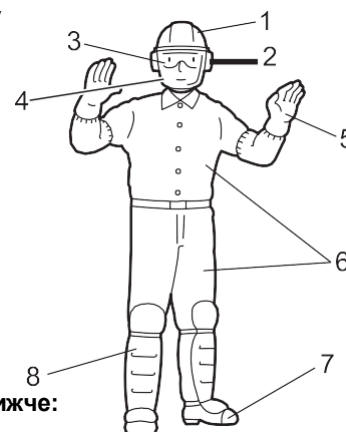

Безпечна експлуатація виробу

⚠ ПОПЕРЕДЖЕННЯ

Умови експлуатації виробу

- Не використовуйте виріб:
 - при поганих погодних умовах;
 - на крутих схилах або в слизьких місцях без міцної основи;
 - вночі або в темних місцях з поганою видимістю.
 - При роботі на пологих схилах переміщайте виріб рівними рухами по рельєфу. Падіння або поскокзвання чи неправильна експлуатація виробу можуть привести до серйозних травм.
 - З метою безпеки і зручності роботи, а також захисту здоров'я експлуатуйте машину в діапазоні температур від -5°C до 40°C.
- Недотримання цих інструкцій може завдати шкоди вашому здоров'ю.

Будьте готові на випадок травми

- На випадок травми завжди майте при собі:
 - аптечку першої медичної допомоги;
 - перев'язувальний та обтиральний матеріал (щоб зупинити кровотечу);
 - свисток або мобільний телефон (щоб викликати сторонню допомогу).
- Неможливість надати собі першу медичну допомогу або викликати сторонню допомогу може посилити травму.

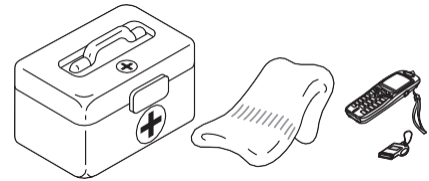

У разі пожежі чи задимлення - головне безпека

- При загорянні в двигуні або появі диму в будь-якому місці, крім вихлопного отвору, відразу ж відійдіть від виробу, щоб забезпечити свою фізичну безпеку.
 - Лопатою або аналогічним інструментом закидайте вогонь піском або йому подібним матеріалом або скористайтеся вогнегасником, щоб не дати вогню поширитися.
- Паніка може призвести до поширення вогню і більшого збитку.



Попереджувальні повідомлення

⚠ НЕБЕЗПЕКА

Символ, супроводжуваний написом «**НЕБЕЗПЕКА**» звертає увагу на дії або ситуації, які приведуть до важких травм або смерті оператора і людей, що знаходяться поблизу.

⚠ ПОПЕРЕДЖЕННЯ

Символ, супроводжуваний написом «**ПОПЕРЕДЖЕННЯ**», звертає увагу на дії або ситуації, які можуть призвести до важких травм або смерті оператора і людей, що знаходяться поблизу.

⚠ УВАГА

«**УВАГА**» позначає потенційно небезпечні ситуації, які можуть привести до легких тілесних ушкоджень або навіть травм середньої тяжкості, якщо такі ситуації не будуть попереджені.

Інші вказівники



Перекреслений круг показує, що все зображене в колі заборонено.

ПРИМІТКА

У рамці наводяться корисні поради та рекомендації щодо використання, догляду та обслуговування виробу.











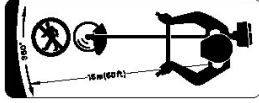





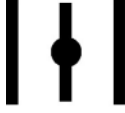



ВАЖЛИВО

Текст в рамці з написом «**ВАЖЛИВО**» містить важливі відомості щодо експлуатації, перевірки, обслуговування та зберігання виробу, описаного в керівництві.

Символи

Форма/вид символу	Опис/ призначення символу	Форма/вид символу	Опис/ призначення символу
	Уважно прочитайте інструкцію з експлуатації		Максимальна частота обертання приводного вала ріжучої гарнітури в об/хв

Безпечна експлуатація виробу

Форма/вид символу	Опис/ призначення символу	Форма/вид символу	Опис/ призначення символу
	Користуйтеся засобами захисту очей, органів слуху а також голови		Не дозволяйте оточуючим наблизитися менш ніж на 15 метрів
	Використовуйте захисне взуття та рукавиці		Паливна суміш бензину і масла
	Аварійна зупинка		Ручка управління повітряною заслінкою в холодному положенні (повітряна заслінка закрита)
	ПОПЕРЕДЖЕННЯ! Відкидання предметів!		Ручка управління повітряною заслінкою в робочому положенні «холодного запуску» (повітряна заслінка відкрита)
	ПОПЕРЕДЖЕННЯ, Боковий відскок		Регулювання карбюратора- Обороти холостого ходу
	Експлуатація без захисного кожуха заборонена		Велосипедна рукоятка
	Використання металевих ножів заборонено		D-подібна ручка
	Використання головки з тримерною струною заборонено		Обережно! Гарячі поверхні!
	Не використовуйте виріб у погано вентильованих приміщеннях		Гарантований рівень звукової потужності
	Обережно! Можливість пожежі!		Запуск двигуна
	Обережно! Можливість ураження електричним струмом!		Насос підкачки (Праймер)

Безпечна експлуатація виробу

Наліпки з заходами безпеки

- Наклейка з заходами безпеки, показана нижче, кріпиться на виробі, описаному в цьому посібнику. Перед експлуатацією виробу усвідомте суть наклейки з заходами безпеки.
 - Якщо наклейка стала нечитабельною, пошкоджена або відклеїлась, купіть нову у свого дилера і наклейте її на місце, показане на малюнку нижче. Наклейка завжди повинна бути читабельною.
1. Наліпка з заходами безпеки (номер по каталогу: 890617-43130)

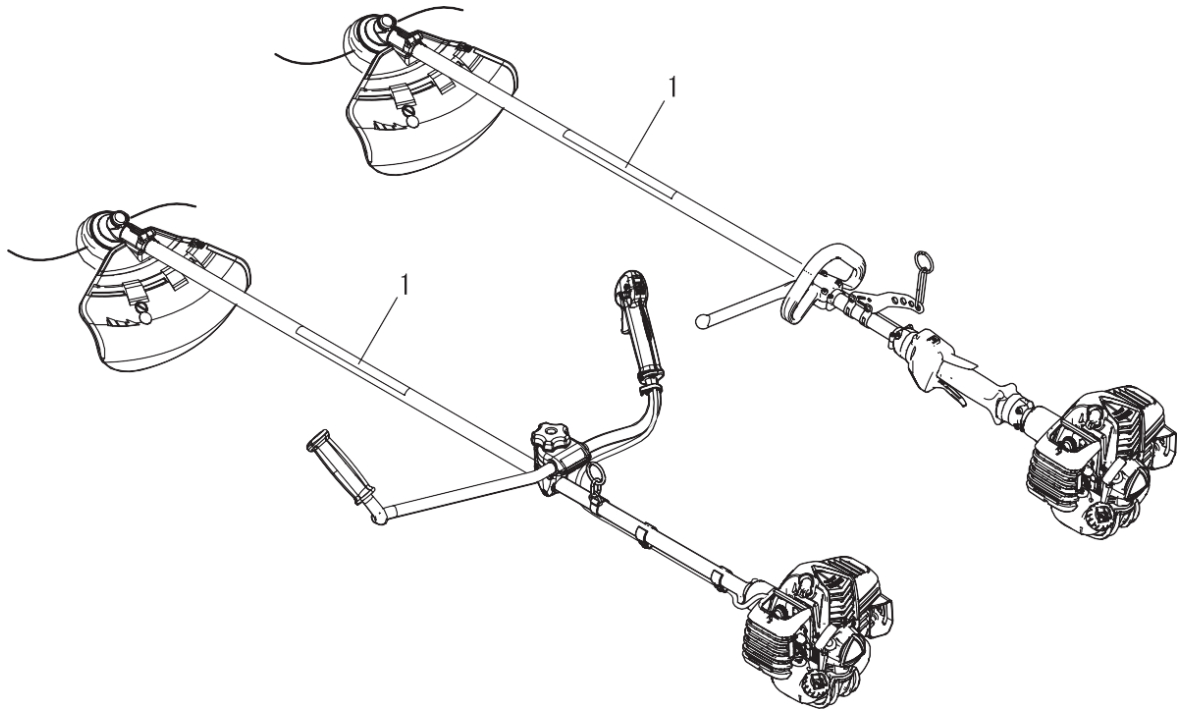
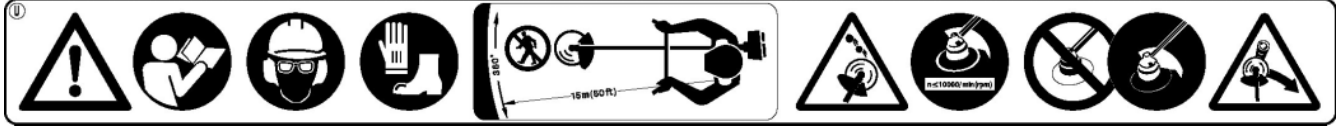

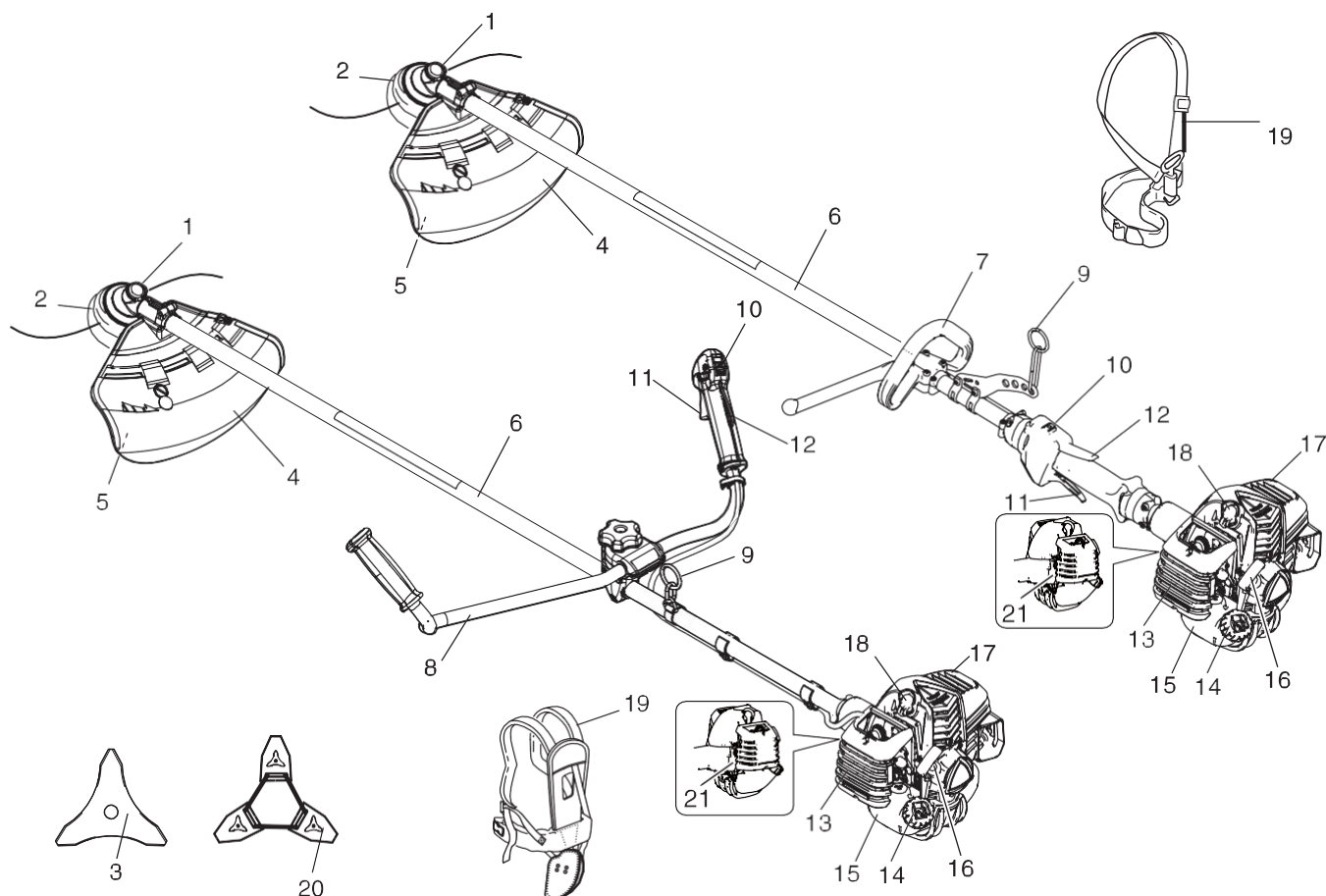

1. **Кутова передача:** має два приводи для зміни кута осі обертання.
2. **Ріжуча гарнітура:** ріжуча головка з нейловою струною для зрізання трави і бур'янів.
3. **Ріжуча гарнітура:** 3-лезне ріжуче полотно для зрізання трави, садового сміття і бур'янів.
4. **Щиток:** пристрій захисту оператора від випадкового контакту з ріжучими головками предметами, що відскакують.
5. **Обрізний ніж:** призначений для обрізання нейлової струни на відповідну довжину покоосу.
6. **Трубка валу:** частина виробу, виступає в ролі кожуха для валу трансмісії.
7. **D-подібна ручка:** легка ручка, підходить для використання з струнними бензокосами.
8. **Велосипедна рукоятка:** за формою схожа на велосипедне кермо і призначена для зниження зусиль при роботі в порівнянні з D-подібною ручкою.
9. **Точка підвіски:** пристосування, на якому кріпиться плечовий ремінь.
10. **Вимикач запалювання:** повзунковий вимикач на верхній стороні корпусу дроселя, вимикач переводиться вперед в положення RUN (робота) і назад в положення STOP (зупинка).
11. **Курок дроселя:** пристрій, що керується натисканням пальця оператора, призначений для управління оборотами двигуна.
12. **Блокування курка дроселя:** блокує курок дроселя в положенні холостого ходу до тих пір, поки оператор не захопить рукоятку правильно.
13. **Кришка повітроочисника:** закриває повітряний фільтр.
14. **Кришка паливного бака:** призначена для закриття паливного бака.
15. **Паливний бак:** містить паливо, і в ньому є паливний фільтр.
16. **Рукоятка стартера:** призначена для запуску двигуна.
17. **Кожух глушника:** закриває глушник, захищаючи оператора від контакту з гарячими поверхнями глушника.
18. **Свічка запалювання**
19. **Плечовий ремінь:** регульований ремінь для підвішування виробу.
20. **Кожух полотна:** при транспортуванні виробу використовуйте відповідний металевий кожух полотна
21. **Тип і серійний номер**

Перед початком роботи

Пакувальний лист

- Наступні частини поставляються окремо в пакувальному ящику.
- Після розпакування ящика перевірте його вміст.
- Якщо будь-які частини відсутні або пошкоджені, зверніться до дилера.

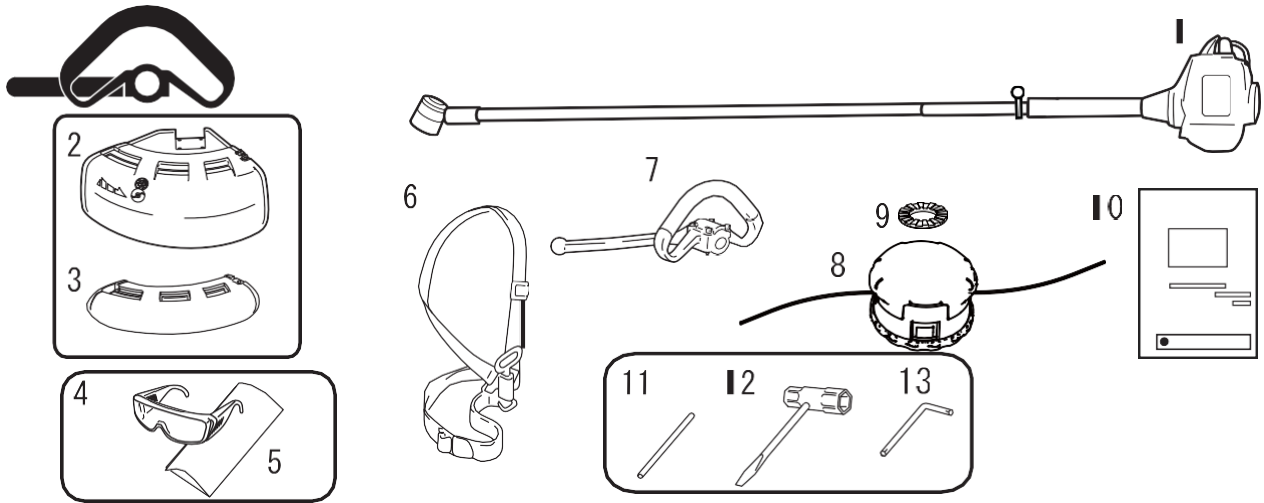

- | | |
|---|---------------------------------|
| 1. Двигун і трубка вала | 7. D-подібна ручка |
| 2. Щиток (для струнної ріжучої головки) | 8. Струнна ріжуча головка |
| 3. Щиток (для металевого полотна) | 9. Шайба |
| 4. Захисні окуляри (відповідають вимогам ANSI Z 87.1) | 10. Керівництво по експлуатації |
| 5. Попереджувальна табличка | 11. Стопор |
| 6. Плечовий ремінь | 12. Торцевий ключ |
| | 13. Г-подібний ключ |

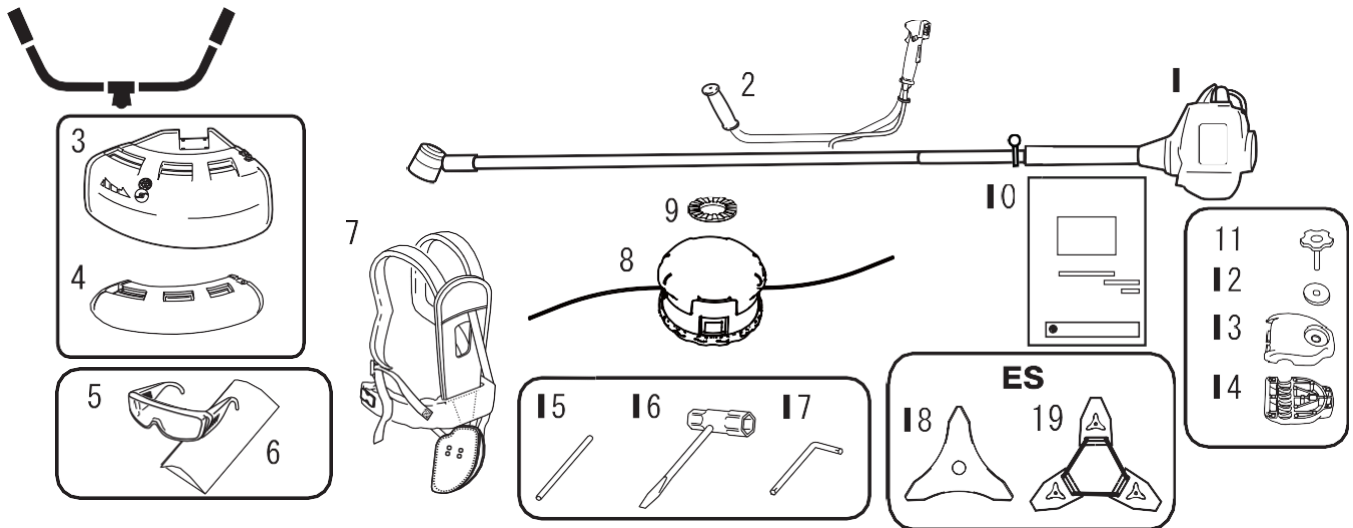

- | | |
|---|--|
| 1. Двигун и трубка вала | 11. Ручка монтажного болта |
| 2. Велосипедна рукоятка | 12. Шайба |
| 3. Щиток (для металевого полотна) | 13. Ручка монтажного кронштейна (верхня) |
| 4. Щиток (для струнної ріжучої головки) | 14. Ручка монтажного кронштейна (нижня) |
| 5. Захисні окуляри (відповідають вимогам ANSI Z 87.1) | 15. Стопор |
| 6. Попереджувальна табличка | 16. Торцевий ключ |
| 7. Плечовий ремінь | 17. Г-подібний ключ |
| 8. Струнна ріжуча головка | 18. 3-лезне ріжуче полотно |
| 9. Шайба | 19. Кожух ріжучого полотна |
| 10. Керівництво по експлуатації | |

Збірка

⚠ ПОПЕРЕДЖЕННЯ

○ Уважно прочитайте інструкцію з експлуатації, щоб правильно зібрати виріб.
Експлуатація неправильно зібраного виробу може призвести до нещасного випадку або серйозної травми.



Варіант з D-подібною ручкою D-подібна ручка в зборі

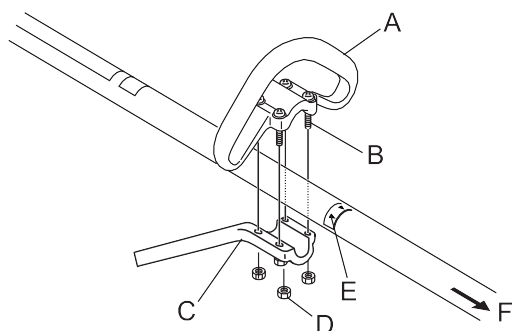

Встановити D-подібну ручку (A) і кронштейн (C) на трубку вала.

Поставте ручку в зручне робоче положення і затягніть болти (B).

E: Стрілка

F: До двигуна

⚠ УВАГА

○ Встановлювати рукоятку так, щоб всі попереджувальні наклейки було видно.

Виріб з велосипедною рукояткою Велосипедна рукоятка в зборі

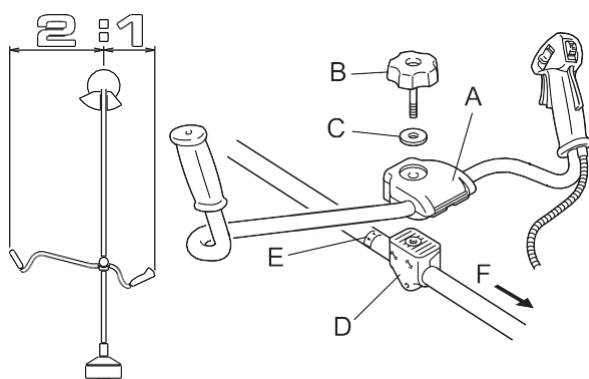

1. Встановити кронштейн (верхній) (A) для кріплення ручки в кронштейн (нижній) (D) і зафіксувати ручку, злегка затягнувши установочний болт (8 мм) ручки.
2. Відрегулювати необхідний нахил ручки (щоб легко було працювати) і добре затягнути установочний болт ручки.

C: Шайба

E: Стрілка

F: До двигуна

⚠ УВАГА

○ Встановлювати рукоятку так, щоб всі попереджувальні наклейки було видно.

3. Для усунення послаблення дроту дротельної заслінки (I) закріпіть його на трубці вала (H) (2 місця) та праворуч на велосипедній рукоятці (1 місце) за допомогою фіксуючих затискачів (G).

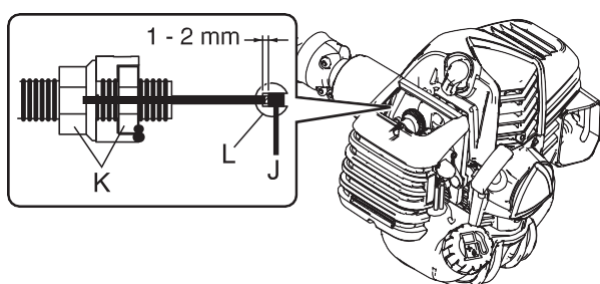
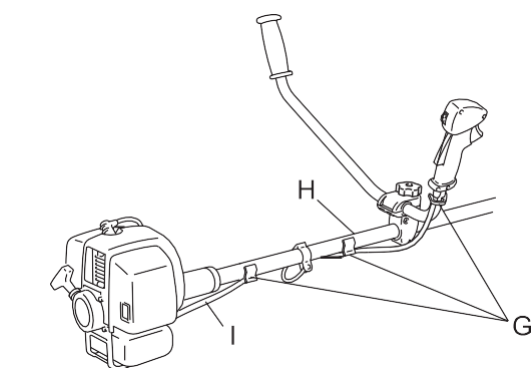

⚠ ВАЖЛИВО

○ Після збірки відрегулюйте зазор кінця дроту (J) на стороні карбюратора (L) до 1мм - 2мм.

K: Гайки

Перед початком роботи

Установка захисного кожуха

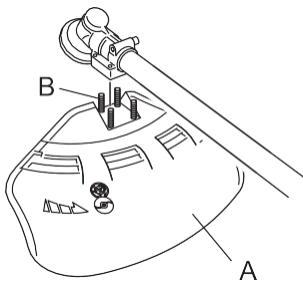

1. Установіть захисний кожух (А) на монтажне місце на кутовий передачі і затягніть 4 болта (В).

Установка струнної ріжучої головки

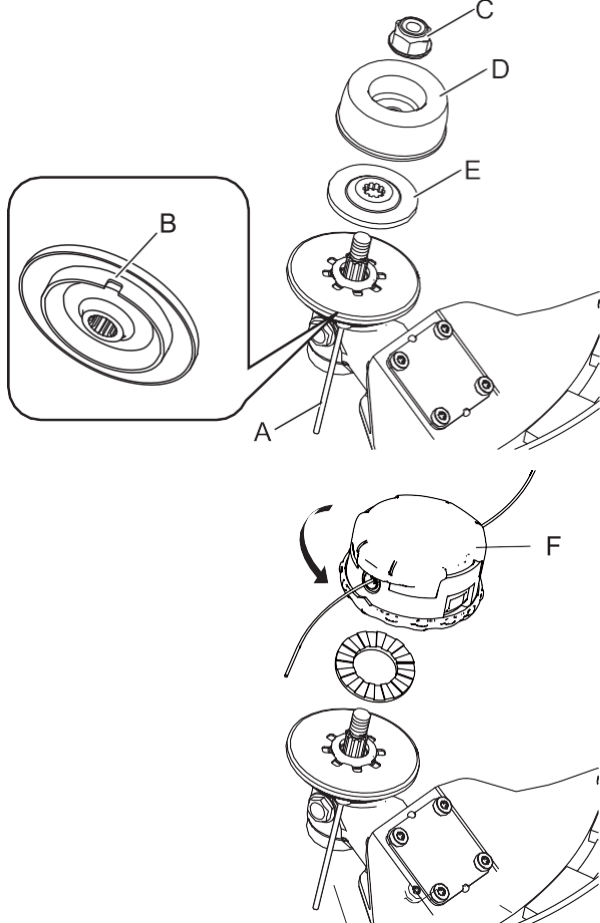

1. Вставте стопор (А) у отвір, розташований з правого боку кутової передачі, утримуючи пружину фіксатора в лівій частині.
2. Вставте стопор далі в гніздо кріплення фіксатора леза (В), щоб зафіксувати вихідний вал.
3. За допомогою гайкового ключа зніміть гайку (С), чашку (D) і нижній фіксатор ножа (Е).

* Гайку, чашку і нижній фіксатор леза не використовують зі струнною ріжучою головкою.

⚠ УВАГА

○ Необхідно добре зафіксувати вал стопором, щоб не допустити його обертання при установці струнної ріжучої головки.

4. Вкрутити струнну ріжучу головку (F) в вал (проти годинникової стрілки) до упору.
5. Зняти стопор (С).

Варіант з металевим ріжучим полотном

Порядок заміни кожуха

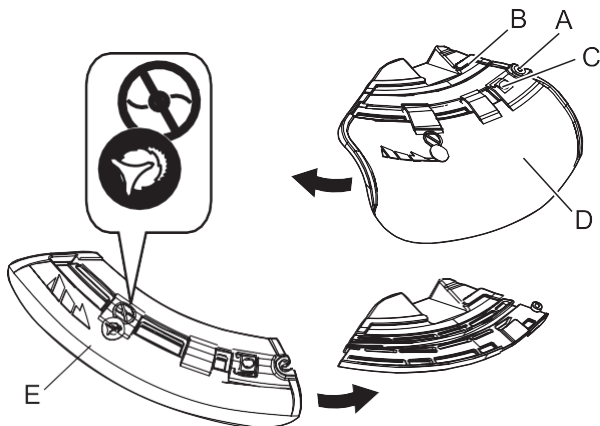

- Використовуються щитки двох типів, а саме: призначений виключно для використання з струнними ріжучими головками та призначений виключно для використання з металевим полотном. При роботі з ріжучим полотном необхідно використовувати відповідний щиток.

1. Повністю послабити болт (А) на правій стороні кронштейна (В), щоб зрушити щиток. Сам болт витягти з кронштейна не можна.
2. Натискаючи кнопку (С), подати щиток (D) вліво і зняти його.
3. Встановити інший щиток (Е) в паз і подати його вправо до упору. Затягнути болт.

Установка ножа

⚠ ПОПЕРЕДЖЕННЯ

- При поводженні з полотном кущоріза користуватися міцними захисними рукавичками.
- Перед заміною полотна кущоріза під час роботи обов'язково вимкнути двигун і переконатися в тому, що леза зупинилися.
- Перед перекиданням виробу для заміни полотна кущоріза переконатися в тому, що кришка паливного бака добре закрита.
- Не встановлювати полотно кущоріза однією рукою або без допомоги торцевого гайкового ключа. Акратно встановити полотно за допомогою торцевого гайкового ключа, який поставляється в комплекті, і добре затягнути його.
- Для зтягування полотна користуватися тільки торцевим гайковим ключем, який йде в комплекті, пневматичний або електричний інструмент може перетягнути полотно, що призведе до пошкодження гайки або вихідного вала.
- Не використовувати зношену гайку або чашоподібну шайбу, так як це може викликати ослаблення кріплення полотна. Замінити їх новими.

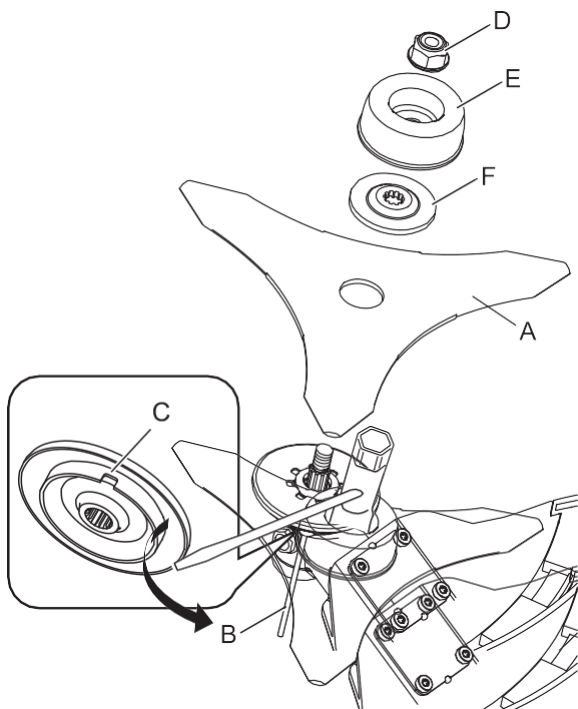

Регулювання балансування Регулювання плечового ремня

1. Необхідно оглядати ножі (A) перед установкою. Перевірити їх заточку. Тупі полотна можуть підвищити ймовірність відскоку мотокоси. Невеликі тріщини можуть розростися і викликати розліт частин полотна під час експлуатації. Негайно замінювати ножі навіть з невеликими тріщинами.
2. Вставте стопор (B) в отвір, розташований з правого боку кутової передачі, одночасно притискаючи пружину до лівого боку.
3. Вставте стопор далі в гніздо фіксатора леза (C), щоб зафіксувати вихідний вал.
4. За допомогою гайкового ключа зніміть гайку (D), чашку (E) і нижній фіксатор ножа (F).
5. Надійно затягніть леза, нижній фіксатор леза, чашку та гайку вручну.

⚠ УВАГА

○ Необхідно добре зафіксувати вал стопором, щоб не допустити його обертання при установці полотна. В іншому випадку гайка кріплення полотна не буде зтягнута досить добре

6. Затягніть гайку (проти годинникової стрілки) за допомогою торцевого ключа. Ніколи не закріплюйте, прикладаючи вагу тіла. В іншому випадку різьба гайки може бути зірвана.
7. Зніміть стопор.

⚠ ПОПЕРЕДЖЕННЯ

○ Цим виробом можуть користуватися особи різної комплекції, але люди дуже високого зросту можуть зазнавати труднощів з регулюванням. Не використовуйте, якщо ріжуча гарнітура торкається ступнів, коли виріб прикріплено до ремня.

ВАЖЛИВО

○ Комплекція оператора може впливати на регулювання балансу. Також процедура балансування може виявитися неефективною на деяких виробках для деяких людей. Якщо плечовий ремінь не підходить вам або не може бути правильно відрегульований, зверніться до дилера за допомогою.

Перед початком роботи

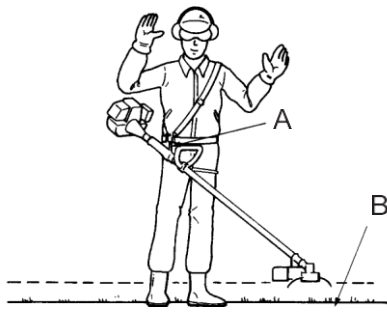

- Ремені, що додаються, придатні для використання дорослими людьми стандартної комплекції - зростом від 150 до 195 см і об'ємом талії від 60 до 140 см.
- Використовуйте плечовий ремень, якщо він є або коли це рекомендовано керівництвом. Відрегулюйте ремень і точку підвіски (A) на виробі таким чином, щоб виріб висів на ремені, а ріжуча гарнітура перебувала в декількох сантиметрах над поверхнею землі (B).
- Ріжуча гарнітура і захисний кожух повинні бути орієнтовані горизонтально у всіх точках. Підвісьте виріб на правій стороні як показано.

Інструмент для балансування площини обертання ріжучої головки

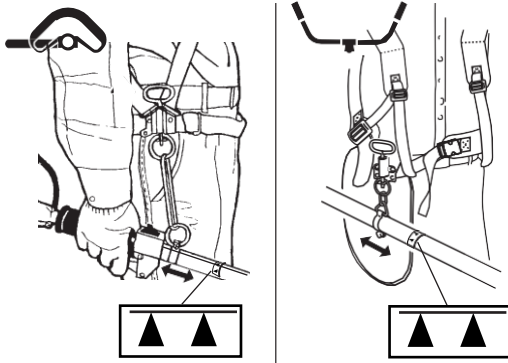

- Посуньте точку підвісу вгору і вниз по трубі, щоб знайти правильний баланс. Поверніть зажим, щоб вирівняти ріжуче спорядження і щиток. Положення блокування. Якщо точка підвісу вільно обертається, пристрій може перевертатися убік, проте ви все одно повинні вирівняти навісне обладнання і щиток по осі вперед-назад.
- Балансування і вирівнювання, як зазначено вище, може вимагати переміщення затиску і переналаштування ременів. Крім того, для кожного типу ріжучої насадки і щитка, встановлених на пристрої, може знадобитися різне балансування.

УВАГА

- Не встановлюйте точку підвісу так, щоб вона перебувала далі від вас, ніж мітка стрілки (▲).

Підготовка палива

НЕБЕЗПЕКА

- Не заливайте паливо, якщо двигун гарячий або працює.
 - Не паліть і не допускайте відкритого вогню під час заправки.
- В іншому випадку паливо може спалахнути і викликати загоряння, яке загрожує опіками.



ПОПЕРЕДЖЕННЯ

- Не заправляйте паливні баки в приміщенні. Завжди заправляйте паливні баки поза приміщеннями на порожній ділянці. Не заправляйте виріб на вантажній платформі вантажівки або в інших аналогічних місцях.
 - Паливні баки / ємності можуть бути під тиском. Завжди повільно відкривайте паливні кришки, щоб тиск вирівнявся.
- В іншому випадку паливо може вирватися під тиском.
- Витріть перелите або розлите паливо.
- Розлите паливо може зайнятися і викликати опіки.
- Після заправки палива переконайтеся у відсутності протікання палива з паливопроводу, прокладок паливної системи або навколо кришки паливного бака. При виявленні протікання палива негайно припиніть користуватися виробом і зверніться до свого дилера за ремонтом.
- Будь-який витік палива може призвести до пожежі.
- Зберігайте дозаправочний бак в тіні вдалині від вогню.
 - Використовуйте належну паливну ємність.

ВАЖЛИВО

- Паливо - це суміш бензину стандартної якості з маслом для 2-тактних двигунів повітряного охолодження (високоякісним маслом відомих виробників). Рекомендується очищений бензин з октановим числом не менше 89. Не використовуйте паливо, що містить метиловий спирт, а також паливо з більш ніж 10-відсотковим вмістом етилового спирту.
- Паливо, що зберігається, старіє. Не змішуйте більше паливної суміші, ніж передбачається використовувати протягом 30 (тридцяти) днів.

Перед початком роботи

Паливо



- Рекомендоване співвідношення суміші; 50: 1 (2%) для стандарту ISO-L-EGD (ISO / CD 13738), JASO FC, FD і ЕСНО.
- Ніколи не використовуйте двотактне масло, призначене для двигунів з водяним охолодженням, двигунів мотоциклів.
- Не перемішуйте безпосередньо в паливному баку двигуна.

Заливка палива

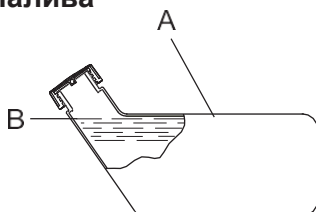

- Не заливайте паливо так, щоб воно доходило до горловини паливного бака (А). Паливо повинно доходити до зазначеного рівня (до плеча (В) паливного бака).
- Після заправки добре затягніть кришку паливного бака.

Робота двигуна

Запуск двигуна

⚠ ПОПЕРЕДЖЕННЯ

При запуску двигуна особливо ретельно дотримуйтесь наступних запобіжних заходів:

- Відійдіть не менше ніж на 3 метри від місця заправки.
- Встановіть виріб на рівну поверхню в добре вентиляваному місці.
- Переконайтеся у відсутності протікання палива.
- Огляньте металеві полотна на тріщини.
- Перевірте, щоб гайки і гвинти були затягнуті.
- Залиште достатньо місця навколо виробу і не допускайте наближення до нього людей або тварин.
- Запустіть двигун, встановивши курок дроселя в позиції оборотів холостого ходу.
- При запуску двигуна міцно притисніть кущоріз до землі.

Недотримання цих запобіжних заходів може призвести до нещасного випадку або травми або навіть до смертельного випадку.

- Після запуску двигуна переконайтеся у відсутності незвичайних вібрацій або звуків. Не використовуйте виріб, якщо є незвичайні вібрації або звуки. Зверніться до свого дилера за ремонтом. Випадання і руйнування частин може призвести до поранення або серйозної травми.

- Вихлопні гази двигуна містять токсичні речовини. Не використовуйте виріб всередині приміщень або в погано вентиляваних місцях. Токсичні речовини можуть викликати отруєння.



- Не торкайтеся до глушника, свічки запалювання, кутової передачі та інших гарячих частин під час експлуатації і відразу після роботи кущоріза. Торкання до гарячих частин може викликати опіки.



- Не торкайтеся до свічки запалювання, дроту свічки запалювання і інших частин під високою напругою під час експлуатації виробу. Торкання до частин, що знаходяться під високою напругою, під час експлуатації виробу може призвести до ураження електричним струмом.



- Якщо під час запуску двигуна ріжуча гарнітура обертається навіть при курку дроселя в положенні оборотів холостого ходу, відрегулюйте карбюратор перед початком експлуатації виробу. Недотримання цих запобіжних заходів може призвести до нещасного випадку або травми чи навіть до смертельного випадку.

- Під час запуску двигуна з використанням фіксатора дроселя ріжуча гарнітура обертається. Після запуску двигуна злегка натисніть на курок дроселя, щоб відпустити фіксатор дроселя. Ніколи не використовуйте режим відкритої дросельної заслінки під час роботи. Полотно, що обертається, може нанести травму.

ПРИМІТКА

- Спочатку тягніть за рукоятку стартера повільно, а потім швидше. Не витягуйте трос стартера більш ніж на 2/3 його довжини.
- Не відпускайте рукоятку стартера під час її повернення.

Запуск холодного двигуна

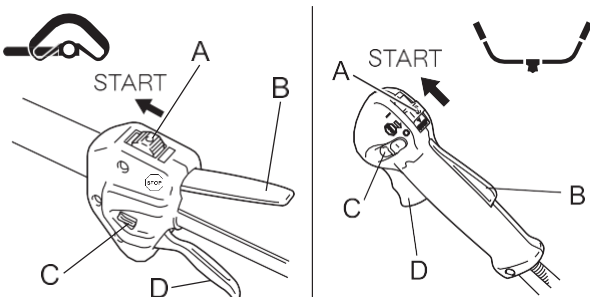

(Якщо виріб знаходиться на зберіганні протягом тривалого часу, під'єднати кришку свічки запалювання.)

1. Зняти кожух полотна.
2. Покласти виріб на рівну поверхню і за допомогою бруса або іншими інструментами переконайтеся в тому, що ріжуча гарнітура не торкається поверхні землі або інших перешкод.
3. Переведіть вимикач (A) в положення запуску двигуна.
4. Переконайтеся в тому, що дросельний регулятор (D) знаходиться в положенні оборотів холостого ходу.

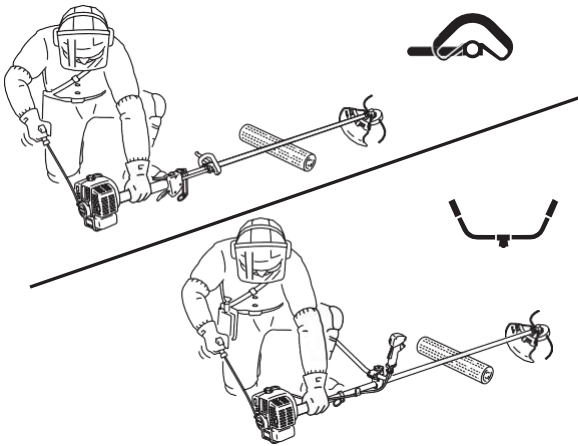
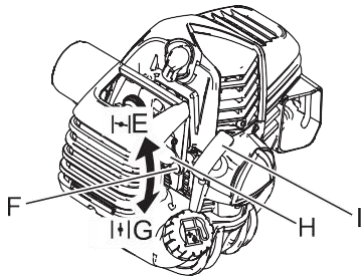

5. Перевести важіль заслінки (F) в положення холодного запуску (E).
6. Працювати насосом підкачки (H), поки в нього не надійде паливо.
7. Переконайтеся, що поруч нікого немає, добре взятися якомога ближче до двигуна, як показано на малюнку, і кілька разів потягнути рукоятку (I) стартера.
8. Якщо почується хлопок і двигун відразу ж зупиниться, перевести важіль заслінки в робоче положення (G) і продовжувати тягнути рукоятку стартера до запуску двигуна.
9. Якщо двигун не зупиняється, повільно повернути рукоятку повітряної заслінки в робоче положення.
10. Дати двигуну прогрітися на оборотах холостого ходу.

* При утрудненому пуску двигуна використовувати фіксатор (C) дроселя. (Повністю витиснути дросельний регулятор і нижній фіксатор дроселя, одночасно натискаючи блокування (B) дросельного регулятора, і відпустити дросельний регулятор, щоб включити фіксатор дроселя. Після запуску двигуна злегка натиснути дросельний регулятор, щоб відразу відпустити фіксатор дроселя).

Запуск прогрітого двигуна

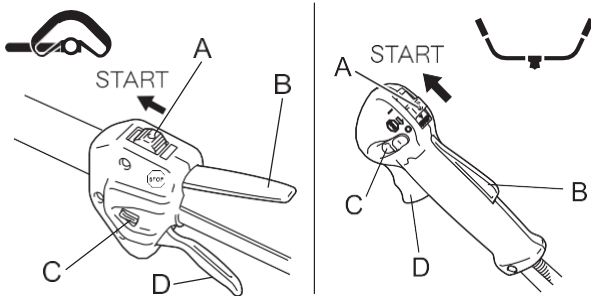

1. Переведіть перемикач запалювання (A) в положення запуску двигуна.
2. Переконайтеся в тому, що курок (D) дроселя знаходиться в положенні оборотів холостого ходу.
3. Переконайтеся, що важіль заслінки встановлений в робоче положення.
4. Якщо палива в насосі підкачування не видно, працюйте насосом підкачки, поки в нього не надійде паливо.
5. Переконайтеся, що навколо вас нікого немає, добре візьміться якомога ближче до двигуна і потягніть рукоятку стартера, щоб запустити двигун.

Зупинка двигуна

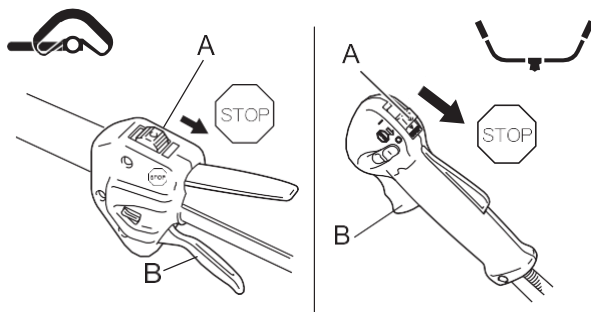

1. Переведіть курок (B) дроселя в положення оборотів холостого ходу і виведіть двигун на холостий хід (тобто низькі обороти).
 2. Переведіть вимикач запалювання (A) в положення зупинки двигуна.
 3. При аварії негайно зупиніть двигун вимикачем запалювання.
 4. Якщо двигун не зупиняється, переведіть важіль дроселя в положення холодного запуску. Двигун затихне і зупиниться (аварійна зупинка).
- * Якщо двигун не зупиняється від вимикача запалювання, перш ніж продовжити використання виробу перевірте і відремонтуйте вимикач запалювання у дилера.
5. Завжди відключайте дрiт свiчки запалювання від свiчки запалювання, щоб виключити можливість пуску двигуна, перед проведенням обслуговування або ремонту, а також коли двигун планується залишити без нагляду.

Обрізка

⚠ НЕБЕЗПЕКА

○ Завжди зупиняйте двигун при заїданні ріжучої гарнітури.

Раптове відновлення руху ріжучої гарнітури після усунення заїдання може викликати важку травму.

○ Не використовуйте виріб без встановленого захисного кожуха.

Будь-які предмети, що вилітають від ріжучої гарнітури, можуть стати причиною нещасного випадку або тяжкої травми.

○ Зона в радіусі 15м від виробу є небезпечною. При експлуатації виробу дотримуйтесь наступних запобіжних заходів:

- Не дозволяйте дітям та іншим людям або тваринам входити в небезпечну зону.
- Якщо хто-небудь увійшов в небезпечну зону, вимкніть двигун, щоб зупинити обертання ріжучої гарнітури.
- При наближенні до оператора подайте йому знак, наприклад киньте гілку з-за меж небезпечної зони, а потім переконайтеся в тому, що двигун був вимкнений і ріжуча гарнітура припинила обертатися.
- Якщо кущорізами працюють кілька людей, визначте способи подачі знаків кожному з них і розташуйте їх на відстані не менше 15м один від одного.

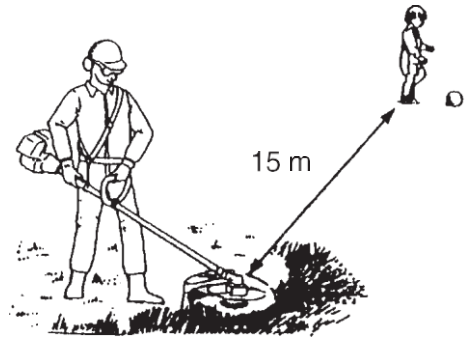

Будь-які предмети, що вилітають від ріжучої гарнітури, і будь-який контакт з нею можуть привести до втрати зору або смертельного випадку.

⚠ ПОПЕРЕДЖЕННЯ

○ Перед початком роботи перевірте робочу зону і видаліть з неї всі невеликі камені і порожні банки, які можуть зрикошетити від ріжучої гарнітури, а також будь-які шматки мотузок або дроту, які можуть намотатися на ріжучу гарнітуру.

Рикошет будь-яких предметів від ріжучої гарнітури або намотування на неї дроту або інших матеріалів можуть призвести до аварії або серйозної травми.



○ У таких ситуаціях перед перевіркою частин виробу негайно вимкніть двигун і переконайтеся в тому, що ріжуча гарнітура зупинилася. Замініть пошкоджені частини.

- Якщо під час роботи ріжуча гарнітура вдарилася об камінь, дерево, стовп або аналогічні перешкоди.
- Якщо виріб несподівано починає сильно вібрувати.

Не примушуйте себе продовжувати користуватися пошкодженими частинами, так як це може призвести до нещасного випадку або серйозної травми

○ Під час роботи не тримайте ріжучу гарнітуру піднятою. При роботі не піднімайте ріжучу гарнітуру вище рівня коліна.

При піднятті ріжучої гарнітури вище рівня коліна площина обертання переміщується ближче до обличчя, і будь-які предмети, які відлітають від ріжучої гарнітури, можуть призвести до нещасного випадку або серйозної травми.

Транспортування виробу

○ При транспортуванні в зазначених нижче ситуаціях вимкніть двигун і переконайтеся в тому, що полотно кущоріза припинило обертатися, а потім встановіть захисний кожух на полотно і відведіть від себе глушник.

- При переміщенні до місця роботи.
- При переміщенні до іншої робочої зони.
- При залишенні місця роботи.

Недотримання цих запобіжних заходів може призвести до опіків або серйозної травми.

○ При транспортуванні виробу на автомобілі злийте паливо з бака, встановіть захисний кожух полотна і добре закріпіть виріб, щоб не допустити його переміщення.

Транспортування виробу з паливом в баку в автомобілі може призвести до займання.

○ Ніколи не використовуйте виріб однією рукою.

○ Добре захопіть рукоятки великими пальцями і зімкніть інші пальці на рукоятках.

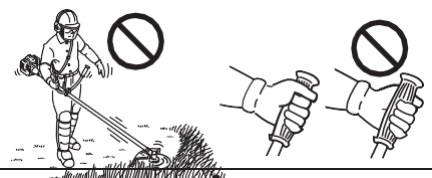

Використання плечового ремня

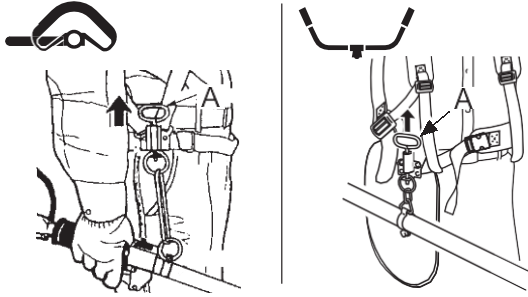

Завжди правильно встановлюйте кущоріз за допомогою плечового ремня.

- Застебніть поясний ремінь. Ремінь повинен бути щільно застебнутий.
- Зафіксуйте виріб на ремені.
- Одягніть плечовий ремінь через обидва плеча і відрегулюйте ремені так, щоб точка з'єднання зафіксувалася, як показано.
- Перевірте правильність регулювання, переміщуючи ріжучу гарнітуру над ґрунтом.
- При необхідності знову відрегулюйте положення точки підвіски.
- Плечовий ремінь оснащений механізмом аварійного скидання. При загорянні чи іншій аварійній ситуації потягніть аварійний язичок (A) вгору, щоб скинути виріб з себе.

Основні операції з використанням струнної ріжучої головки

⚠ ПОПЕРЕДЖЕННЯ

- Порушення правил поведінки з ріжучою гарнітурою може стати причиною травм. Прочитати і дотримуватися всіх інструкцій з техніки безпеки, наведені в цьому посібнику.
 - Використовувати тільки ріжучу гарнітуру, рекомендовану YAMABIKO CORPORATION.
 - Надлишки нейлової струни, що виходять за межі обрізного ножа, можуть вилетіти, коли струнна ріжуча головка почне обертатися після регулювання довжини волосіні.
- Недотримання цих вимог може призвести до нещасного випадку або тяжкої травми.

Регулювання нейлової струни

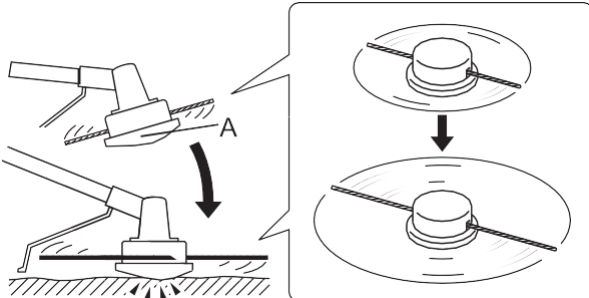

- Обрізний ніж, розташований на щитку, призначений для автоматичного регулювання покосу за рахунок рівномірного обрізання нейлової струни при початку обертання ріжучої гарнітури.
- При покосі менше максимального необхідно обрізати дві нейлонові волосіні на однакову довжину.
- Щоб вивільнити ріжучу струну, торкніться струнною головкою (A) до землі, поки головка обертається зі звичайною робочою швидкістю.

Стрижка

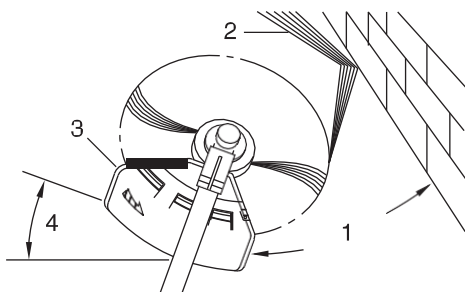

- Обережно підвести кущоріз до підрізаного матеріалу. Трохи нахилити голівку, щоб відходи вилітали в сторону від оператора. Наближатися до перешкод (паркан, дерево або стіна) слід під таким кутом, щоб відходи не рикошетили в сторону оператора.
- Повільно переміщувати струнну ріжучу головку, поки трава не буде підстрижена до самої перешкоди, але не притискати волосінь до перешкоди. При стрижці по дротяній сітці або огорожі з дротяної сітки не приближайте струну до дроту. Якщо зайти надто далеко, струна може обмотатись навколо дроту.
- Стрижка може проводитися шляхом підстригання стебел бур'янів по одному. Встановити струнну ріжучу головку поруч з нижньою частиною бур'яну, але не з його верхньою частиною, так як в цьому випадку бур'ян буде вібрувати і зачепиться за струну. Замість одночасного видалення бур'янів, краще видаляти стебла по одному кінчиком волосіні.

1. Кут до стіни

Обрізка

Косіння

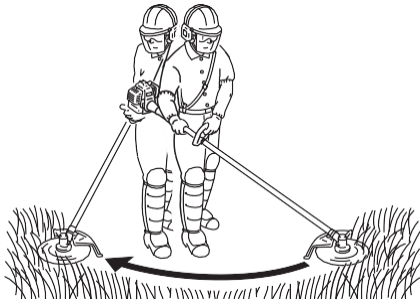

2. Відходи
3. Сторона з ножом піднята
4. Кут до землі

- Це видалення або скошування трави на великих площах шляхом переміщення кушоріза по дузі. Рухайтесь плавно, не докладаючи зусиль. Не намагайтеся рубати траву. Щоб при косінні обрізки вилітали в сторону від оператора, слід нахилити струнну ріжучу головку. Потім слід повернути інструмент назад для наступного ріжучого ходу. Якщо оператор добре захищений від вилітаючих в його сторону обрізків, можна косити в обох напрямках.

Видалення рослинного покриву та обробка меж

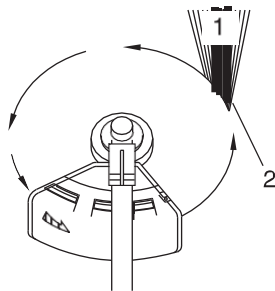

- Косіння в обох напрямках виконується з нахилом під крутим кутом струнної ріжучою головкою. Видалення покриву (А) - це видалення надземної частини рослин таким чином, щоб земля залишилася голою. Обрамлення (В) - це підрізування трави в тих місцях, де вона виходить на тротуар або дорогу. І під час видалення покриву, і під час обрамлення слід тримати пристрій під крутим кутом так, щоб бруд і камінці не відлітали в сторону оператора навіть рикошетом.
- Хоча малюнки показують, як здійснювати видалення покриву і обробку меж, кожен оператор повинен знайти для себе такі кути, які відповідають його комплекції і робочій ситуації.

- Практично для всіх операцій обрізки рекомендується нахилити струнну ріжучу головку так, щоб зіткнення здійснювалося на тій частині окружності волосіні, яка відходить від оператора і щитка (див. Відповідний малюнок). Відходи, що відкидаються, будуть направлятися від оператора.
- Нахил головки в іншу сторону призведе до відкидання відходів в сторону оператора. Розташування струнної ріжучої головки паралельно поверхні землі, при якому обрізка відбувається по всьому колу струни, відходи будуть відкидатися на оператора, опір буде зменшувати обороти двигуна, а оператор витратить велику кількість волосіні.
- Струнна ріжуча головка обертається проти годинникової стрілки. Ніж буде перебувати на лівій стороні щитка.

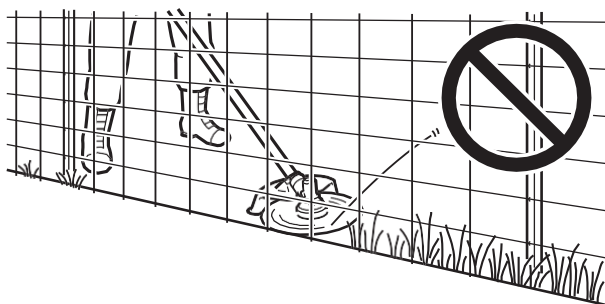

1. Відходи
2. Різати на цій стороні

- Не наближайте струну до товстих бур'янів, дерев або сітчастих огорож.
- Попадання струни в дротяну сітку, сітчасту огорожу або густий чагарник призведе до відкидання відірваної волосіні в оператора. При роботі слід наближатися впритул до перешкоди, але ніколи не направляти струну всередину або крізь перешкоду. Не стригти занадто близько до перешкод.

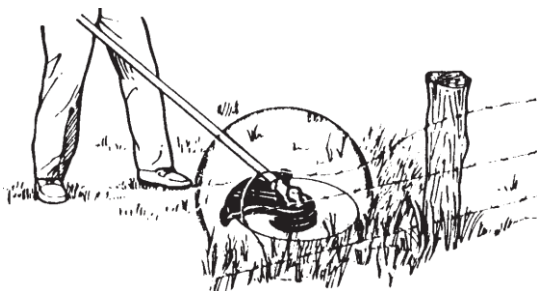

- Не допускати зіткнення струни з обірваною дротяною огорожею. Частина дроту можуть бути відкинуті при високих робочих оборотах.

Основні операції обрізки з використанням металевого полотна

⚠ ПОПЕРЕДЖЕННЯ

- При обрізанні дотримуйтеся таких вказівок.
 - Перевірте надійність затягування полотна кущоріза.
 - Замініть пошкоджений або тріснутий захисний кожух.
 - Замініть зношене полотно кущоріза.
 - Не ріжте ґрунт полотном.
 - Не використовуйте тупе, зігнуте, потріскане полотно, а також полотно, яке має зміну кольору і зношену або пошкоджену гайку.
 - Не розганяйте двигун до максимальних оборотів без навантаження.
- Недотримання цих вимог може призвести до нещасного випадку або серйозної травми.
- Використовуйте тільки ріжучу гарнітуру, рекомендовану YAMABIKO CORPORATION.
 - Тип використовуваного полотна повинен відповідати типу і розміру зрізуваного матеріалу. Невідповідне або тупе полотно може привести до серйозних травм. Полотна повинні бути гострими. Тупі полотна можуть підвищити ймовірність відскоку і нанесення травми собі і іншим особам.
 - Пластикові/нейлонові полотна для зрізання трави/бур'янів можна використовувати з головкою з нейлоною струною. Не використовуйте таке полотно для зрізання товстих бур'янів або кущів.
 - 3-лезове полотно спеціально призначене для зрізання бур'янів і трави. Щоб уникнути травм в результаті віддачі або поломки полотна не використовуйте 3-лезове полотно для обрізки кущів або дерев.
 - 8-зубчасте полотно для бур'янів/трави призначене для зрізання трави, садового сміття і товстих бур'янів. Не використовуйте таке полотно для зрізання кущів або товстих гілок діаметром 19мм або більше.
 - 22-зубчасте полотно для розчищення призначене для зрізання заростей та молодих дерев діаметром до 64мм.
 - 80-зубчасте полотно для кущів призначене для зрізання кущів та заростей діаметром до 13мм.
- Пошкоджені або зруйновані полотна можуть призвести до нещасних випадків і серйозних травм.

**Відскок**

- Відскок виникає при контакті полотна кущоріза з деревом, стовпом, каменем або іншим твердим предметом при обертанні полотна на високих оборотах і являє собою потужну та швидку віддачу.
 - Відскок може привести до втрати контролю над виробом і дуже небезпечний.
 - Зокрема, при ударі переднього правого сектора полотна (B) кущоріза об кущ або аналогічний предмет полотно кущоріза викличе різку віддачу виробу назад вправо.
 - Щоб не допустити відскоку, не ріжте в напрямку зліва направо. Ретельно стежте за тим, щоб полотно кущоріза не вдарило про будь-які тверді предмети.
 - Виконуйте обрізку так, щоб зрізуваний об'єкт стикався з полотном на відстані 1/3 дюйма від передньої кромки лівого боку (A).
- Недотримання цієї вимоги може привести до травми або смертельного випадку.

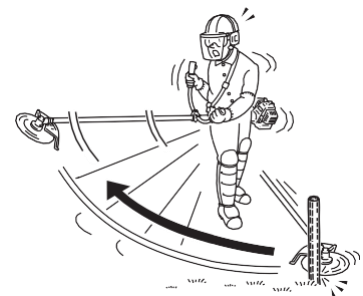
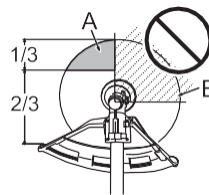
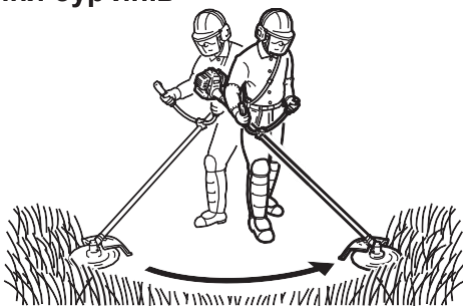
**Косіння бур'янів**

- Косіння виконується водінням ріжучої гарнітури з боку в бік у горизонтальній площині по дузі. Таким чином можна швидко викошувати великі площі трави і бур'яну. Косіння не повинно використовуватися для великих, міцних бур'янів або лісових заростей.
- Якщо молоде дерево або чагарник захоплять ріжучу гарнітуру, не використовуйте ріжучу гарнітуру як важіль, щоб вивільнити виріб, оскільки це може призвести до пошкодження ріжучої гарнітури.
- Замість цього зупиніть двигун і витягніть молоде дерево або чагарник, щоб звільнити ножі.

Обслуговування та догляд

ПОПЕРЕДЖЕННЯ

При перевірці та обслуговуванні виробу після використання дотримуйтесь наступних правил безпеки:

○ Вимкніть двигун і не перевіряйте і не обслуговуйте виріб, поки двигун не охолоне.

Небезпека опіків!

○ Перед перевіркою і обслуговуванням зніміть кришку свічки запалювання.

Раптовий запуск виробу може призвести до нещасного випадку.

ВАЖЛИВО

○ Для перевірки та обслуговування необхідні спеціальні знання. Якщо ви не можете самостійно перевірити чи обслужити виріб або усунути несправність, зверніться до свого дилера. Не намагайтеся розібрати виріб.

Рекомендації по обслуговуванню

Деталь	Обслуговування	Сторінка	Перед роботою	Щомісячно
Повітряний фільтр	Очистка / Заміна	23	•	
Паливний фільтр	Перевірка / Очищення / Заміна	23	•	
Свічка запалювання	Перевірка / Очищення / Регулювання / Заміна	24		•
Карбюратор	Регулювання / Заміна і регулювання	23		•
Система охолодження	Перевірка / Очищення	24	•	
Глушник	Перевірка / Затяжка	24	•	
Глушник	Очищення	24		•**
Привідний вал	Змазка	25		•**
Кутова передача	Змазка	25		•*
Стартер	Перевірка	-	•	
Обрізний ніж	Перевірка / Очищення	-	•	
Паливна система	Перевірка	24	•	
Гвинти, болти і гайки	Перевірка, затяжка / Заміна	-	•	

* Або 50 годин, в залежності від того, що настане раніше.

** Або 100 годин, в залежності від того, що настане раніше.

ВАЖЛИВО

○ Вказані максимальні часові інтервали. Інтенсивність експлуатації виробу і ваш досвід визначають, як часто необхідно проводити процедури по догляду за виробом.

Обслуговування та догляд

При виникненні питань або проблем звертайтеся до свого дилера.

Очистка повітроочисника

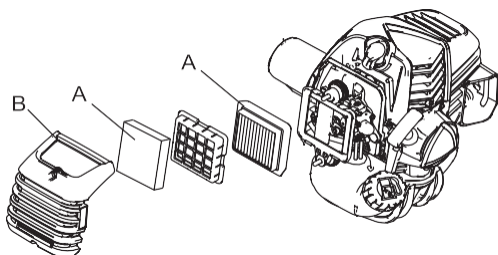

1. Закрийте повітряну заслінку. Відпустіть гвинт і зніміть кришку (A) фільтра повітря.
2. Зніміть повітряний фільтр (B) (повітряний фільтр знаходиться в кришці повітроочисника).
3. Протріть фільтра або продуйте його повітрям.
4. Встановіть фільтр на місце.
5. Встановіть кришку на місце і затягніть гвинт.

ПРИМІТКА

- Встановлюючи повітряний фільтр, встановіть його в рамку корпусу очищувача.

Заміна паливного фільтра

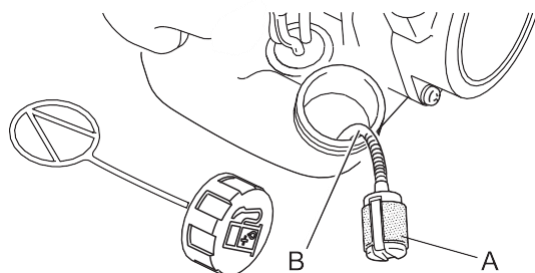

1. Використовуйте шматок металевого дроту або щонебудь подібне для вилучення паливного фільтра (A) через горловину паливного бака.
2. Вийміть старий фільтр з паливопроводу (B).
3. Встановіть новий паливний фільтр.

ПРИМІТКА

- Якщо фільтр сильно забруднений або більше не стає на місце, замініть його.

Регулювання карбюратора

⚠ ПОПЕРЕДЖЕННЯ

- Ви можете регулювати швидкість холостого ходу, повернувши гвинт регулювання швидкості холостого ходу (T).
- Під час регулювання карбюратора ріжуче спорядження може рухатися. Зверніть особливу увагу і обережність на ріжуче спорядження, щоб не отримати травми від рухомого ножа.
- Після завершення регулювання карбюратора ніж не має рухатися на холостому ходу, в іншому випадку це може привести до серйозних травм.
- Ви не повинні виконувати будь-які регулювання карбюратора, крім швидкості холостого ходу. Всі інші регулювання повинні виконуватись авторизованим сервісним дилером, в іншому випадку можливі серйозні травми через несправність двигуна.

⚠ УВАГА

- Якщо карбюратор несправний, зверніться до свого дилера

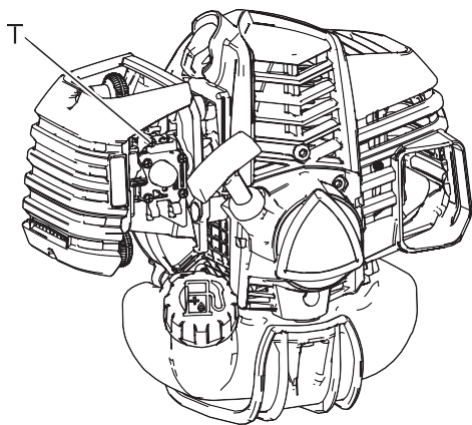

Кожен виріб перевіряється на заводі, і карбюратор налаштовують так, щоб він забезпечував максимальну продуктивність.

Перед регулюванням карбюратора необхідно прочистити або замінити очисник повітря, запустити двигун і дати йому попрацювати кілька хвилин для прогріву до робочої температури. Порядок регулювання карбюратора: Повертати гвинт (T) регулювання обертів холостого ходу за годинниковою стрілкою до тих пір, поки ріжуча гарнітура не почне обертатися, а потім повертати гвинт (T) проти годинникової стрілки до зупинки ріжучої гарнітури. Вивернути гвинт (T) проти годинникової стрілки ще на 1 оборот.

ПРИМІТКА

Якщо карбюратор не може бути правильно відрегульований за допомогою регулювального гвинта холостого ходу (T), ви повинні звернутися до авторизованого сервісного дилера.

Обслуговування та догляд

Обслуговування системи охолодження

ВАЖЛИВО

○ Для забезпечення роботи двигуна в оптимальному тепловому режимі повітря повинно вільно проходити через ребра охолодження циліндра. Потік повітря відводить тепло від двигуна. Перегрів і заклинювання двигуна можливі, якщо:

- канали охолодження забиті, не пропускають охоложене повітря до циліндра;
- пил і сміття скупчилися на зовнішній стороні циліндра, і ці скупчення перешкоджають подачі повітря до двигуна, порушуючи теплообмін.

Звільнення каналів охолодження від забруднень і очищення ребер охолодження циліндра входить в поняття «Нормальне обслуговування». Будь-яка несправність, що сталася через брак обслуговування, не є гарантійним випадком.

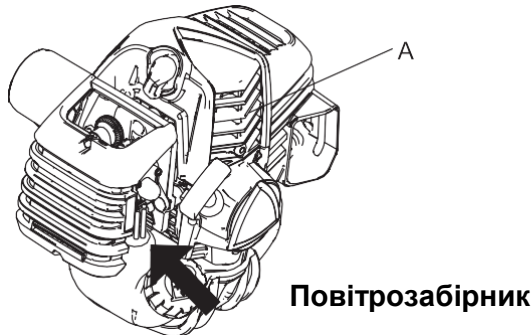

1. Видаліть пил і бруд між ребрами (А).
2. Перед кожним використанням зніміть накопичені сміття зі вхідної решітки, розташованої між паливом та стартером.

Очистка глушника

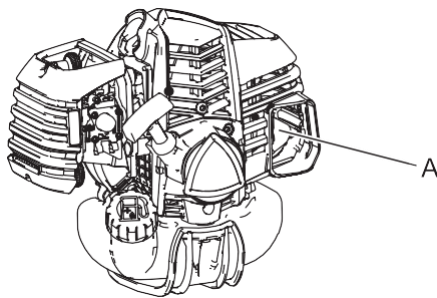

- Відкладення нагару в глушнику (А) викликають падіння потужності і перегрів двигуна. Необхідно регулярно перевіряти екран іскрогасника. Очищайте глушник від відкладень.

ВАЖЛИВО

Не знімайте кришку глушника. При необхідності зверніться до дилера.

Перевірте паливну систему

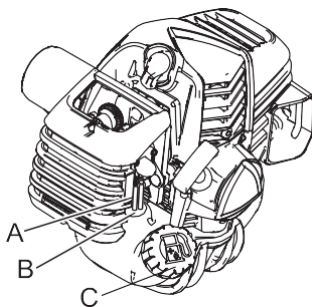

- Перевіряти перед кожним використанням.
- Після заправки палива переконайтеся у відсутності протікання палива з області паливного шланга (А), паливної прокладки (В) або кришки (С) паливного бака.
- Протікання або просочування палива загрожують загорянням. негайно припинити користуватися виробом і звернутися до дилера за перевіркою або заміною.

Перевірте свічку запалювання

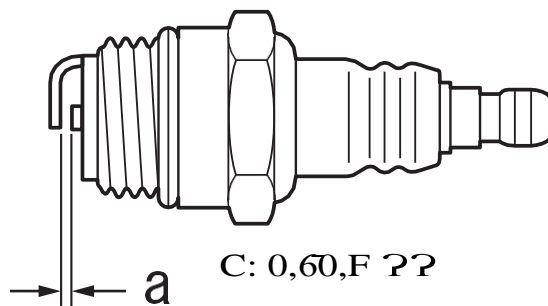

1. Перевірте зазор між електродами свічки запалювання. Правильний зазор становить 0,6-0,7 мм.
2. Перевірте електроди на знос.
3. Перевірте ізоляцію свічки на наявність масла і нагару.
4. Якщо клеми електрода зношені або на керамічних частинах є тріщини, замініть їх новими.
5. Закрутіть із зусиллям 15-17 Нм (150-170 кг / см).

* Перевірку свічки запалювання (дає вона іскру чи ні) повинен виконувати дилер.

Змазка привідного вала

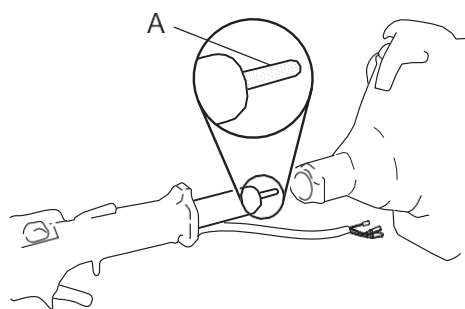

Оглядайте привідний вал (А) кожні 100 годин напрацювання і змащуйте його, якщо мастила недостатньо.

ПРИМІТКА

Використовуйте якісне мастило на основі літію.

Кутова передача

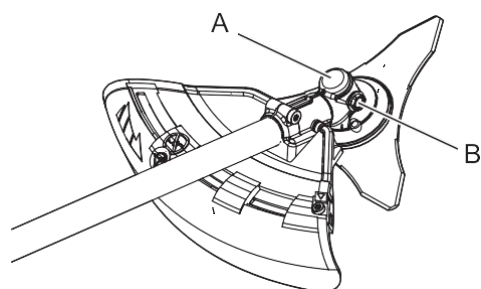

1. Зняти заглушку (В) з кутової передачі (А).
2. Додавати мастило в передачу, використовуючи насос низького тиску.

ПРИМІТКА

Використовуйте якісне мастило на основі літію.

3. Встановити заглушку і зливний гвинт на місце.

Перевірка ножа

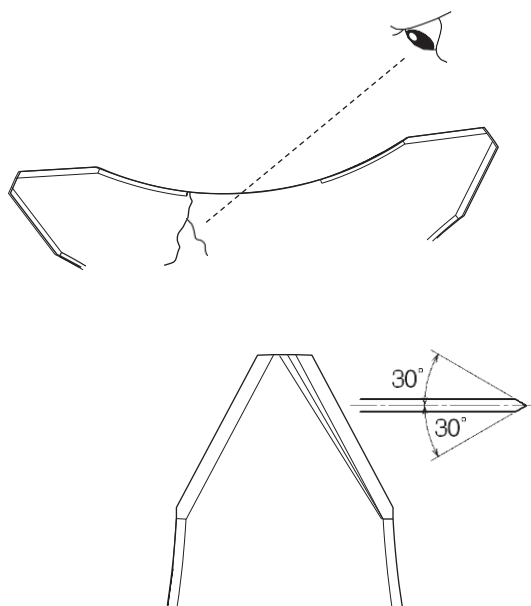

- Використовувати тільки полотно, рекомендоване виробником для цієї моделі.
- При виявленні тріщини на полотні замінити його новим.
- Переконайтеся, що полотно встановлено правильно відповідно до інструкцій.

- Якщо ріжуче полотно затупиться внаслідок зносу, перевернути його для подальшого використання.
- Поява на полотні відколу або вигину призведе до появи вібрації. Замінити полотно новим.
- При установці полотна рівномірно заточити 3 ріжучих краї за допомогою плоского напилка, як показано на малюнку. В іншому випадку буде порушено балансування, що викликає вібрацію.

Обслуговування та догляд

Заміна нейлової струни

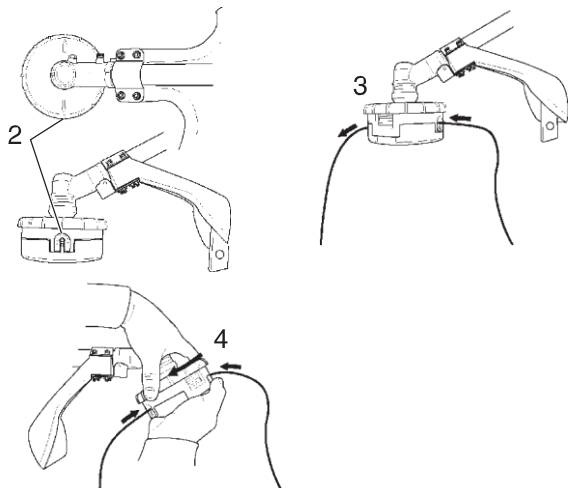

1. Відріжте один шматок струни рекомендованої довжини.
* 2,4мм діам. - 6м
2. Зіставте стрілки зверху ручки з отворами в вушках.
3. Вставте один кінець нейлової струни в вушко і проштовхніть волосінь на рівну відстань через ріжучу головку.
4. Тримайте нейлонову ріжучу головку, повертаючи ручку за годинниковою стрілкою, щоб намотати струну на котушку, поки не залишиться близько 13см струни з кожного боку.



1. Індикатори зносу

ВАЖЛИВО

Коли індикатори зносу, розташовані в нижній частині ріжучої головки, зношені, потрібна заміна кришки або всієї струнної ріжучої головки.

Обслуговування та догляд

Таблиця пошуку та усунення несправностей

ВАЖЛИВО			
○ Використовувати тільки оригінальні запчастини та витратні матеріали і зазначені продукти і компоненти. Використання запчастин інших виробників і не зазначених компонентів може призвести до несправності			
Несправність	Діагностика	Причина	Усунення
Двигун не запускається		<ol style="list-style-type: none"> 1. Нема палива в паливному баку 2. Вимикач знаходиться в положенні зупинки двигуна 3. Надмірна подача палива 4. Електрична несправність 5. Несправність або заїдання всередині карбюратора 6. Внутрішня несправність двигуна 	<ol style="list-style-type: none"> 1. Залити паливо 2. Перевести в положення «ПУСК» 3. Запустити двигун після обслуговування 4. Проконсультуватися з дилером 5. Проконсультуватися з дилером 6. Проконсультуватися з дилером
Утруднений запуск двигуна, нестійкі обороти	Паливо подається в переливну трубку	<ol style="list-style-type: none"> 1. Погіршилися характеристики палива 2. Несправність карбюратора 	<ol style="list-style-type: none"> 1. Залити нове паливо 2. Проконсультуватися з дилером
	Паливо не подається в переливну трубку	<ol style="list-style-type: none"> 1. Заблоковано паливний фільтр 2. Засмічена паливна система 3. Заїдання внутрішніх частин карбюратора 	<ol style="list-style-type: none"> 1. Почистити або замінити 2. Проконсультуватися з дилером 3. Проконсультуватися з дилером
	Свічка запалювання брудна або волога	<ol style="list-style-type: none"> 1. Погіршилися характеристики палива 2. Неправильний міжелектродний зазор 3. Відкладення нагару 4. Електрична несправність 	<ol style="list-style-type: none"> 1. Замінити 2. Замінити 3. Замінити 4. Проконсультуватися з дилером
Двигун запускається, але обороти не підвищуються		<ol style="list-style-type: none"> 1. Брудний повітряний фільтр 2. Брудний паливний фільтр 3. Забруднена паливний канал 4. Неправильне регулювання карбюратора 5. Засмічений вихлопний отвір або отвір глушника 	<ol style="list-style-type: none"> 1. Почистити або замінити 2. Почистити або замінити 3. Проконсультуватись з дилером 4. Відрегулювати 5. Прочистити
Двигун зупиняється		<ol style="list-style-type: none"> 1. Неправильне регулювання карбюратора 2. Електрична несправність 	<ol style="list-style-type: none"> 1. Відрегулювати 2. Проконсультуватись з дилером
Двигун не зупиняється		<ol style="list-style-type: none"> 1. Несправність вимикача. 	<ol style="list-style-type: none"> 1. Виконати аварійну зупинку двигуна і проконсультуватися з дилером
Ріжуча гарнітура обертається на оборотах холостого ходу двигуна		<ol style="list-style-type: none"> 1. Неправильне регулювання карбюратора 2. Пошкоджена пружина муфти 	<ol style="list-style-type: none"> 1. Відрегулювати 2. Проконсультуватись з дилером

- При несправностях, не зазначених в таблиці вище, або аналогічних їм проконсультуйтеся з дилером.
- З питань утилізації виробу або його частин відповідно до національного законодавства проконсультуйтеся з дилером.

Обслуговування та догляд

Зберігання

Тривале зберігання (30 днів і більше)

ПОПЕРЕДЖЕННЯ

○ Не зберігайте виріб в герметичних місцях, де можуть зібратися паливні пари, або поблизу відкритого вогню або іскор.
Це може призвести до пожежі



При довгостроковому зберіганні виробу (30 днів або більше) необхідно забезпечити дотримання наступних запобіжних заходів:

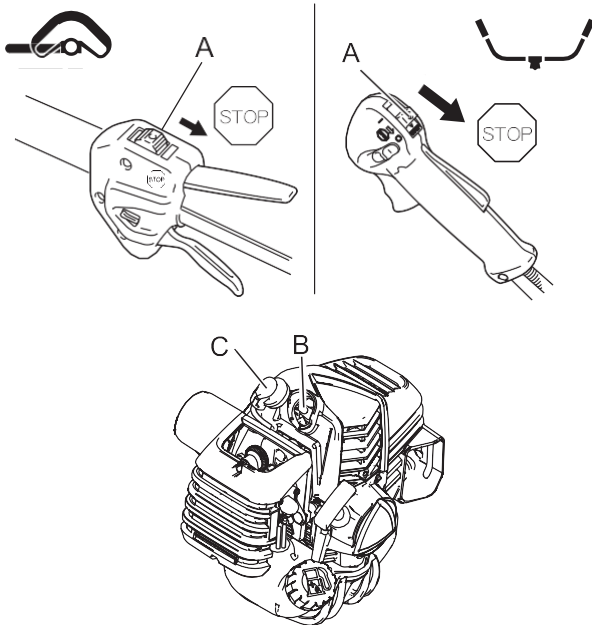

1. Злити все паливо з паливного бака.
2. Кілька разів попрацювати насосом підкачки, щоб видалити з нього паливо.
3. Запустити двигун і дати йому попрацювати на оборотах холостого ходу, поки він сам не зупиниться.
4. Перевести вимикач (A) в положення зупинки двигуна.
5. Коли кушоріз охолоне, повністю очистити його зовнішню поверхню від мастила, масла, бруду та інших забруднень.
6. Проводити періодичні перевірки, наведені в цьому посібнику.
7. Перевірити затягування гвинтів і гайок. Затягнути послаблені.
8. Зніміть свічку запалювання (B) і додайте відповідну кількість (приблизно 10 мл) чистого, нового масла для 2-тактних двигунів в циліндр через установче гніздо.
9. Покласти чисту тканину на установче гніздо свічки запалювання.
10. 2-3 рази потягнути рукоятку стартера, щоб розподілити моторне масло по циліндру.
11. При цьому необхідно стежити за становищем поршня через отвір свічки запалювання. Повільно тягнути ручку стартера до тих пір, поки поршень не займе положення верхньої мертвої точки; залишити поршень в цьому положенні.
12. Установити свічку запалювання. (Не встановлюйте кришку (C) свічки запалювання.)
13. Встановити захисний кожух на полотно бензокоси і обмотати блок двигуна пластиковим пакетом або іншим матеріалом. Тримайте виріб в сухому, незапиленому місці, недоступному для дітей.

Технічні характеристики

		SRM-2620TES/U
Габаритні розміри: Довжина × Ширина × Висота	мм	1789 × 695 × 497
Маса: Виріб без ріжучої гарнітури та щитка (ISO 11806)	кг	6.3
Об'єм: паливний бак	л	0,6
Ріжуча гарнітура: Струнна ріжуча головка Діаметр стріни Довжина струни Різьба Номінальний діаметр полотна Номінальна товщина полотна Кількість ріжучих зубців Діаметр центрального отвору полотна	мм м мм мм мм мм	SF400 (2,4) 3,5 Лівий M10×1,25 230 3,0 3 25,4
Передавальне число: передавальне число і мастило		Пониження 2,07 і якісна літєва змазка
Напрямок обертання вихідного валу, вид зверху:		Проти часової стрілки
Двигун: тип Робочий об'єм двигуна Максимальна ефективна гальмівна потужність вала, заміряна по ISO 8893 Рекомендовані обороти холостого ходу двигуна Обороти двигуна при максимальній потужності двигуна Рекомендовані максимальні обороти двигуна (з встановленою стандартною ріжучою гарнітурою) Карбюратор Запалювання Свічка запалювання Стартер Муфта	мл (см ³) кВт об/хв об/хв об/хв	2-тактний, одноциліндровий, з повітрянимохолодженням 25,4 1,0 3000 11 100 8500 Діафрагменого типу Магнето з маховим колесом — CDI система NGK CMR7H Ручний стартер Автоматична центробіжна муфта зчеплення
Паливо: Масло Співвідношення		Бензин стандартної якості. Рекомендується очищений бензин з октановим числом не менше 89. Не використовувати паливо, що містить метиловий спирт, а також паливо з більше ніж 10-відсотковим вмістом етилового спирту. Моторне масло для двухтактних двигунів з повітряним охолодженням. ISO-L-EGD Стандарт (ISO/CD 13738), JASO рівня FC, FD і ECHO 50: 1 масла. 50 : 1 (2%)
Рівень вібрації: (ISO 22867) $a_{hv,eq}$	м/с ² м/с ²	Ліва ручка 3,6 Права ручка 4,6
Рівень звукового тиску: (ISO 22868) L_{pAav} =	дБ (A)	94,2
Гарантований рівень потужності звуку: (ISO 22868) L_{WA} =	дБ(A)	110,2

Ці технічні характеристики підлягають зміні без попереднього повідомлення.

Для нотаток



YAMABIKO CORPORATION
7-2, SUEHIROCHO 1 - CHOME, OHME, TOKYO, 198 - 8760, JAPAN

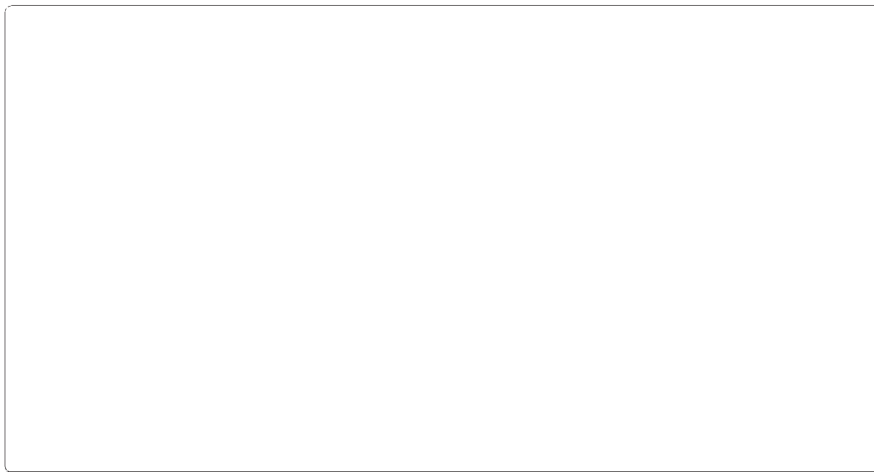

⚠ ПОПЕРЕДЖЕННЯ



**УВАЖНО ПРОЧИТАЙТЕ ІНСТРУКЦІЇ І СУВОРО
ДОТРИМУЙТЕСЯ ПРАВИЛ БЕЗПЕКИ. НЕДОТРИМАННЯ ЦИХ
ВИМОГ МОЖЕ ПРИЗВЕСТИ ДО ВАЖКИХ ТРАВМ.**

ОФИЦИАЛЬНЫЙ ДИЛЕР В УКРАИНЕ:

storgom.ua

ГРАФИК РАБОТЫ:

Пн. – Пт.: с 8:30 по 18:30

Сб.: с 09:00 по 16:00

Вс.: с 10:00 по 16:00

КОНТАКТЫ:

+38 (044) 360-46-77

+38 (066) 77-395-77

+38 (097) 77-236-77

+38 (093) 360-46-77

Детальное описание товара: <https://storgom.ua/product/motokosaechosrm-26-0tesu788-3.html>

Другие товары: <https://storgom.ua/benzinovyie-motokosy.html>