

### 3600107a

<b>(FR)</b>	24V SCIE ALTERNATIVE	MANUE L D'UTILISATION	3
<b>(EN)</b>	24V RECIPROCATING SAW	USER'S MANUAL	7
<b>(DE)</b>	24V SÄBELSÄGE	BEDIENUNGSANLEITUNG	10
<b>(ES)</b>	SIERRADE MOVIMIENTO ALTERNATIVO DE 24V	MANUAL DE UTILIZACIÓN	14
<b>(IT)</b>	SEGA RECIPROCANTE DA 24V	MANUALE D'USO	18
<b>(PT)</b>	SERRA ALTERNADA DE 24V	MANUAL DE UTILIZAÇÃO	22
<b>(NL)</b>	24V RECIPROZAAGMACHINE	GEBRUIKERSHANDLEIDING	26
<b>(SV)</b>	24 V TIGERSÅG	INSTRUKTIONSBOK	30
<b>(DA)</b>	24V BAJONETSAV	BRUGERVEJLEDNING	33
<b>(NO)</b>	24V BAJONETTSAG	BRUKSANVISNING	36
<b>(FI)</b>	24 V KEHYSSAHA	KÄYTTÄJÄN KÄSIKIRJA	39
<b>(HU)</b>	24V LENGŐFŰRÉS	HASZNÁLATI ÚTMUTATÓ	42
<b>(CS)</b>	24 V PÍLA S VRATNÝM POHYBEM	NÁVOD K OBSLUZE	46
<b>(RU)</b>	САБЕЛЬНАЯ ПИЛА 24 В	РУКОВОДСТВО ПО ЭКСПЛУАТАЦИИ	49
<b>(RO)</b>	FERĂSTRĂU PENDULAR LA 24V	MANUAL DE UTILIZARE	53
<b>(PL)</b>	PIŁA BĄGNETOWA 24 V	INSTRUKCJA OBSŁUGI	56
<b>(SL)</b>	24 V POVRATNA ŽAGA	UPORABNIŠKI PRIROČNIK	60
<b>(HR)</b>	SABLJASTA PILA OD 24 V	KORISNI ČKI PRIRU ČNIK	63
<b>(ET)</b>	LEHTSAAG 24 V	KASUTAJAJUHEND	66
<b>(LT)</b>	24 V SLANKIOJANTIS PJŪKLAS	NAUDOJIMO VADOVAS	69
<b>(LV)</b>	24V CAURUMZĀĒIS	LIETOTĀJA ROKASGR ĀMATA	72
<b>(SK)</b>	24 V PRIAMOČIARA PÍLA	NÁVOD NA POUŽITIE	75
<b>(BG)</b>	ВЪЗВРАТНО-ПОСТАПАТЕЛЕН ТРИОН, 24 V	РЪКОВ ОДСТВО ЗА УПОТРЕ БА	78

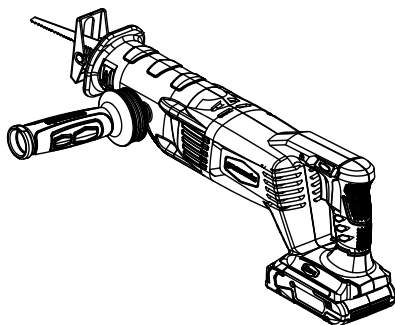

<b>Important!</b>	It is essential that you read the instructions in this manual before operating this machine.
<b>Attention!</b>	Il est indispensable que vous lisiez les instructions contenues dans ce manuel avant la mise en service de l'appareil.
<b>Achtung!</b>	Bitte lesen Sie unbedingt vor Inbetriebnahme die Hinweise dieser Bedienungsanleitung.
<b>¡Atención!</b>	Es imprescindible que lea las instrucciones de este manual antes de la puesta en servicio.
<b>Attenzione!</b>	Prima di procedere alla messa in funzione, è indispensabile leggere attentamente le istruzioni contenute nel manuale.
<b>Let op!</b>	Het is van essentieel belang dat u de instructies in deze gebruiksaanwijzing goed leest voordat u de machine gaat gebruiken.
<b>Atenção!</b>	É indispensável que leia as instruções deste manual antes de utilizar a máquina.
<b>OBS!</b>	Denne brugervejledning skal gennemlæses inden maskinen tages i brug.
<b>Observera!</b>	Det är nödvändigt att läsa instruktionerna i denna bruksanvisning innan användning.
<b>Huomio!</b>	On ehdottoman välttämätöntä lukea tässä käyttöohjeessa annetut ohjeet ennen käyttöönottoa.
<b>Advarsel!</b>	Det er meget vigtigt at du leser denne brukerveiledningen før du tar maskinen i bruk.
<b>Внимание!</b>	Перед сборкой и запуском инструмента необходимо ознакомиться с инструкцией по эксплуатации.
<b>Uwaga!</b>	Przed przystąpieniem do użytkowania tego urządzenia, należy koniecznie zapoznać się z zaleceniami zawartymi w niniejszym podręczniku.
<b>Důležité upozornění!</b>	Nepoužívejte tento přístroj dříve, než si přečtete pokyny uvedené v tomto návodu.
<b>Figyelem!</b>	Feltétlenül fontos, hogy a jelen használati útmutatóban foglalt előírásokat az üzembe helyezés előtt elolvassa!
<b>Atenție!</b>	Este esențial să citiți instrucțiunile din acest manual înainte de operarea acestui aparat.
<b>Uzmanību!</b>	Svarīgi, lai jūs pirms mašīnas darbināšanas izlasītu instrukcijas šajā rokasgrāmatā.
<b>Dėmesio!</b>	Prieš pradėdami eksploatuoti šį prietaisą, svarbu, kad perskaitytumėte šiose instrukcijose pateiktus nurodymus.
<b>Tähtis!</b>	Enne trelli kasutamise hakkamist tuleb käesolevas juhendis esitatud juhised kindlasti läbi lugeda.
<b>Upozorenje!</b>	Neophodno je da pročitate ove upute prije uporabe ovog uređaja.
<b>Potembno!</b>	Pred uporabo tega stroja, obvezno preberite navodila iz tega priročnika.
<b>Dôležit!</b>	Pre prácu s týmto zariadením je dôležité, aby ste si prečítali pokyny v tomto návode.
<b>Προσοχή!</b>	Είναι απαραίτητο να διαβάσετε τις συστάσεις των οδηγιών αυτών πριν και τη θέση σε λειτουργία.
<b>Dikkat!</b>	Cihazın çalıştırılmasından önce bu kılavuzda bulunan talimatları okumanız zorunludur.

Subject to technical modifications / Sous réserve de modifications techniques / Technische Änderungen vorbehalten /  
 Sujeto a modificaciones técnicas / Con riserva di eventuali modifiche tecniche / Technische wijzigingen voorbehouden /  
 Com reserva de modificações técnicas / Med forbehold for tekniske ændringer / Med förbehåll för tekniska ändringar /  
 Tekniset muutokset varataan / Med forbehold om tekniske ændringer / Могут быть внесены технические изменения /  
 Z zastrzeżeniem modyfikacji technicznych / Změny technických údajů vyhrazeny / A műszaki módosítás jogát fenntartjuk /  
 Sub rezerva modificărilor tehnice / Paturam tiesības mainīt tehniskos raksturlielumus / Pasiliekan teisę daryti techninius pakeitimus /  
 Tehnilised muudatused võimalikud / Podložno tehničkim promjenama / Tehnične spremembe dopuščene/  
 Právo na technické zmeny je vyhradené / Υπό την επιφύλαξη τεχνικών τροποποιήσεων / Teknik değişiklik hakkı saklıdır

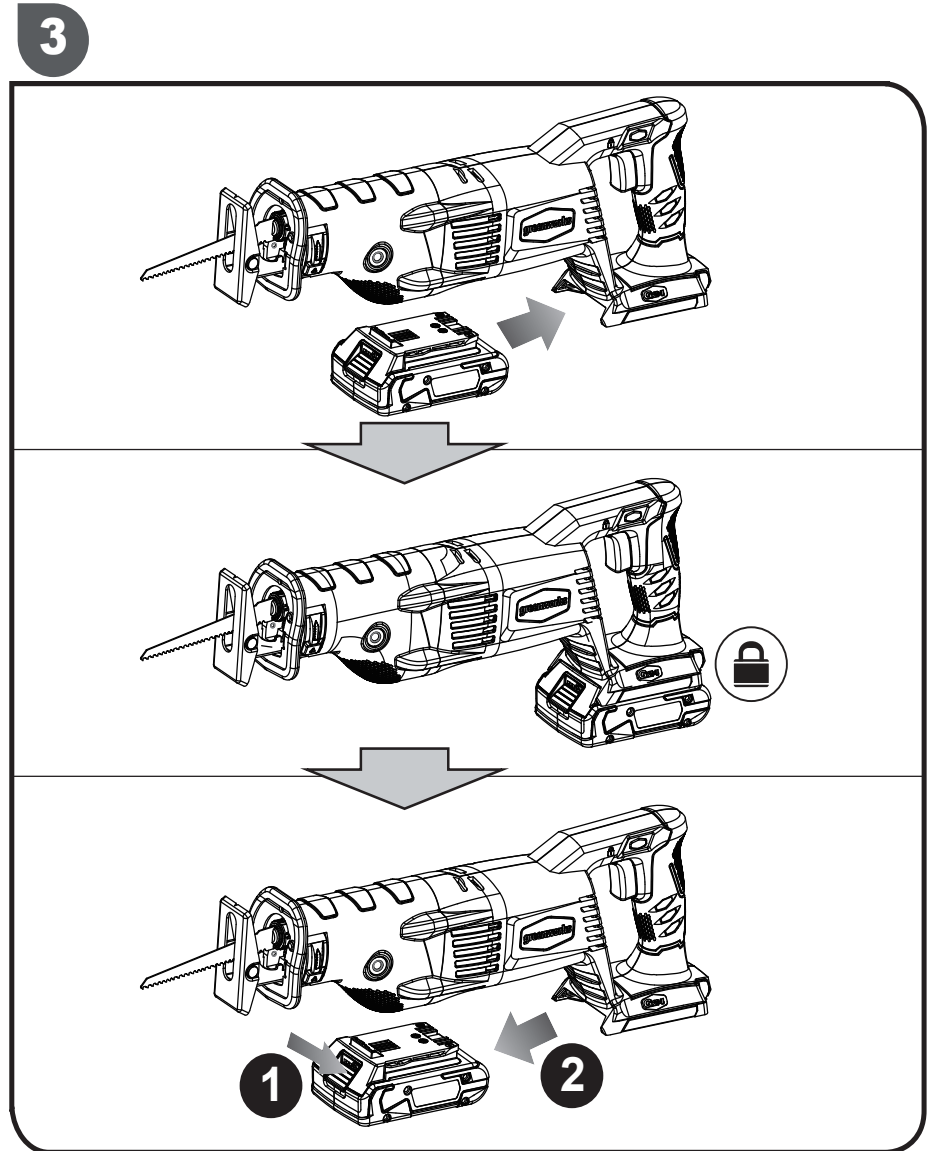
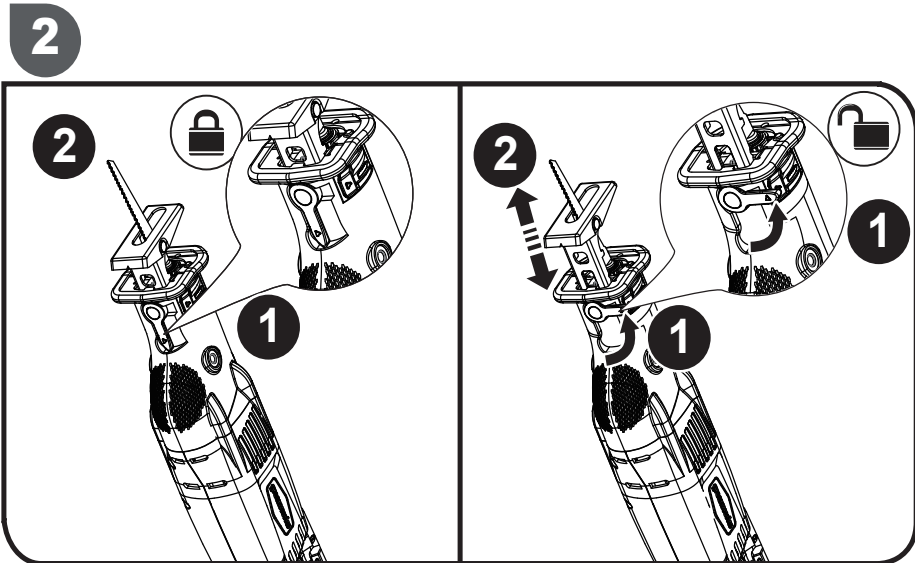
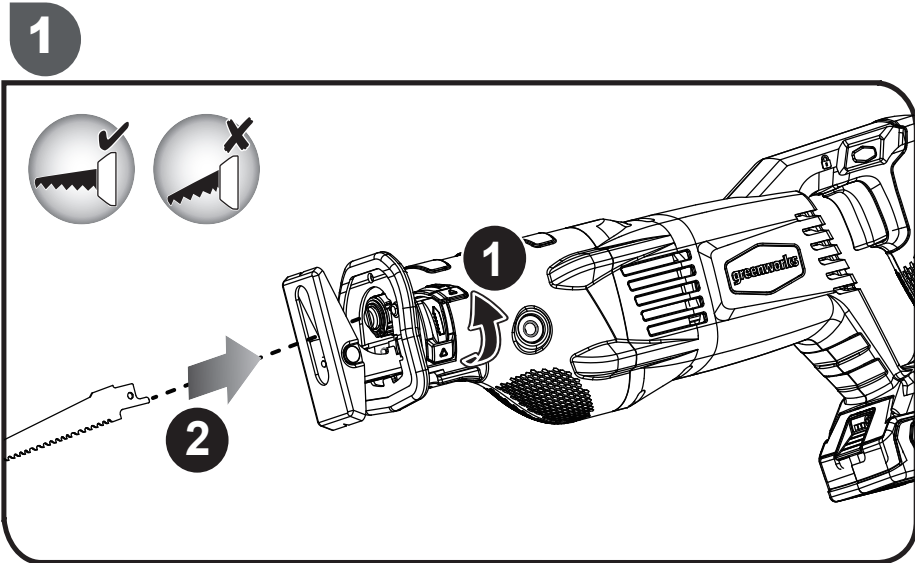

4

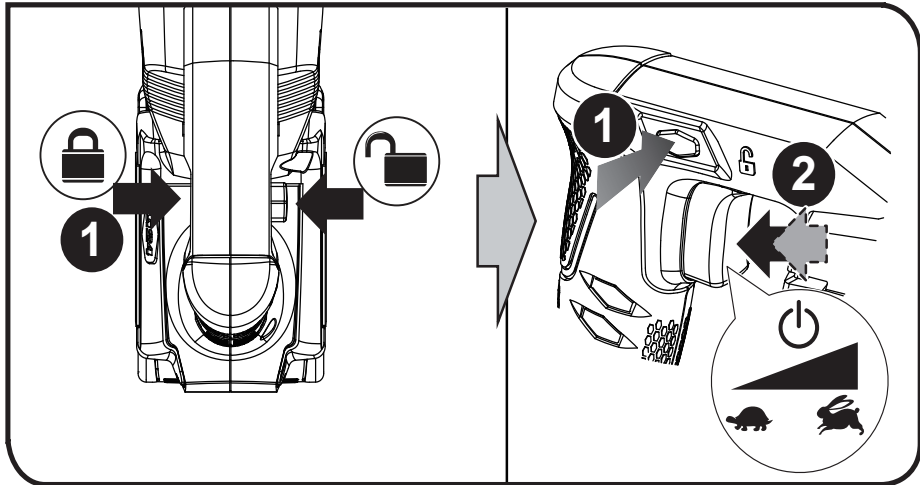

6

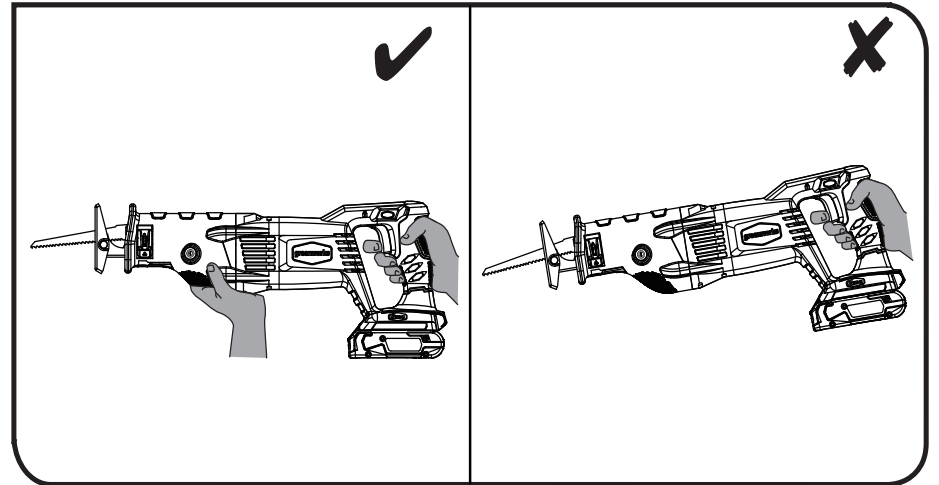

5

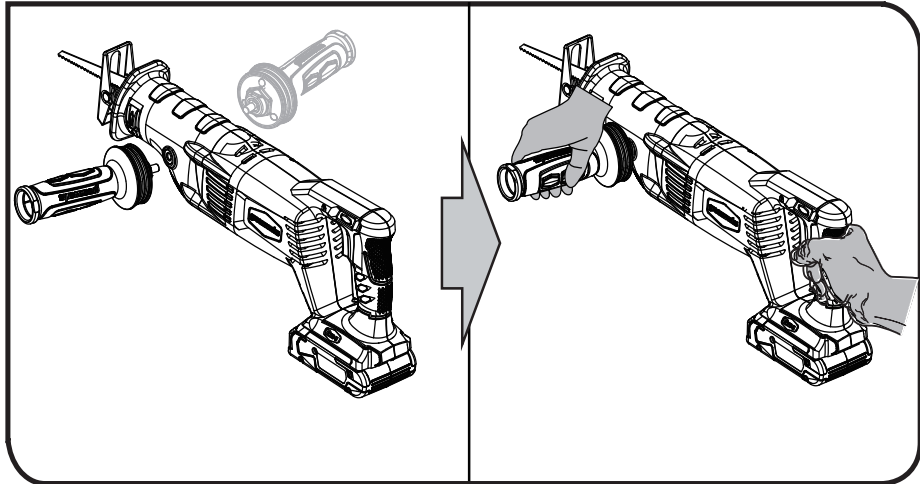

7

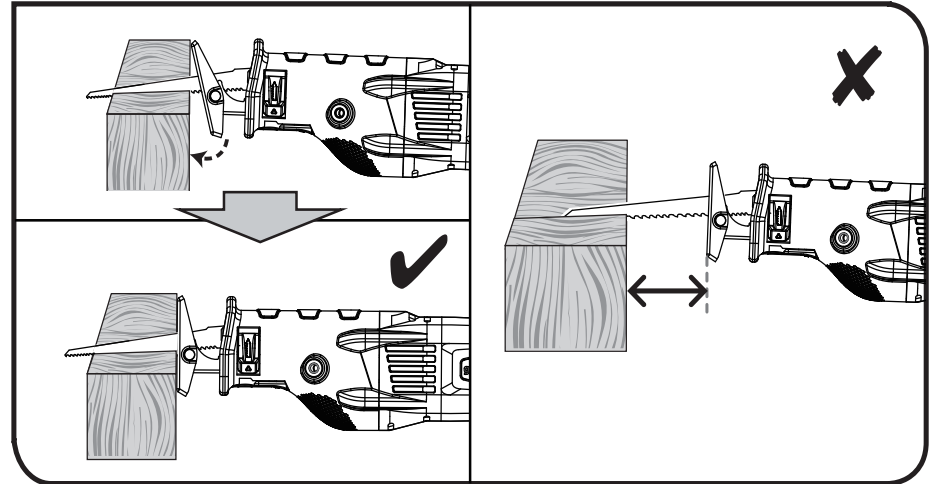

## English (Original Instructions)

Save all warnings and instructions for future reference. The term "power tool" in the warnings refers to your mains-operated (corded) power tool or battery-operated (cordless) power tool.

### WARNING

Read all safety warnings and all instructions. Failure to follow the warnings and instructions may result in electric shock, fire and/or serious injury.

### WORK AREA SAFETY

- Keep work area clean and well lit. Cluttered or dark areas invite accidents.
- Do not operate power tools in explosive atmospheres, such as in the presence of flammable liquids, gases or dust. Power tools create sparks which may ignite the dust or fumes.
- Keep children and bystanders away while operating a power tool. Distractions can cause you to lose control.

### ELECTRICAL SAFETY

- Do not expose power tools to rain or wet conditions. Water entering a power tool will increase the risk of electric shock.

### PERSONAL SAFETY

- Stay alert, watch what you are doing and use common sense when operating a power tool. Do not use a power tool while you are tired or under the influence of drugs, alcohol or medication. A moment of inattention while operating power tools may result in serious personal injury.
- Use personal protective equipment. Always wear eye protection. Protective equipment such as dust mask, gloves, non-skid safety shoes, hard hat, or hearing protection used for appropriate conditions will reduce personal injuries.
- Prevent unintentional starting. Ensure the switch is in the off-position before connecting to power source and/or battery pack, picking up or carrying the tool. Carrying power tools with your finger on the switch or energizing power tools that have the switch on invites accidents.
- Remove any adjusting key or wrench before turning the power tool on. A wrench or a key left attached to a rotating part of the power tool may result in personal injury.
- Do not over-reach. Keep proper footing and balance at all times. This enables better control of the power tool in unexpected situations.
- Dress properly. Do not wear loose clothing or jewellery. Keep your hair, clothing and gloves away from moving

parts. Loose clothes, jewellery or long hair can be caught in moving parts.

### POWER TOOL USE AND CARE

- Do not use any abrasive wheels. Do not force the power tool. Use the correct power tool for your application. The correct power tool will do the job better and safer at the rate for which it was designed.
- Do not use the power tool if the switch does not turn it on and off. Any power tool that cannot be controlled with the switch is dangerous and must be repaired.
- Store idle power tools out of the reach of children and do not allow persons unfamiliar with the power tool or these instructions to operate the power tool. Power tools are dangerous in the hands of untrained users.
- Maintain power tools. Check for misalignment or binding of moving parts, breakage of parts and any other condition that may affect the power tool's operation. If damaged, have the power tool repaired before use. Many accidents are caused by poorly maintained power tools.
- Keep cutting tools sharp and clean. Properly maintained cutting tools with sharp cutting edges are less likely to bind and are easier to control.
- Use the power tool, accessories and tool bits etc. in accordance with these instructions, taking into account the working conditions and the work to be performed. Use of the power tool for operations different from those intended could result in a hazardous situation.

### BATTERY TOOL USE AND CARE

- Ensure the switch is in the off position before inserting battery pack. Inserting the battery pack into power tools that have the switch on invites accidents.
- Recharge only with the charger specified by the manufacturer. A charger that is suitable for one type of battery pack may create a risk of fire when used with another battery pack.
- Use power tools only with specifically designated battery packs. Use of any other battery packs may create a risk of injury and fire.
- When battery pack is not in use, keep it away from other metal objects like paper clips, coins, keys, nails, screws, or other small metal objects that can make a connection from one terminal to another. Shorting the battery terminals together may cause burns or fire.
- Under abusive conditions, liquid may be ejected from the battery; avoid contact. If contact accidentally occurs, flush with plenty of soap and water. If liquid contacts eyes, immediately seek medical help. Liquid ejected from the battery may cause irritation or burns.

## English (Original Instructions)

### SAFETY INSTRUCTIONS FOR BATTERY PACK

- Do not dismantle, open or shred secondary battery pack.
- Do not expose battery pack to heat or fire. Avoid storage in direct sunlight.
- Do not short-circuit battery pack. Do not store battery pack haphazardly in a box or drawer where they may short-circuit each other or be short-circuited by other metal objects.
- Do not remove battery from its original battery pack enclosure required for use.
- Do not subject battery pack to mechanical shock.
- In the event of leaking, do not allow the liquid to come in contact with the skin or eyes. If contact has been made, wash the affected area with copious amounts of water and seek medical advice.
- Do not use any charger other than that specifically provided for use with the equipment.
- Observe the plus (+) and minus (–) marks, battery and equipment and ensure correct use.
- Do not use any battery pack which is not designed for use with the equipment.
- Do not mix battery pack with different manufacture, capacity, size or type within a device.
- Keep battery pack out of the reach of children.
- Seek medical advice immediately if battery pack has been swallowed.
- Always purchase the correct cell or battery for the equipment.
- Keep battery pack clean and dry.
- Wipe the battery pack terminals with a clean dry cloth if they become dirty.
- Secondary battery pack need to be charged before use. Always use the correct charger and refer to the manufacturer's instructions or equipment manual for proper charging instructions.
- Do not leave a battery pack on prolonged charge when not in use.
- After extended periods of storage, it may be necessary to charge and discharge the cells or battery pack several times to obtain maximum performance.
- Secondary battery pack give their best performance when they are operated at normal room temperature (20 °C ± 5 °C).
- Retain the original product literature for future reference.

### SERVICE

Have your power tool serviced by a qualified repair person using only identical replacement parts. This will ensure that the safety of the power tool is maintained.

### SPECIAL SAFETY RULES

- Hold power tool by insulated gripping surfaces, when performing an operation where the cutting accessory may contact hidden wiring. Cutting accessory contacting a "live" wire may make exposed metal parts of the power tool "live" and could give the operator an electric shock.
- Protect your lungs. Wear a face or dust mask if the operation is dusty.

### INTENDED USE

You may use this product for the purposes listed below:

- Cutting all types of wood
- Cutting plastic
- Cutting drywall
- Cutting metals

### MAINTENANCE

- When servicing, use only identical Greenworks Tools replacement parts. Use of any other parts may create a hazard or cause product damage.
- Avoid using solvents when cleaning plastic parts. Most plastics are susceptible to damage from various types of commercial solvents and may be damaged by their use. Use clean cloths to remove dirt, dust, oil, grease, etc.
- Do not attempt to modify this tool or create accessories not recommended for use with this tool.

### ENVIRONMENTAL PROTECTION









Recycle raw materials instead of disposing of as waste. The machine, accessories and packaging should be sorted for environmental-friendly recycling.







### SYMBOL



	Safety alert
<b>V</b>	Volts
<b>min<sup>-1</sup></b>	Reciprocations per minute
<b>---</b>	Direct current

## English (Original Instructions)

	CE conformity
	Please read the instructions carefully before starting the machine.
	Wear a dust mask
	Wear ear protection
	Wear eye protection
	Recycle
	Waste electrical products should not be disposed of with household waste. Please recycle where facilities exist. Check with your Local Authority or retailer for recycling advice

### ICONS IN THIS MANUAL

	Safety
	Getting started
	Operation
	Information
	Lock
	Unlock

	Do not touch blade
	Wood

### SPECIFICATIONS

Voltage	24 V d.c.
	Variable speed
No load speed	0-2700/min. (SPM)
Length of stroke	28 mm
Max cutting capacity	180 mm
Weight with battery pack	3.45kg

Compatible battery pack (not included)	29807/29837
Compatible charger (not included)	29817

## Русский (Перевод из первоначальных инструкций)

Храните настоящие предупреждения и инструкции для последующих консультаций.

Настоящие правила техники безопасности для электрических инструментов относятся также и к аккумуляторным инструментам.

### **▲ ПРЕДУПРЕЖДЕНИЕ**

Внимательно прочтите все предупреждения и инструкции. Несоблюдение правил техники безопасности ведет к несчастным случаям: пожару, удару током и тяжелым травмам.

### **РАБОЧЕЕ МЕСТО**

- Следите за чистотой и освещением рабочего места. Захламленные и плохо освещенные рабочие места ведут к несчастным случаям.
- Не пользуйтесь электрическим инструментом во взрывоопасных местах, например, рядом с легко воспламеняемыми жидкостями, газом или пылью. Искры из электрических инструментов могут воспламенить их или взорвать.
- Не подпускайте детей, посторонних и домашних животных к рабочему месту во время работы электрическим инструментом. Вы можете отвлечься и потерять контроль над инструментом.

### **ПРАВИЛА ЭЛЕКТРОБЕЗОПАСНОСТИ**

- Не пользуйтесь электроинструментом под дождем или в условиях повышенной влажности. Попадание воды внутрь электроинструмента увеличивает опасность поражения электрическим током.

### **ЛИЧНАЯ БЕЗОПАСНОСТЬ**

- Будьте бдительны. При работе электрическими инструментами следите за адекватностью своих действий и решений. Не пользуйтесь инструментом в уставшем состоянии, в состоянии алкогольного или наркотического опьянения, а также под воздействием медикаментов. Помните, что достаточно секунды невнимания, чтобы получить тяжелую травму.
- Пользуйтесь индивидуальными защитными средствами. Всегда защищайте глаза. Во избежание тяжелых травм при необходимости пользуйтесь респиратором, нескользящей обувью, каской и средствами защиты слуха.
- Избегайте случайного запуска инструмента. Прежде чем включать инструмент в сеть и/или вставлять в него аккумулятор проверяйте, чтобы выключатель стоял в положении ВЫКЛ. Также производите эту проверку перед транспортировкой инструмента. Во избежание несчастных случаев не переносите инструмент с пальцем на курке и не включайте его в сеть, когда выключатель стоит в положении ВКЛ.

- Перед запуском инструмента выньте из него все затяжные ключи. Затяжной ключ на подвижной детали инструмента может вызвать тяжелые травмы.
- Не вытягивайте руки далеко. Крепко держитесь на ногах. Устойчивое рабочее положение позволяет лучше контролировать инструмент в случае неожиданности.
- Пользуйтесь адекватной одеждой. Не надевайте широкую одежду и бижутерию. Держите волосы, одежду и перчатки подальше от подвижных деталей инструмента. Широкая одежда, бижутерия и длинные волосы могут попасть в подвижные детали.

### **ИСПОЛЬЗОВАНИЕ И ОБСЛУЖИВАНИЕ ЭЛЕКТРИЧЕСКОГО ИНСТРУМЕНТА**

- Не форсируйте инструмент. Используйте инструмент, подходящий для каждой данной работы. Инструмент будет работать производительнее и надежнее в режиме, для которого он был разработан.
  - Не пользуйтесь электрическим инструментом, если выключатель не работает. Если инструмент нельзя включить или выключить, это опасно. Его необходимо отремонтировать.
  - Храните электрический инструмент подальше от детей. Не доверяйте инструмент рабочим, не знающим его или не прочитавшим настоящее руководство. В руках неопытных рабочих инструменты представляют опасность.
  - Заботливо ухаживайте за инструментами. Проверяйте линейность подвижных деталей. Проверяйте целостность всех деталей. Проверяйте сборку инструмента и все элементы, от которых зависит его работа. При поломке деталей ремонтируйте их, прежде чем продолжать использоваться инструментом. Многие несчастные случаи происходят из-за неправильного ухода за инструментами.
  - Держите инструменты заточенными и чистыми. Заточенный и чистый режущий инструмент не застрянет при работе и позволит лучше его контролировать.
  - Соблюдайте настоящие правила техники безопасности в обращении с инструментом, аксессуарами, насадками и пр. Учитывайте особенности инструмента, рабочего места и предстоящей работы. Во избежание опасных ситуаций, пользуйтесь электрическим инструментом только для тех работ, для которых он предназначен.
- ### **ПРАВИЛА ТЕХНИКИ БЕЗОПАСНОСТИ ДЛЯ АККУМУЛЯТОРНЫХ ИНСТРУМЕНТОВ**
- Прежде чем устанавливать аккумулятор, проверьте, чтобы выключатель стоял в положении ВЫКЛ или был заблокирован. Установка аккумулятора на включенный инструмент ведет к несчастным случаям.
  - Заряжайте аккумулятор только в зарядном устройстве, рекомендованном изготовителем. Зарядное устройство для одних аккумуляторов может вызвать пожар при использовании с другим типом аккумуляторов.



## Русский (Перевод из первоначальных инструкций)

- Инструмент должен работать только на специально предназначенном для него аккумуляторе. Использование других аккумуляторов может вызвать пожар.
- В нерабочее время держите аккумулятор подальше от металлических предметов, таких как скрепки, монеты, ключи, винты, гвозди, и любых других предметов, которые могут замкнуть контакты аккумулятора. Короткое замыкание клемм аккумулятора может вызвать ожоги или пожар.
- Избегайте контакта с электролитом в случае его утечки. В случае случайного контакта с электролитом немедленно промойте пораженное место чистой водой. Если электролит попал в глаза, обратитесь к врачу. Электролит может вызвать раздражение или ожог.

### ИНСТРУКЦИИ ПО ТЕХНИКЕ БЕЗОПАСНОСТИ ДЛЯ БАТАРЕИ

- Не разбирайте, не открывайте и не вскрывайте заряжаемую батарею.
- Не подвергайте батарею воздействию высокой температуры и огня. Не допускайте хранения под прямыми солнечными лучами.
- Не замыкайте батарею коротко. Не храните батареи небрежно в коробке или ящике, где они могут коротко замкнуться друг с другом или с другими металлическими предметами.
- Не извлекайте батарею из батарейного блока, необходимого для ее использования.
- Не подвергайте батарею механическим ударам.
- В случае утечки жидкости из батареи не допускайте ее контакта с кожей или попаданию в глаза. Если произошел контакт с этой жидкостью, обильно промойте пораженный участок водой и обратитесь к врачу.
- Не используйте зарядные устройства, не предусмотренные для использования с этим изделием.
- Соблюдайте полярность при подключении батареи к устройству и правила ее эксплуатации.
- Не используйте батареи, не предусмотренные для использования с этим изделием.
- Не смешивайте батареи разных производителей, мощности, размера или типа в одном устройстве.
- Держите батарею в недоступном для детей месте.
- Немедленно обратитесь к врачу в случае проглатывания деталей батареи.
- Приобретайте только такие батареи, которые предназначены для использования с этим изделием.
- Храните батарею в чистоте и сухости.

- Протрите клеммы батареи чистой сухой тканью, если они загрязнились.
- Заряжаемые батареи необходимо заряжать перед использованием. Всегда используйте надлежащее зарядное устройство и обратитесь к инструкциям производителя или руководству по эксплуатации изделия для осуществления правильной зарядки.
- Не заряжайте батарею в течение долгого времени, если она не используется.
- После длительного хранения может понадобиться несколько раз зарядить и разрядить батарею, чтобы обеспечить максимальную производительность.
- Заряжаемые батареи обеспечивают наилучшую производительность, когда они эксплуатируются при нормальной комнатной температуре (20°C ± 5°C).
- Сохраните документацию, поставляемую вместе с изделием, для использования в будущем.

### ОБСЛУЖИВАНИЕ

- Ремонтные работы должны производиться квалифицированным техником с использованием марочных запчастей. Тогда электрическим инструментом можно работать в полной безопасности.

### ОСОБЫЕ ПРАВИЛА БЕЗОПАСНОСТИ

- При работе держите инструмент за рукоятки с электроизолирующим покрытием, так как сверло может наткнуться на скрытую электропроводку. В результате контакта сверла с проводом, находящимся под напряжением, металлические части инструмента также могут оказаться под напряжением, что приведет к поражению работающего электрическим током.
- Предохраняйте легкие. При пыльных работах также пользуйтесь защитным забралом и респиратором.

### НАЗНАЧЕНИЕ

Вы можете использовать данное изделие для следующих назначений:

- Резание любых пород древесины
- Резание пластика
- Резка гипсокартона
- Резание металлов

### ТЕХНИЧЕСКОЕ ОБСЛУЖИВАНИЕ

- При проведении технического обслуживания используйте только рекомендованные компанией Greenworks tools детали. Использование других запчастей может представлять опасность или повредить изделия.

## Русский (Перевод из первоначальных инструкций)

- Избегайте использования растворителей во время чистки пластмассовых частей. Многие пластмассы под воздействием различных бытовых растворителей повреждаются и могут разрушиться. Для снятия грязи, масла, жира, пыли и т.д. пользуйтесь чистой тряпкой.
- Не пытайтесь модифицировать данный инструмент или создавать вспомогательные приспособления, не рекомендуемые для использования с данным инструментом.

### ЗАЩИТА ОКРУЖАЮЩЕЙ СРЕДЫ



Утилизируйте как сырье, а не выбрасывайте как мусор. Машина, аксессуары и упаковка должны быть отсортированы.

### СИМВОЛ

	Внимание
V	Вольт
min <sup>-1</sup>	Частота возвратно-поступательных движений в минуту
	Постоянный ток
CE	Соответствие требованиям CE
	Перед использованием прибора внимательно ознакомьтесь с данной инструкцией.
	Носите противопылевую маску
	Применяйте средства защиты органов слуха
	Применяйте средства защиты органов зрения
	Повторный цикл



Отработанная электротехническая продукция должна уничтожаться вместе с бытовыми отходами. Утилизируйте, если имеется специальное техническое оборудование. По вопросам утилизации проконсультируйтесь с местным органом власти или предприятием розничной торговли.

### ОБОЗНАЧЕНИЯ, ИСПОЛЗУЕМЫЕ В ДАННОМ РУКОВОДСТВЕ

	Безопасность
	Перед началом работы
	Эксплуатация
	Примечание
	Зафиксировать
	Расцепить
	Не прикасайтесь к режущему полотну
	Древесина

### ТЕХНИЧЕСКИЕ ХАРАКТЕРИСТИКИ

Напряжение	24 V d.c.
	Variable speed
Скорость на холостом ходу	0-2700/min. (SPM)
Длина хода	28 mm
Максимальная производительность резания	180 mm

## Русский (Перевод из первоначальных инструкций)

Вес	3.45kg
Аккумулятор	29807/29837
Зарядное устройство	29817



## Politique de garantie de Greenworks Tools pour les outils de bricolage

### PÉRIODE DE LA GARANTIE

Tous les nouveaux outils Greenworks Tools sont livrés avec une garantie de 2 ans protégeant l'outil contre les défauts de matériau et main d'œuvre à partir la date d'achat originale. Une garantie de 30 jours est disponible pour les outils utilisés à titre professionnel, car les outils Greenworks sont principalement conçus pour être utilisés par des bricoleurs. Cette garantie est incessible.

### LIMITATIONS

Cette garantie s'applique uniquement aux pièces/composants défectueux et ne couvre pas les réparations dues à :

1. L'usure normale.
2. Une amélioration ou un réglage de routine.
3. Les dommages causés par une manutention inadéquate/un abus/une utilisation inadéquate ou une négligence.
4. Une surchauffe due à une manque de maintenance.
5. Les dommages dus à des fixations/installations se desserrant/détachant en raison d'un manque de maintenance.
6. Les dommages causés par un nettoyage à l'eau.
7. Les outils entretenus ou réparés par un centre de réparation non agréé par Greenworks Tools.
8. Les outils assemblés ou réglés de manière incorrecte.
9. Les dommages causés par une utilisation inadéquate de l'outil.
10. Les dommages causés par un aménagement pour l'hiver inadéquat (nettoyeur à haute pression).
11. Les éléments considérés par des consommables ne sont pas normalement couverts par la garantie, cela inclut mais ne se limite pas aux éléments suivants :

- Piles
- Câbles électriques
- Lames et assemblages des lames
- Courroies
- Filtres
- Mandrins et supports pour outils

12. Certains produits peuvent contenir des composants comme des moteurs, des transmissions d'un autre fabricant, ces éléments sont soumis à la politique de garantie du fabricant respectif, sauf si Greenworks Tools Europe GmbH accepte de garantir des réparations en dehors de la période de garantie dudit fabricant.
13. Les outils d'occasion ne sont pas couverts par cette politique de garantie.
14. L'installation des pièces de rechange ou accessoires supplémentaires non fournis ou approuvés par Greenworks Tools Europe GmbH.

### Garantie

Une preuve d'achat est requise pour faire valoir la garantie d'un produit liée à cette politique. Le relevé de carte de crédit ne constitue pas une preuve d'achat suffisante. En cas de problème couvert par la garantie, le consommateur doit apporter le produit et sa preuve d'achat au lieu d'achat original. L'appareil sera par la suite expédié à un centre de réparation afin d'y être examiné. En présence de dommage, l'appareil sera réparé et renvoyé gratuitement à l'adresse du consommateur. Il convient de noter que les appareils dont le prix de vente est inférieur à 100 € euros (TTC) sont généralement remplacés par un produit neuf.

Si le centre de réparation juge que l'appareil n'est pas défectueux, il avertira le consommateur qu'il devra payer le coût de la réparation.

Cette politique de garantie est soumise à des modifications régulières, celles-ci visent à s'adapter aux nouveaux produits. Une copie de la politique de garantie est disponible à l'adresse [www.greenworkstools.eu](http://www.greenworkstools.eu).



## Greenworks Tools Warranty Policy for DIY machines

### PERIOD OF WARRANTY

All new Greenworks Tools machinery is supplied with a 2 year parts and labour warranty from original date of purchase. A 30 day warranty is available for machines used professionally as Greenworks Tools are designed primarily to be used by DIY consumers. This warranty is non-transferable.

### LIMITATIONS

This warranty applies only to defective parts/components and does not cover repairs due to:

1. Normal wear and tear.
2. Routine tune up or adjustment.
3. Damage caused by improper handling/abuse/misuse or neglect.
4. Overheating due to lack of maintenance.
5. Damage due to fittings/fasteners becoming loose/detached through lack of maintenance.
6. Damage caused by cleaning with water.
7. Machines serviced or repaired by non-authorised Greenworks Tools service centres.
8. Machines incorrectly assembled or adjusted.
9. Damage caused by improper use of the machine.
10. Damage caused by improper winterisation (pressure washers)
11. Items considered as consumable parts are not normally covered by the warranty, including but not limited to:
  - Batteries
  - Electric cables
  - Blade and blade assemblies
  - Belts
  - Filters
  - Chucks and tool holders
12. Certain products may contain components such as engines, transmissions from an alternative manufacturer, these items will be subject to the appropriate manufacturer's warranty policy except where Greenworks Tools Europe GmbH agrees to underwrite any claims outside the said manufacturer's warranty period.
13. Second hand goods are not covered under this warranty policy.
14. The fitting of spares, replacements or extra components which are not supplied or approved by Greenworks Tools Europe GmbH.

### Warranty

To claim a warranty on any product under this policy a proof of original purchase is required. Credit card statement do not qualify as sufficient proof of purchase. In the first instance of a warranty event occurring the consumer should return the product to the original place of purchase with their proof of purchase. The machine will be sent to our central service facility and an inspection made. If the machine be found to be at fault it will be repaired and sent back to the address of the consumer free of charge. Machines that retail for less than €100 euros including sales taxes will generally be replaced.

If the central service facility finds that machine is not found to be at fault then the consumer will be advised they will need to pay for the cost of the repair.

This warranty policy is subject to change from time to time to accommodate the needs of new products. A copy of the latest warranty policy will be available at [www.greenworkstools.eu](http://www.greenworkstools.eu).



**Зáruční podmínky nástrojů Greenworks pro hobby zařízení**



**Гарантийные обязательства компании Greenworks Tools в отношении агрегатов для дома и строительства**

## DOBA ZÁRUKY

Všechna nová zařízení Greenworks Tools jsou dodávána s 2letou zárukou na díly a provoz od původního data zakoupení. Záruka 30 dnů je poskytována na zařízení používané profesionálně, protože nástroje Greenworks Tools jsou navrženy především k používání hobby spotřebiteli.

Tato záruka je nepřeveditelná.

## OMEZENÍ

Tato záruka se vztahuje pouze na vadné díly nebo komponenty a netýká se oprav, které byly způsobeny:

1. Běžným opotřebením a nošením;
2. Rutinním seřizením a nastavením;
3. Škodami způsobenými nesprávnou manipulací, hrubým zacházením, nevhodným používáním nebo zanedbáním;
4. Přehřátím kvůli nedostatku údržby;
5. Poškozením z důvodu údržby, uvolněním upevňovacích prvků nebo rozpojením způsobeným nedostatečnou údržbou;
6. Poškozením způsobeným čištěním vodou;
7. Servisními pracemi nebo opravami zařízení neautorizovanými servisními středisky Greenworks Tools;
8. Nesprávným sestavením nebo nastavením zařízení;
9. Poškozením způsobeným nesprávným používáním zařízení;
10. Poškozením způsobeným nesprávnou přípravou na zimu (tlakové myčky).
11. Na položky, které jsou považovány za spotřební díly, se normálně nevztahuje záruka, včetně, ale nikoli výhradně na:
  - Baterie
  - Elektrické kabely
  - Čepele a sestavy čepele
  - Pásy
  - Filtry
  - Sklíčidla a držáky nástrojů

12. Některé produkty mohou obsahovat součásti, jako jsou motory, převodovky od alternativního výrobce. Na tyto položky se budou vztahovat záruční podmínky příslušného výrobce vyjma těch případů, kde společnost Greenworks Tools Europe GmbH souhlasí s tím, že se zaručí za veškeré nároky mimo záruku uvedeného výrobce.

13. Tyto záruční podmínky se vztahují na použité zboží.

14. Záruka se nevztahuje na montáž náhradních dílů, výměnu nebo zvláštní komponenty, které nejsou dodávány nebo schváleny společností Greenworks Tools Europe GmbH.

## Záruka

Nárokování záruky na výrobek v rámci těchto podmínek vyžaduje doklad od zakoupení. Výpis z kreditní karty se nepovažuje za dostatečný důkaz o zakoupení. Pokud nastane událost spojená s nárokováním záruky, v první řadě musí spotřebitel produkt vrátit do původního místa nákupu s dokladem o zakoupení. Zařízení bude zasláno do našeho centrálního servisního podniku, kde bude provedena jeho kontrola. Je-li zařízení vadné, bude bezplatně opraveno a zasláno zpět na adresu spotřebitele. Zařízení, jejichž maloobchodní cena byla menší nebo rovna 100 EUR včetně DPH, budou obvykle vyměněna.

Jestliže centrální servisní podnik zjistí, že stroj není vadný, pak bude spotřebitel na tuto skutečnost upozorněn a bude muset zaplatit za náklady na opravu.

Tyto záruční podmínky se mohou čas od času změnit, aby vyhovovaly potřebám nových výrobků. Kopie nejnovějších záručních podmínek bude k dispozici na webu [www.greenworkstools.eu](http://www.greenworkstools.eu).

## СРОК ГАРАНТИИ

Все новые агрегаты поставляются, в случае домашнего использования, с 2-летней гарантией от первоначальной даты покупки на запчасти и работу по ремонту, и 1 год на аккумуляторные батареи и, в случае коммерческого использования, с гарантией 90 дней от первоначальной даты покупки на запчасти и работу по ремонту.

На профессиональную технику 80Вольт и аккумуляторные ручные инструменты 24Вольт (отвертки, дрели, лобзики, циркулярная пила, гайковерты, фонарик, мульти-устройство) действует гарантия в 1 год. Эта гарантия не подлежит передаче.

## ОГРАНИЧЕНИЯ

Настоящая гарантия распространяется только на дефектные части / компоненты и не охватывает ремонт, который потребовался как следствие:

1. Нормального износа.
2. Плановой настройки или регулировки.
3. Ущерб, причиненный в результате неправильного обращения / ненадлежащего использования или пренебрежения.
4. Перегрев из-за отсутствия технического обслуживания.
5. Повреждения, вызванные разбалтыванием / отсоединением фитингов / крепежных деталей, из-за отсутствия технического обслуживания.
6. Повреждения, вызванные очисткой при помощи воды.
7. Агрегаты, обслуживание или ремонт которых проводился не авторизованными сервисными центрами компании GREENWORKS.
8. Агрегаты, неправильно собранные или отрегулированные.
9. Повреждения, вызванные неправильным использованием агрегата.
10. Ущерб, причиненный в результате неправильной подготовки к эксплуатации в зимний период (мощные устройства высокого давления).
11. Позиции, рассматриваемые в качестве расходных деталей, и обычно не покрываемые гарантией, включая, но не ограничиваясь, следующим:
  - Электрические кабели
  - Ножи и режущие полотна
  - Ремни
  - Фильтры
  - Зажимные устройства и держатели инструментов
12. Подержанные товары не подпадают под данные гарантийные обязательства.
13. Установка запчастей, сменных деталей или дополнительных компонентов, которые не поставляются компанией Greenworks Tools Europe GmbH, или не утверждены этой компанией.

## Гарантия

Чтобы подать заявку на гарантийное обслуживание какого-либо продукта в рамках данных гарантийных обязательств, требуется доказательство первоначальной покупки. Доказательство покупки включает в себя одно из:

- Квитанция розничного продавца
- Счет, подтверждающий покупку в Интернете
- Копия свидетельства о регистрации продукта

**Продукт необходимо зарегистрировать на сайте:**

[www.greenworkstools.ru](http://www.greenworkstools.ru)

Выписка по кредитной карте не считается достаточным доказательством покупки. В первую очередь, при возникновении гарантийного случая потребитель должен обратиться в авторизованный сервис, или к импортеру, указанных в инструкции, или на сайте [www.Greenworkstools.eu](http://www.Greenworkstools.eu) с соответствующим доказательством покупки. Агрегат будет отправлен в наш центральный сервисный центр и там проведена проверка. Если будет установлено, что агрегат неисправен, то он будет бесплатно отремонтирован. Агрегаты, которые продаются в розницу менее чем за 7 000 рублей, включая налоги с продаж, как правило, подлежат замене. Если установлено, что агрегат не является не гарантийным случаем, то потребителю будет предложено оплатить ремонт.

Настоящие гарантийные обязательства подлежат периодическим изменениям, чтобы удовлетворить потребности новой продукции. Копия последней редакции гарантийных обязательств будет доступна на сайте [www.greenworkstools.eu](http://www.greenworkstools.eu) и на русскоязычной версии сайта [www.greenworkstools.ru](http://www.greenworkstools.ru).

Адрес сервисной и гарантийной службы в России:

Горячая линия: +74997132292

Россия, Москва, 2-й Грайвороновский проезд 48

Техносервис

Проходная завода «Сатурн»

ИП Осипян

+74997132292

**FR** DÉCLARATION DE CONFORMITÉ CE

Fabricant : Changzhou Globe Co., Ltd.  
Adresse : No.65 Xinggang Road Zhonglou Zone Changzhou, Jiangsu  
213000 R. P. de Chine  
Nom et adresse de la personne autorisée à compiler le fichier technique :  
Nom : Peter Söderström  
Adresse : Hjortronvägen 3, 555 93 Jönköping, Sweden

Déclarons par la présente que le produit

Catégorie :24V SCIE ALTERNATIVE  
Modèle : 3600107a  
Numéro de série : Voir la plaque signalétique du produit  
Année de construction : Voir la plaque signalétique du produit

- est conforme aux réserves applicables de la Directive Machinery 2006/42/EC; Directive EMC : 2014/30/EU

De plus, nous déclarons que les normes européennes harmonisées suivantes (en partie/des clauses de celles-ci) ont été utilisées  
EN 60745-1, EN 60745-2-11, EN55014-1, EN55014-2

Niveau de pression sonore garanti  $L_{pA}=79\text{dB(A)}$ ,  $K_{pA}=3\text{dB(A)}$   
Niveau de puissance sonore garanti  $L_{WA}=90\text{dB(A)}$ ,  $K_{WA}=3\text{dB(A)}$   
Vibration de conseil coupant  $a_{h,B}=7.849\text{ m/s}^2$ ,  $K_B=1.5\text{ m/s}^2$   
La vibration de couper la biele de bois  $a_{h,wb}=6.526\text{ m/s}^2$ ,  $K_{wb}=1.5\text{ m/s}^2$

Lieu, date : Changzhou, 14/12/2016      Signature : Ted Qu Haichao  
Directeur qualité

*Ted Qu*

**DE** EC KONFORMITÄTSERKLÄRUNG

Hersteller: Changzhou Globe Tools Co., Ltd.  
Adresse: No.65 Xinggang Road Zhonglou Zone Changzhou, Jiangsu  
213000 P.R.China  
Name und Adresse der Person, die autorisiert ist, die technische Akte  
zusammenzustellen:  
Name: Peter Söderström  
Adresse: Hjortronvägen 3, 555 93 Jönköping, Sweden

Hiermit erklären wir, dass das Produkt

Kategorie: 24V SÄBELSÄGE  
Modell: 3600107a  
Seriennummer: siehe Produkt-Leistungsschild  
Baujahr: siehe Produkt-Leistungsschild

- mit den entsprechenden Bestimmungen der Maschinenrichtlinie 2006/42/EC; EMV-Richtlinie 2014/30/EU

und weiterhin erklären wir, dass die folgenden (Teile/Bestimmungen aus) europäischen harmonisierten Normen verwendet wurden  
EN 60745-1, EN 60745-2-11, EN55014-1, EN55014-2

Garantierter Schalldruckpegel  $L_{pA}=79\text{dB(A)}$ ,  $K_{pA}=3\text{dB(A)}$   
Garantierter Schallenergiepegel  $L_{WA}=90\text{dB(A)}$ ,  $K_{WA}=3\text{dB(A)}$   
Vibrieren des Schneidausschusses  $a_{h,B}=7.849\text{ m/s}^2$ ,  $K_B=1.5\text{ m/s}^2$   
Vibrieren, Holzbalcken zu schneiden  $a_{h,wb}=6.526\text{ m/s}^2$ ,  $K_{wb}=1.5\text{ m/s}^2$

Ort, Datum: Changzhou, 14/12/2016      Unterschrift: Ted Qu Haichao  
Direktor Qualitätssicherung

*Ted Qu*

**EN** EC DECLARATION OF CONFORMITY

Fabricant: Changzhou Globe Co., Ltd.  
Address: No.65 Xinggang Road Zhonglou Zone Changzhou, Jiangsu  
213000 P.R.China  
Name and address of the person authorised to compile the technical  
file:  
Name: Peter Söderström  
Address: Hjortronvägen 3, 555 93 Jönköping, Sweden

Herewith we declare that the product

Category: 24V RECIPROCATING SAW  
Model:3600107a  
Serial number: See product rating label  
Year of Construction: See product rating label

- is in conformity with the relevant provisions of the Machinery Directive 2006/42/ EC; EMC directive :2014/30/EU

And furthermore, we declare that the following (parts/clauses of) European harmonised standards have been used  
EN 60745-1, EN 60745-2-11, EN55014-1, EN55014-2

Sound pressure level  $L_{pA}=79\text{dB(A)}$ ,  $K_{pA}=3\text{dB(A)}$   
Guaranteed sound power level  $L_{WA}=90\text{dB(A)}$ ,  $K_{WA}=3\text{dB(A)}$   
Vibration of cutting board  $a_{h,B}=7.849\text{ m/s}^2$ ,  $K_B=1.5\text{ m/s}^2$   
Vibration of cutting wooden beam  $a_{h,wb}=6.526\text{ m/s}^2$ ,  $K_{wb}=1.5\text{ m/s}^2$

Place, date: Changzhou, 14/12/2016      Signature: Ted Qu Haichao  
Quality Director

*Ted Qu*

**ES** DECLARACIÓN EC DE CONFORMIDAD

Fabricante: Changzhou Globe Co., Ltd.  
Dirección: No.65 Xinggang Road Zhonglou Zone Changzhou, Jiangsu  
213000 China  
Nombre y dirección de la persona autorizada para compilar el  
expediente técnico:  
Nombre: Peter Söderström  
Dirección: Hjortronvägen 3, 555 93 Jönköping, Sweden

Por la presente declaramos que el producto

Categoría: SIERRA DE MOVIMIENTO ALTERNATIVO DE 24V  
Modelo:3600107a  
Número de serie: Ver etiqueta de clasificación de productos  
Año de fabricación: Ver etiqueta de clasificación de productos

- está en conformidad con las disposiciones pertinentes de la Directiva de Maquinaria 2006/42/EC; Directiva EMC 2014/30/EU

Y además, declaramos que se han utilizado las siguientes (partes o cláusulas de las) normas armonizadas europeas  
EN 60745-1, EN 60745-2-11, EN55014-1, EN55014-2

Nivel de presión sonora garantizado  $L_{pA}=79\text{dB(A)}$ ,  $K_{pA}=3\text{dB(A)}$   
Nivel de potencia acústica garantizado  $L_{WA}=90\text{dB(A)}$ ,  $K_{WA}=3\text{dB(A)}$   
Vibración de bordo cortante  $a_{h,B}=7.849\text{ m/s}^2$ ,  $K_B=1.5\text{ m/s}^2$   
Vibración de cortar viga de madera  $a_{h,wb}=6.526\text{ m/s}^2$ ,  $K_{wb}=1.5\text{ m/s}^2$

Lugar, fecha: Changzhou, 14/12/2016      Firma: Ted Qu Haichao  
Director de Calidad

*Ted Qu*

**CS** ES PROHLÁŠENÍ O SHODĚ

Výrobce: Changzhou Globe Co., Ltd.  
 Adresa: Xinggang Road č. 65, zóna Zhonglou Changzhou, Jianguo  
 213000 Čínská lidová republika  
 Jméno a adresa osoby pověřené sestavením technické dokumentace:  
 Jméno: Peter Söderström  
 Adresa: Hjortronvägen 3, 555 93 Jönköping, Sweden

Tímto deklarujeme, že produkt

Kategorie: 24 V PILA S VRATNÝM POHYBEM  
 Model: 3600107a  
 Výrobní číslo: viz typový štítek  
 Rok výroby: viz typový štítek

- je v souladu s příslušnými ustanoveními směrnice o strojích 2006/42/EC; Směrnice EMK 2014/30/ EU

A kromě toho prohlašujeme, že byly použity následující (díly/doložky) Evropské harmonizované normy EN 60745-1, EN 60745-2-11, EN55014-1, EN55014-2

Zaručená hladina akustického tlaku  $L_{pA}=79\text{dB(A)}$ ,  $K_{pA}=3\text{dB(A)}$   
 Zaručená hladina akustického výkonu  $L_{wA}=90\text{dB(A)}$ ,  $K_{wA}=3\text{dB(A)}$   
 Vibrace prkénko  $a_{h,B}=7.849\text{ m/s}^2$ ,  $K_B=1.5\text{ m/s}^2$   
 Vibrace řezání dřevěný hranol  $a_{h,WB}=6.526\text{ m/s}^2$ ,  $K_{WB}=1.5\text{ m/s}^2$

Místo, datum: Changzhou, 14. 12. 2016 Podpis: Ted Qu Haichao  
 Ředitel pro kvalitu

*Ted Qu*

**RO** DECLARAȚIE DE CONFORMITATE CE

Producător: Changzhou Globe Co., Ltd.  
 Adresa: No 65 Xinggang Road Zhonglou Zone Changzhou, Jianguo  
 213000, Republica Populară Chineză  
 Numele și adresa persoanei autorizate să completeze fișa tehnică:  
 Nume: Peter Söderström  
 Adresa: Hjortronvägen 3, 555 93 Jönköping, Sweden

Prin prezenta declarăm că produsul

Categorie: FERĂSTRĂU PENDULAR LA 24V  
 Model: 3600107a  
 Număr de serie: A se vedea eticheta de clasificare produs  
 An de fabricație: A se vedea eticheta de clasificare produs

- este în conformitate cu prevederile relevante ale Directivei privind echipamentele electrice 2006/42/EC; Directiva EMC : 2014/30/UE

În plus, declarăm că Următoarele (părți/clauze) standarde europene armonizate au fost folosite EN 60745-1, EN 60745-2-11, EN55014-1, EN55014-2

Nivel de presiune acustică garantat  $L_{pA}=79\text{dB(A)}$ ,  $K_{pA}=3\text{dB(A)}$   
 Nivel de putere acustică garantat  $L_{wA}=90\text{dB(A)}$ ,  $K_{wA}=3\text{dB(A)}$   
 Vibrații de tăiere bord  $a_{h,B}=7.849\text{ m/s}^2$ ,  $K_B=1.5\text{ m/s}^2$   
 Vibrații de tăiere de Larițe  $a_{h,WB}=6.526\text{ m/s}^2$ ,  $K_{WB}=1.5\text{ m/s}^2$

Loc, dată: Changzhou, 14/12/2016 Semnătură: Ted Qu Haichao  
 Director calitate

*Ted Qu*

**RU** ЗАЯВЛЕНИЕ О СООТВЕТСТВИИ ТРЕБОВАНИЯМ ЕС

Производитель: Changzhou Globe Co., Ltd.  
 Адрес: No.65 Xinggang Road Zhonglou Zone Changzhou, Jianguo  
 213000, P.R.China (Китай)  
 Имя и адрес лица, ответственного за подготовку технического файла:  
 Имя: Peter Söderström  
 Адрес: Hjortronvägen 3, 555 93 Jönköping, Sweden

Настоящим мы заявляем, что следующее изделие

Категория: САБЕЛЬНАЯ ПИЛА 24 В  
 Модель: 3600107a  
 Серийный №: см. паспортную табличку изделия  
 Год изготовления: см. паспортную табличку изделия

- соответствует всем важнейшим положениям Директивы по механическому оборудованию 2006/42/EC; Директива EMC: 2014/30/UE

И кроме того, мы заявляем, что были использованы следующие согласованные европейские стандарты: EN 60745-1, EN 60745-2-11, EN55014-1, EN55014-2

Гарантированный уровень звукового давления  $L_{pA}=79\text{dB(A)}$ ,  $K_{pA}=3\text{dB(A)}$   
 Гарантированный уровень звуковой мощности  $L_{wA}=90\text{dB(A)}$ ,  $K_{wA}=3\text{dB(A)}$   
 Вибрация сокращающегося правления  $a_{h,B}=7.849\text{ m/s}^2$ ,  $K_B=1.5\text{ m/s}^2$   
 Вибрация сокращения деревянного луча  $a_{h,WB}=6.526\text{ m/s}^2$ ,  $K_{WB}=1.5\text{ m/s}^2$

Место, дата: Чанчжоу, 14.12.2016 Подпись: Ted Qu Хайчао  
 Директор по качеству

*Ted Qu*

**PL** DEKLARACJA ZGODNOŚCI WE

Producent: Changzhou Globe Co., Ltd.  
 Adres: Nr 65 Xinggang Road Zhonglou Zone Changzhou, Jianguo  
 213000, ChRL  
 Nazwisko i adres osoby uprawnionej do przygotowania dokumentacji technicznej:  
 Nazwisko: Peter Söderström  
 Adres: Hjortronvägen 3, 555 93 Jönköping, Sweden

Niniejszym deklarujemy, że produkt

Kategoria: PILA BAGNETOWA 24 V  
 Model: 3600107a  
 Numer seryjny: Patrz tabliczka znamionowa  
 Rok budowy: Patrz tabliczka znamionowa

- jest zgodny z odpowiednimi wymogami Dyrektywy dotyczącej maszyn 2006/42/ EC; Dyrektywa EMC 2014/30/UE

Dodatkowo, deklarujemy, że zastosowano (części/postanowienia) następujących zharmonizowanych norm europejskich EN 60745-1, EN 60745-2-11, EN55014-1, EN55014-2

Maksymalny poziom ciśnienia akustycznego  $L_{pA}=79\text{dB(A)}$ ,  $K_{pA}=3\text{dB(A)}$   
 Maksymalny poziom natężenia hałasu  $L_{wA}=90\text{dB(A)}$ ,  $K_{wA}=3\text{dB(A)}$   
 Drgania deska do krojenia  $a_{h,B}=7.849\text{ m/s}^2$ ,  $K_B=1.5\text{ m/s}^2$   
 Wibracje cięcia drewniane belki  $a_{h,WB}=6.526\text{ m/s}^2$ ,  $K_{WB}=1.5\text{ m/s}^2$

Miejsce, data: Changzhou, 14/12/2016 Podpis: Ted Qu Haichao  
 Dyrektor ds. Jakości

*Ted Qu*

## **ОФИЦИАЛЬНЫЙ ДИЛЕР В УКРАИНЕ:**

[storgom.ua](http://storgom.ua)

### **ГРАФИК РАБОТЫ:**

Пн. – Пт.: с 8:30 по 18:30

Сб.: с 09:00 по 16:00

Вс.: с 10:00 по 16:00

### **КОНТАКТЫ:**

+38 (044) 360-46-77

+38 (066) 77-395-77

+38 (097) 77-236-77

+38 (093) 360-46-77

Детальное описание товара:

<https://storgom.ua/product/pilasabelnayaakkumulyatornayagreenworksg24rs12000-7.html>

Другие товары:

<https://storgom.ua/akkumulyatornye-sabelnye-pily.html>