

Utool

UTS – 315

Будівельна циркулярна пилка 12"



Постачальник: ТОВ "Мета-Груп" м. Київ

Сервісний центр / Service Centre: Tel.: +38 044 200 50 61, Fax: +38 044 200 50 63

www.utool.com.ua, info@utool.com.ua

Інструкція з використання

Попередження! Прочитайте та дотримуйтесь правил безпеки та вказівок з експлуатації перед першим використанням цього інструменту.

Ця інструкція надасть Вам важливу інформацію для відповідної експлуатації та зберігання інструмента. Кожна Ваша дія має відповідати вказівкам цієї інструкції.

Ми залишаємо за собою право змінювати цей інструмент без попереджень.

Збережіть інструкцію для подальшого використання.

ЗАПИТАННЯ? ПРОБЛЕМИ? З'ЄДНУЙТЕСЬ ІЗ СЕРВІСНИМ ЦЕНТРОМ.

Необхідність отримання інформації щодо продукту, необхідність у запасних частинах чи виникли проблеми, звертайтеся за телефоном +38 044 200 50 61.

Необхідні копії документів отриманих при купівлі.

Зміст

Специфікація

Міри безпеки

Символи

Основні заходи безпеки

Приладдя та пристосування

Розпакування

Транспортування та монтаж

Несправності

Діаграма частин

Запасні частини

Специфікація продукту

(Виберіть відповідне джерело живлення, напругу та частоту, що вказані на лейбі верстата.)

Модель	UTS – 315	
Двигун	230V~50Hz / 2200W S3 20%	
Розмір столу	800x550 мм	
Розмір столу подовження	800x400 мм	
Диск	ø315xø30x3.2 мм	
Товщина різь	90° - 82 мм / 45° - 58 мм	
Кут нахилу	90°~45°	
Оберти	50 Hz	2800 хв ⁻¹
	60 Hz	3400 хв ⁻¹
Вага (Нетто/Брутто)	58/61 кг	

Будівельна циркулярна пилка відповідає вимогам Технічного регламенту обмеження використання деяких небезпечних речовин в електричному та електронному обладнанні, затвердженого постановою Кабінету Міністрів України від 3 грудня 2008 року №1057. Відсотковий вміст регламентованих шкідливих речовин не перевищує нормативів, визначених технічним регламентом.



Правила техніки безпеки під час використання електричного інструмента.

Дотримання всіх правил безпеки зменшує ризик появи вогню, враження електричним струмом та отримання тілесних ушкоджень. Перед використанням інструмента прочитайте інструкцію та збережіть її для подальшого використання.

Для побутового використання – не для професійного

Для електричного інструмента використовуйте окремий кабель. Для того щоб уникнути враження електричним струмом та появи вогню, замініть його, якщо він пошкоджений.

Символи

Символ	Назва	Опис
V	Volts	Напруга
W	Watt	Потужність
Hz	Hertz	Частота
Kg	Кілограми	Вага
	Змінний струм	Тип струму
	Місце заземлення	Заземлення
	Клас ізоляції	Подвійна ізоляція
min	Хвилини	Час
s	Секунди	Час
∅	Діаметр	Диск
min ⁻¹	Обертання за хвилину	Оберти, швидкість за хвилину
1,2,3....	Регулятор	Швидкість, обертальний момент

Ці символи можуть використовуватись на вашому інструменті. Ознайомтесь з ними для безпечного управління інструментом.

Міри безпеки для електричних інструментів

1. Утримуйте робочу зону чистою
Безладдя на робочому місці призводять до тілесних пошкоджень
2. Враховуйте зовнішні умови робочого середовища

Не використовуйте електричний інструмент під дощем.

Не використовуйте інструмент у вологому середовищі.

Утримуйте робочу зону добре освітленою.

Уникайте присутність легкозаймистих та газоподібних рідин.

3. Попередження враження електричним струмом

Під час роботи з інструментом, не торкайтесь заземлених металевих предметів, таких як труби, радіатор, холодильник та ін.

4. Не допускайте дітей та спостерігачів в робочу зону

Не дозволяйте дітям контактувати з інструментом та кабелем подовження.

Уникайте присутності спостерігачів в робочій зоні.

5. Зберігання інструмента

Якщо інструмент не використовується, зберігайте його в недоступному для дітей місці.

6. Не застосовуйте до інструменту силу.

Робота буде виконуватись краще та безпечніше в такий спосіб, який запланований виробником. Уникайте перевантаження, що може призвести до ризику отримати пошкодження та погіршуватиме виконання роботи інструмента.

7. Використовуйте інструмент за призначенням

Не використовуйте невеликий інструмент для виконання роботи потужного інструмента.

Не використовуйте інструмент для таких робіт, для яких він не призначений.

8. Одягайтесь відповідно

Не одягайте вільний одяг та прикраси, вони можуть потрапити під рухомі частини інструмента.

Використовуйте гумові рукавиці та взуття з нековзаючою підошвою для роботи на вулиці.

Використовуйте захист для довгого волосся

9. Використовуйте захисні окуляри

Завжди одягайте захисні окуляри. Якщо під час роботи з'являється пил – одягайте респіратор.

10. Не зловживайте кабелем

Не переміщуйте інструмент за допомогою кабелю та не тягніть за нього для від'єднання від джерела живлення. Зберігайте кабель далеко від гарячих місць та гострих предметів.

11. Не переоцініть свої можливості

Опора для ніг має бути стійкою для постійного балансу під час роботи.

12. Обслуговування інструмента

Інструмент має бути завжди чистим, ріжучі частини – гострими для безпечного та якісного виконання роботи. Виконуйте всі вказівки інструкції зі змащування приладдя, перевірки кабеля живлення та заміни його при виявленні пошкоджень.

Руки мають бути сухими, чистими від змащувальних матеріалів.

13. Від'єднання інструмента

В той час, коли інструмент не використовується, перед обслуговуванням та зміною приладдя, такого як диски, пильні полотна, від'єднайте інструмент від джерела живлення.

14. Приберіть ключі та викрутки

До включення інструмента завжди перевіряйте наявність на інструменті інших ручних інструментів.

15. Уникайте ненавмисного включення інструмента

Не переміщуйте інструмент, який під'єднаний до джерела живлення, з розміщеним на вимикачі пальцем. Переконайте, що вимикач розміщений в положенні «Off» під час під'єднання до джерела живлення.

16. Використання кабеля подовження

При необхідності подовження кабеля, завжди перевіряйте відповідність подовження до можливості інструмента.

17. Стан

Щоб ви не виконували, завжди пам'ятайте, що робота з електричним інструментом в стомленому стані заборонена.

18. Перевірте пошкодженні частини інструмента

Перед подальшим використанням інструмента, захисні чи інші пошкоджені частини мають бути добре перевірені на можливість виконання роботи у відповідності з призначенням.

Перевірте регулювання рухомих частин, їх з'єднання чи інші аспекти, які впливають на роботу інструмента.

Захисні чи інші частини, що пошкоджені, мають бути відремонтованими чи заміненіми у сервісному центрі відповідно до вказівок інструкції.

Дефектний вимикач має бути замінений кваліфікованими працівниками.

Не використовуйте інструмент, якщо вимикач не переміщується в положення ON та OFF.

19. Перевірте напругу

Не під'єднуйте інструмент до джерела живлення, до того моменту, доки не переконаєтесь у відповідності напруги, яка вказана на лейбі інструмента, та напруги в розетці.

20. Заміна частин

Невідповідне та неправильне використання приладдя може призвести до тілесних пошкоджень.

21. Ремонт інструмента має проводити кваліфікований співробітник сервісного центру

Ремонт має виконуватись у відповідності із вказівками інструкції. Ремонт має проводитись кваліфікованим центром із використанням оригінальних запчастин, в іншому випадку з'являється ризик у роботі з інструментом.

Кожне відхилення від правил безпеки розцінюється як неправильне використання інструмента і продавець не несе відповідальності за пошкодження, які виникли в результаті.

Будь-які технічні зміни верстата заборонені.

Відповідальність несе за це тільки користувач.

Тільки технічно справний верстат можна використовувати.

Розпакування

Частина, що не змонтовані

Після розпакування перевірте наявність всіх частин, що перелічені нижче:

Верхня частина робочого столу

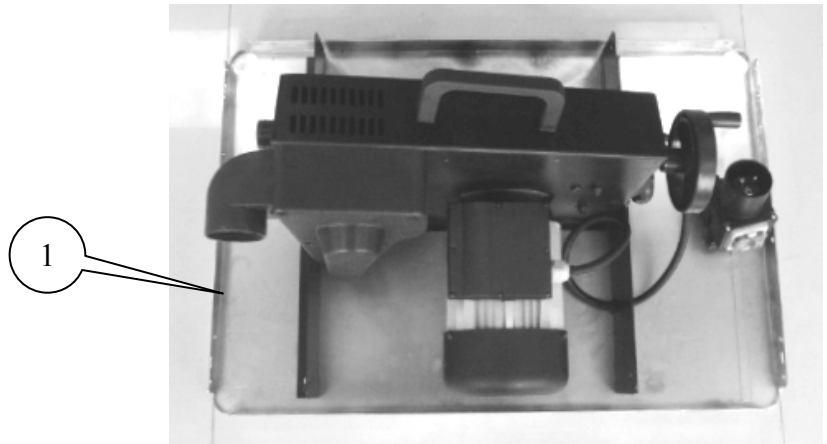

- 2.1 Гумова основа
- 2.2 Довга підпорка
- 2.3 Ніжки
- 2.4 Колеса
- 2.5 Утримувач шлангу
- 2.6 Утримувач ковзаючого столу
- 2.7 Задній утримувач ковзаючого столу
- 2.8 Перехресні підпорки

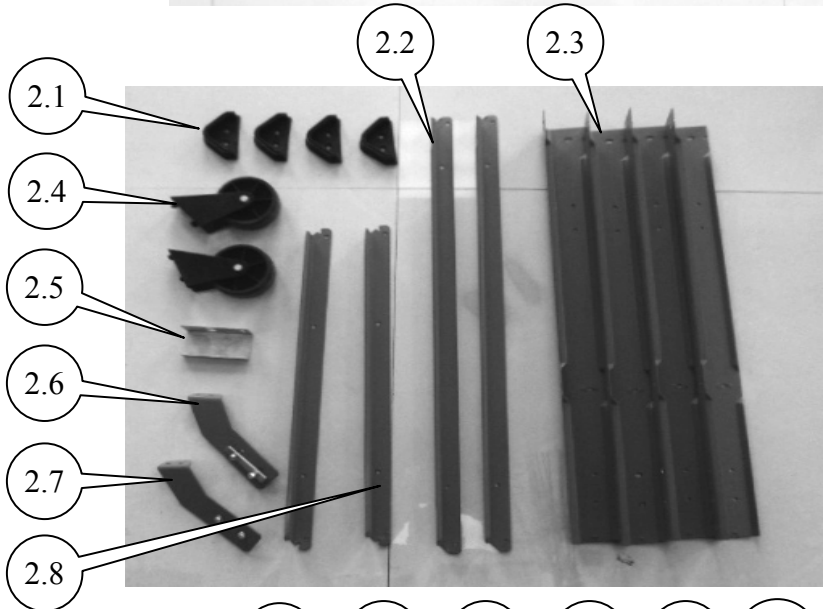

- 3.1 Захист диска
- 3.2 Направляюча ковзаючого столу
- 3.3 Подаючий пристрій
- 3.4 Ковзаючий стіл
- 3.5 Шайба
- 3.6 Вал
- 3.7 Стопорна ручка
- 3.8 Затискна колодка
- 3.9 Обмежуючі болт та гвинт
- 3.10 Крючок
- 3.11 Підтримка ручки
- 3.12 Гальмівний упор ручки
- 3.13 Ключ
- 3.14 Різальний упор
- 3.15 Підтримка різального упору

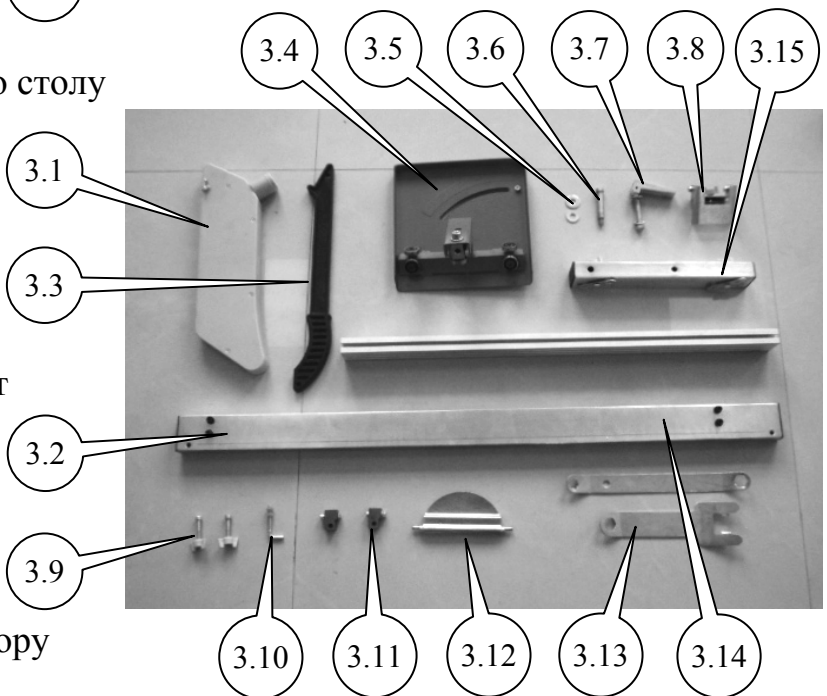

- 4.1 Ручка для транспортування
- 4.2 Направляюча планка
- 4.3 Підтримка упору

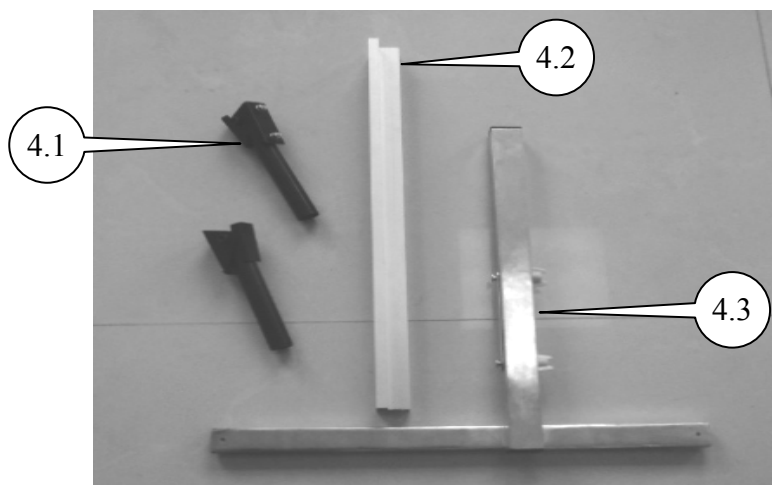

- 5.1 Підтримка короткого подовження столу
- 5.2 Підтримка довгого подовження столу
- 5.3 Подовження столу

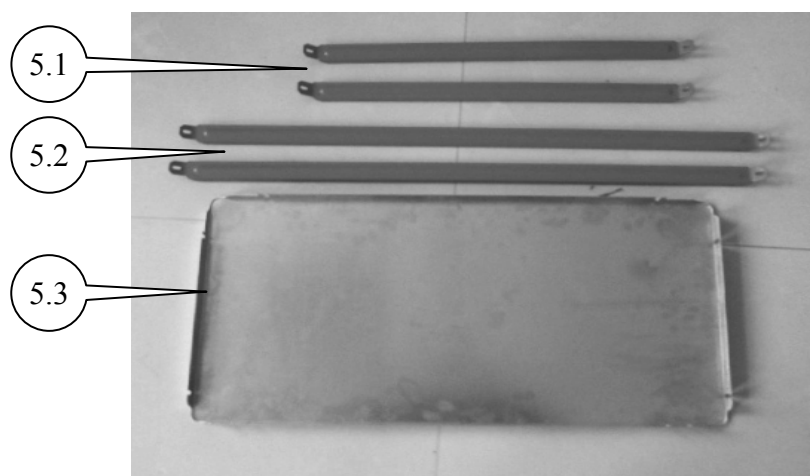

- 6.1 шланг \varnothing 35 мм

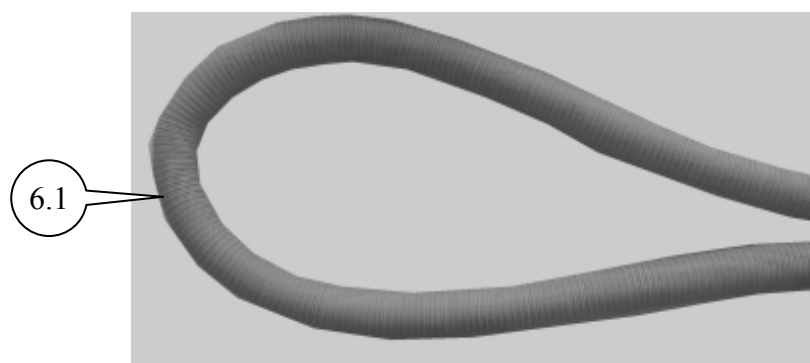

Транспортування та монтаж

При транспортуванні верстата не утримуйте його за захисні приладдя. Під час транспортування верхня частина пильного диска має бути закрита кожухом для захисту пилки. Поверхня, на яку встановлюється пилка має бути достатньо рівною та здатною витримувати навантаження. При необхідності верстат можна закріпити на поверхні.

Монтаж

Важливо! Під час розпакування будьте уважними до малих частин верстата, що знаходяться в коробці.

Розмістіть верстат на робочу стійку поверхню після того, як видалите пакувальний матеріал, що розміщений під двигуном.

Прикріпіть одну ніжку та утримувач витяжного шланга під столом використовуючи два шестигранних болта, дві шайби 6 мм та дві гайки М6. Затягніть гвинти руками.

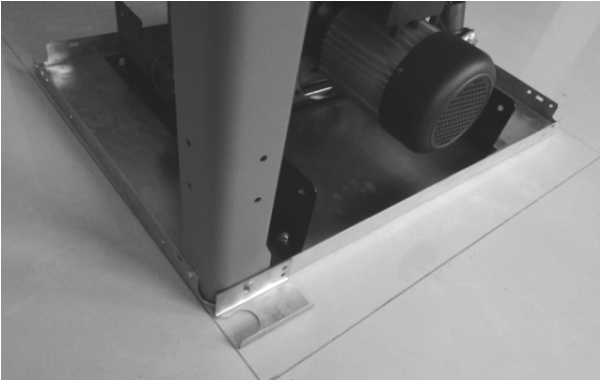

Прикріпіть ще одну ніжку та утримувач витяжного шланга під столом використовуючи два шестигранних болта, дві шайби 6 мм та дві гайки М6. Затягніть гвинти руками.

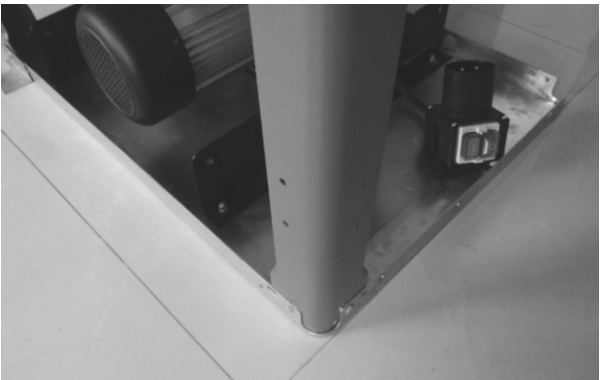

Прикріпіть ще одну ніжку, фронтальну опору ковзаючого столу та роздільну плиту на стіл, використовуючи два М6х20 шестигранних гвинти, дві шайби 6 мм та дві гайки М6. Затягніть гвинти руками.

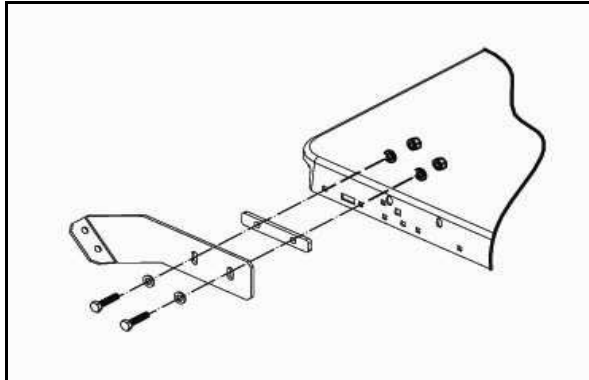
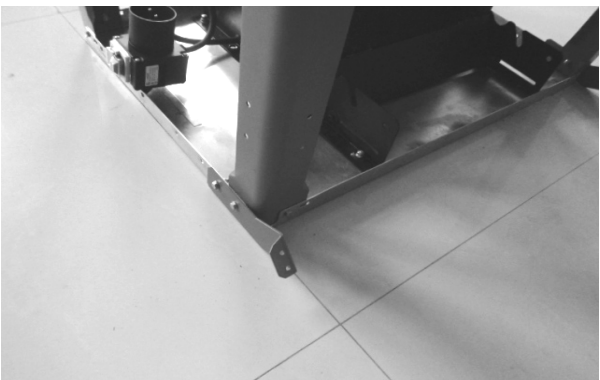

Прикріпіть ще одну ніжку, задню опору ковзаючого столу на верхню частину робочого столу використовуючи два М6х20 шестигранних гвинти, дві шайби 6 мм та дві гайки М6. Затягніть гвинти руками.

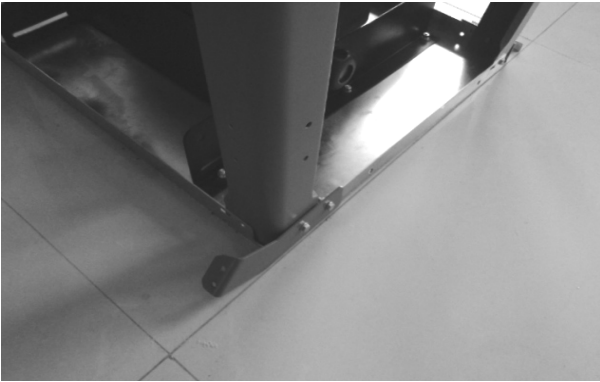

Установіть 2 довгих підпорки та 2 поперечних підпорки на ніжки використовуючи 12 М6х12мм шестигранних гвинти, 12 6мм шайби та 12 гайок М6. Затягніть гвинти руками.



Установіть подовження столу з 2 довгими підпорками, використовуючи 6 М6х12 мм шестигранних гвинтів, 6 6 мм шайб та гайки М6. В цей же час, подовження столу можна встановити в іншому положенні за допомогою 2 коротких упорів.

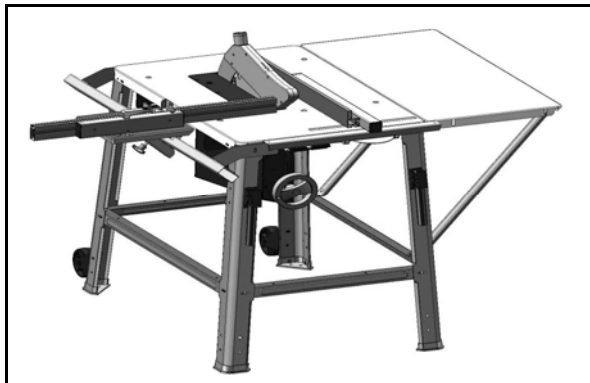

Установіть на ніжки 4 гумових основи.



Розмістіть верстат на ніжки та сильно затягніть гвинти, що закріплюють ніжки та робочий стіл, ніжки та довгі та поперечні підпорки.

Розмістіть колеса, установивши їх на основі ніг, використовуючи 4 М6х12 шестигранних гвинта, 4 6 мм шайби та М6 гайки.
Міцно закрутіть колеса в положенні незначного торкання коліс підлоги.



Установіть вимикач на робочий стіл використовуючи 2 М6х12мм шестигранних гвинта.



Установіть направляючу ковзаю чогу столу, використовуючи 4 М6х12 мм гвинти, 4 6 мм стопорних шайби та 4 6 мм плоских шайби. Змонтуйте ковзаючий стіл та установіть його на направляючу. Відрегулюйте упори та перевірте можливість паралельного руху столу подовження на однаковому рівні з основним робочим столом.

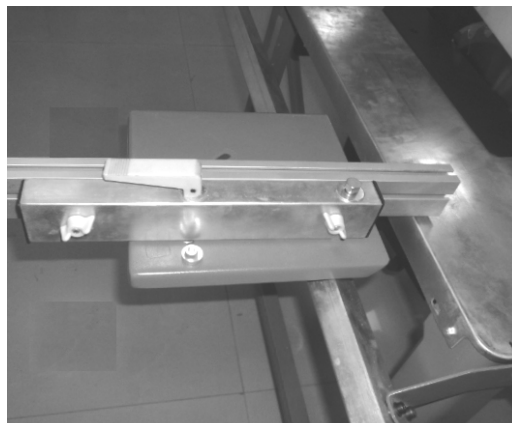
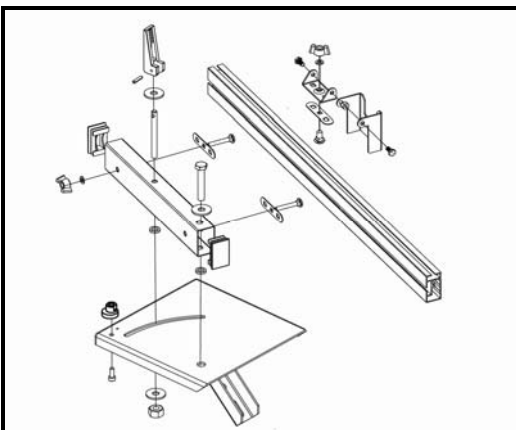

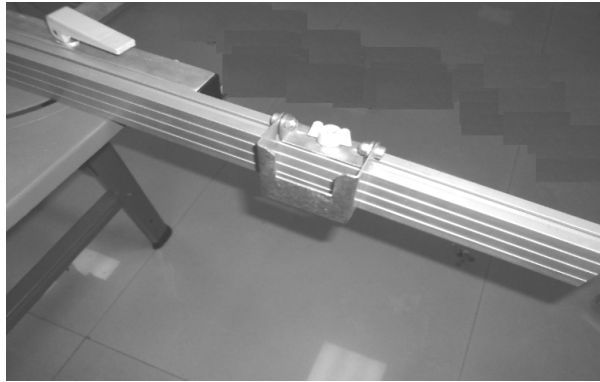
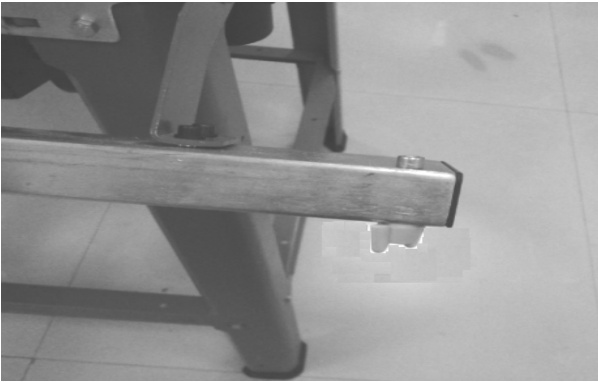

Установіть ручку для транспортування на ніжку, закріпивши її 4 М6х12 шестигранными гвинтами, 4 6 мм плоскими шайбами і 4 М6 гайками. Установіть підпорки на ніжки за допомогою 2 М6 гайок.



Установіть захисний кожух та під'єднайте шланг \varnothing 35 мм. Під'єднайте шланг до утримувача.

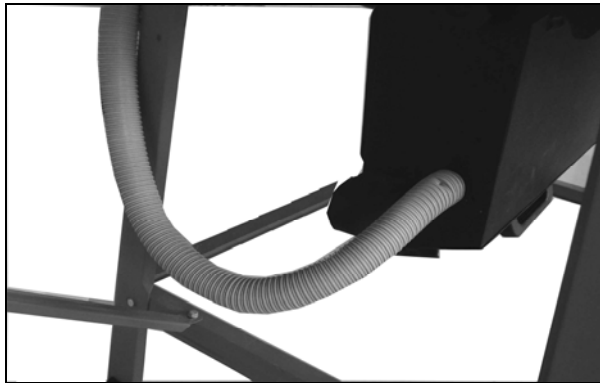
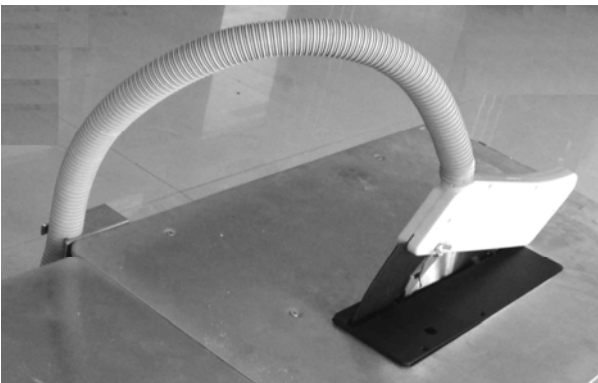

Установіть опору для блокування ручки та опору ручки на верхню частину робочого столу, використовуючи 2 М6х25 мм гвинти, 2 6 мм плоских шайби та 2 М6 гайки.

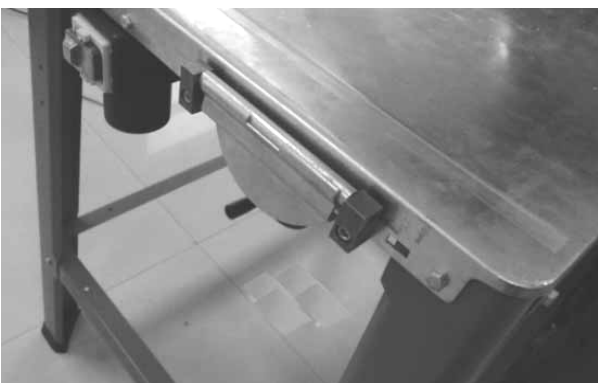

Установіть направляючу планку на робочий стіл. Поверніть ручку блокування для затиску упору. Направляюча планка має дві направляючі поверхні, одну з високим положенням - для глибокого різку, інша – з низьким положенням – для неглибокого або кутового різку.

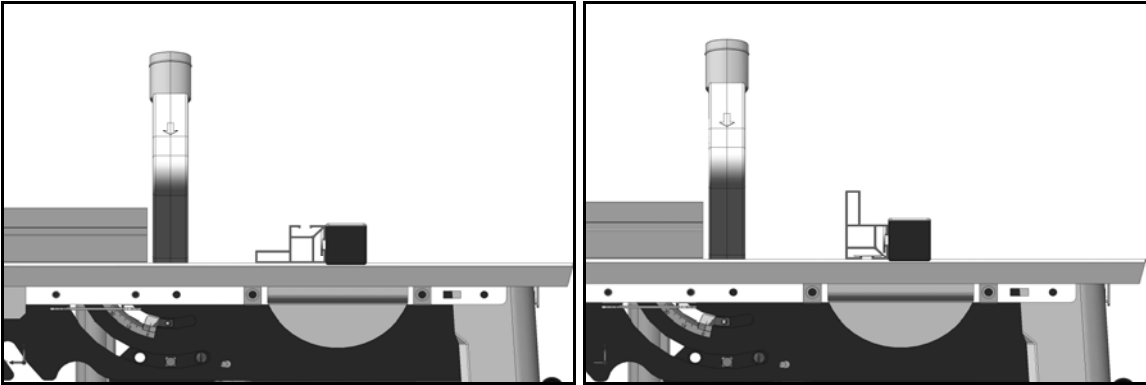

Після всіх цих виконаних кроків, монтаж верстата завершений.

Підключення до електричного струму

Підключення до електричного струму, а також подовжувачі, що застосовуються, повинні відповідати зазначеним характеристикам. Напруга та частота повинні відповідати робочим параметрам, вказаним на лейбї верстата.

Встановлений споживачем захисний пристрій повинен бути розрахованим на 16 А. підключення та ремонт електричного обладнання дозволяється проводити тільки кваліфікованим електрикам.

Диск – діагональне регулювання

Диск може регулюватись від 90° до 45° після відкручування гайки. Перевірте положення 90° та 45° перед першим та кожним наступним початком роботи з інструментом.

Регулювання висоти диска

Диск по висоті різку регулюється від 0 до 80 мм, після того, як захист буде знятий. Для безпечної та чистої роботи, зробіть мінімальний виступ диска.

Паралельний різ

Відрегулюйте направляючу планку відповідно до ширини заготовки. Двома руками (використовуючи допоміжний інструмент для просування в області диска) просуньте заготовку вздовж розпірного ножа. Якщо заготовка коротка, використовуйте інструмент для просування з початку операції.

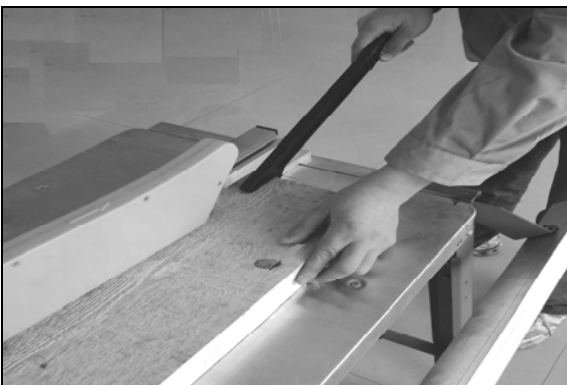

Поперечний різ

Відрегулюйте обмежувач поперечного різку, не торкаючись диска. Просувajte заготовку за допомогою обмежувача подачі та поперечного супорта.



Прихований різ, нарізання шипів

Під час нарізання шипів використовуючи обмежувальну рейку, дотримуйтесь послідовності, що забезпечить вихід стружки в протилежну сторону від рейки. Зніміть захисний кожух та опустіть розпирний ніж для виконання прихованого різку або нарізання шипів. Переконайтесь в тому, що заготовка направляєтся відповідним чином.

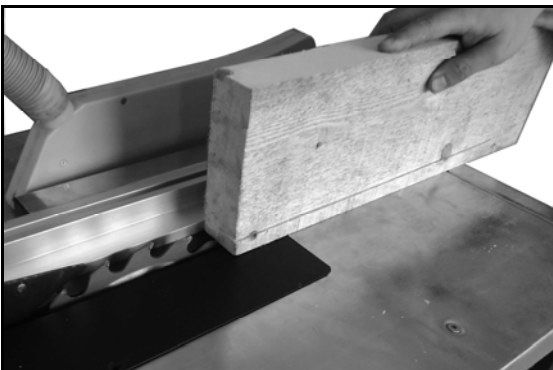

Заміна диска

- Переконайтесь в тому, що вимикач верстата розміщений в положенні OFF та верстат від'єднаний від джерела живлення.
- Відкрутіть кріплення захисту диска та зніміть його.
- Відкрутіть 4 гвинта вставки столу та вийміть її.
- Перемістіть диск в найвище положення та викрутіть гвинт за допомогою ключа.

УВАГА! Ліва різьба

Зніміть фланець та диск. Потім замініть його. Після заміни диска перевірте регулювання розпирного ножа та встановіть вставку столу та захист диска.

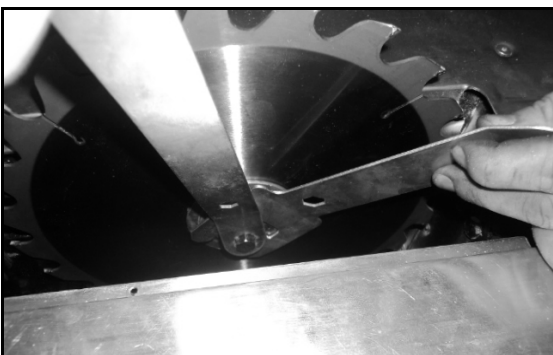

Несправності

Двигун не працює

- немає струму – перевірити з'єднувальні проводи та запобіжники
- дефект двигуна, вимикача або кабеля – викликати електрика
- спрацювало реле перенавантаження – двигуну необхідно охолонути до наступного вмикання

Потужна вібрація верстата

- верстат встановлений нерівно – вирівняти верстат
- кріплення диска пилки забруднено - очистити вал пилки та фланець
- пошкоджений диск пилки – негайно замінити диск пилки

Кут розпилу не рівний 90°

- неправильно відрегульований поворотний упор
- неправильно відрегульований упор для різки під кутом

Заготовка заклинює на упорі

- упор не паралельний пильному диску – перевірити упор та відрегулювати
- заготовки вигинається чи прокручується – виберіть іншу заготовку
- надзвичайно великі зусилля при розрізуванні – зменшіть подачу

Зворотній удар заготовки

- упор не паралельний пильному диску – перевірте упор та відрегулюйте
- не встановлений розпірний ніж – **НЕБЕЗПЕЧНО!** Негайно установіть разом із захисним кожухом

Погана якість поверхні різку

- пильне полотно вибране невірне
- пильний диск встановлений навпаки
- пильний диск забруднений смолою
- тупий пильний диск
- неоднорідна заготовка
- надмірно великий тиск подачі – ніколи не перенавантажуйте верстат.

Діаграма

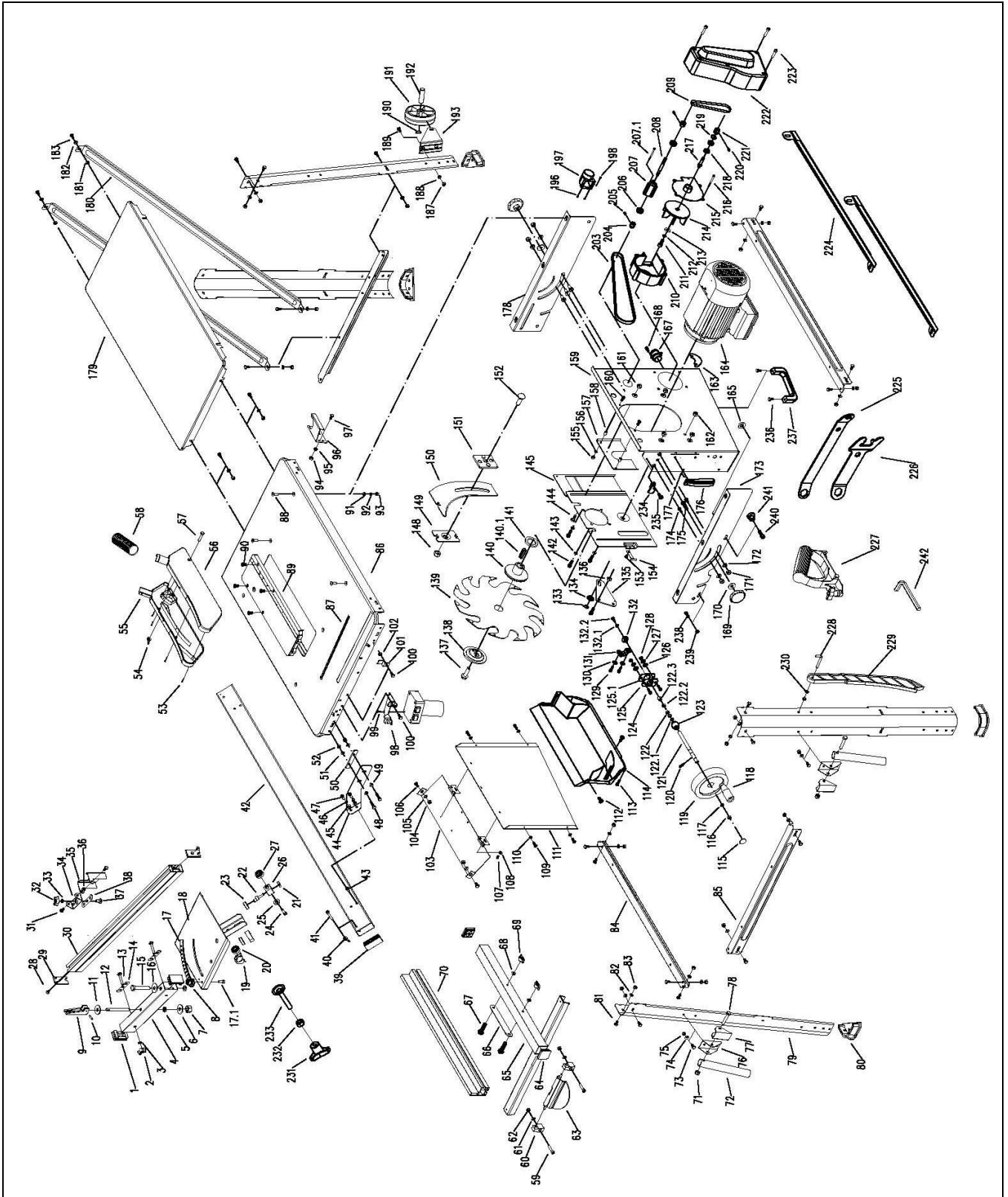

Запасні частини

№	Назва	Кількість
1	Кришка	2
2	Ручка	2
3	Шайба	2
4	Кронштейн	1
5	Шайба	2
6	Шайба 8 (ø8xø24x2)	1
7	Гайка М8	1
8	Ексцентричні колеса	1
9	Кнопка блокування	1
10	Вісь	1
11	Шайба 8 (ø8xø24x2)	1
12	Блокувальна колодка	1
13	Гайка М6x45	2
14	Захват	2
15	Гвинт	1
16	Шайба	1
17	Лімб поворотній	1
17.1	Гвинт М6x10	1
18	Стіл	1
19	Втулка	4
20	Підшипник 6000ZZ	4
21	Гайка М10	1
22	Ексцентрична вісь	1
23	Підшипник 6000ZZ	1
24	Гайка М10x12	1
25	Шайба 10 (ø10xø20x2)	1
26	Посадка підшипника	1
27	Підшипник 6000ZZ	1
28	Гвинт М5x12	2
29	Кришка	2
30	Направляюча	1
31	Гвинт М6x12	2
32	Ручка управління	1
33	Шайба 6 (ø6xø12x1.6)	1
34	Кронштейн	1
35	Упор	1
36	Гайка М6	2
37	Гвинт М6x20	2
38	Стопор	1
39	Кришка	1
40	Ручка	2
41	Гвинт М6x40	2

42	Направляюча столу	1
43	Гайка М6	4
44	Опора	2
45	Шайба 6 (ø6xø12x1.6)	4
46	Шайба 6	4
47	Гвинт М6x12	4
48	Гвинт М6x20	4
49	Шайба 6 (ø6xø12x1.6)	4
50	Опорна пластина	1
51	Шайба 6 (ø6xø12x1.6)	4
52	Гайка М6	4
53	Гвинт ST2.9x25	4
54	Гайка М6	1
55	Пильний кожух(L)	1
56	Пильний кожух(R)	1
57	Гвинт М6x30	1
58	Шланг ø35x1.6m	1
59	Гвинт М6x25	2
60	Кронштейн	2
61	Шайба 6 (ø6xø12x1.6)	2
62	Гайка М6	2
63	Затискач	1
64	Кришка	2
65	Упорний кут	1
66	Захват	1
67	Гвинт М6x50	2
68	Шайба 6 (ø6xø12x1.6)	2
69	Ручка	2
70	Направляюча	1
71	Гайка М8	2
72	Ручка	2
73	Гвинт М6x12	4
74	Шайба 6 (ø6xø12x1.6)	4
75	Гайка М6	4
76	Кронштейн ручки	2
77	Кронштейн	2
78	Гвинт М6x12	2
79	Підставка	4
80	Основа	4
81	Гвинт М6x12	20
82	Шайба 6 (ø6xø12x1.6)	20
83	Гайка М6	20
84	Опорна плита (довга)	2
85	Опорна плита (коротка)	2

86	Робочий стіл	1
87	Шкала	1
88	Гвинт М6х16	6
89	Прокладка	1
90	Гвинт М4х20	4
91	Шайба 6 (ø6хø12х1.6)	6
92	Шайба 6	6
93	Гайка М6	6
94	Гайка 6	1
95	Шайба 6 (ø6хø12х1.6)	1
96	Утримувач шланга	1
97	Гвинт М6х12	1
98	Вимикач	1
99	Гвинт ST4.8х16	2
100	Гвинт М6х12	3
101	Кнопка	1
102	Гайка М6	1
103	Кришка	1
104	Гайка М6	2
105	Шайба 6 (ø6хø12х1.6)	2
106	Гвинт М6х12	2
107	Гвинт М4Х12	4
108	Шайба 4 (ø4хø9х0.8)	4
109	Гвинт М4х12	4
110	Шайба 4 (ø4хø9х0.8)	4
111	Кришка	1
115	Кришка	1
116	Гайка М6	1
117	Шайба 6 (ø6хø12х1.6)	1
118	Ручка	1
119	Колеса	1
120	Гвинт 3х20	1
121	Ось	1
122	Гайка М10	2
122.1	Шайба 10 (ø10хø20х2)	1
122.2	Стопорне кільце	1
122.3	Стопорне кільце	1
123	Опорна втулка	1
124	Гвинт М6х16	2
125	Основа втулки	1
125.1	Кришка втулки	1
126	Шайба 6 (ø6хø12х1.6)	2
127	Шайба 6	2
128	Гайка М6	2

129	Болт М6х8	2
130	Шайба 6 (ø6хø12х1.6)	2
131	Підтримуюча пластина	1
132	Гайка	1
132.1	Шайба 5 (ø5х ø15х1.2)	1
132.2	Болт М5х10	1
133	Контрольне кільце 10	1
134	Шайба 10 (ø10х ø20х2)	1
135	З'єднувальна планка	1
136	Розпірна втулка	1
136.1	Болт 2	1
137	Болт	1
138	Притискний фланець	1
139	Пильний диск ø315х ø30х3.2х2мм(36Т/24Т)	1
140	Опорний фланець	1
140.1	Шпонка 6х30	1
141	Регулювальна шайба	5
142	Гвинт М6х16	4
143	Шайба 6 (ø6х ø18х1.6)	4
144	Гвинт	4
145	Підтримуюча основа двигуна	1
148	Гайка М12	1
149	Пластина	1
150	Розпірний ніж	1
150.1	Гвинт М6х6	4
151	Базова частина	1
152	Гвинт М12х30	1
153	Гвинт М4х10	1
154	Показчик	1
155	Гайка М5	2
156	Шайба 5 (ø5хø10х1)	2
157	Кришка	1
158	Втулка	2
159	Колектор стружки та пилу	1
160	Гвинт М5х30	2
161	Гайка М8	4
162	Гайка М8	1
163	Частина розміщення двигун	1
164	Двигун	1
165	Котушка	1
169	Ручка	2
170	Шайба 8 (ø8хø24х2)	2
171	Гайка М8	4
172	Шайба 8 (ø8хø24х2)	4

173	Фронтальний кронштейн	1
174	Гвинт М8х16	4
175	Гвинт М8х16	2
176	Шкала	1
177	Гвинт ST3.5х9.5	4
178	Задній кронштейн	1
179	Стіл	1
180	Опора робочого столу	2
181	Гайка М6	6
182	Шайба 6 (ø6хø18х1.6)	6
183	Гвинт М6х12	6
187	Гайка М6	4
188	Шайба 6 (ø6хø18х1.6)	4
189	Гвинт М6х12	4
190	Стопорне кільце 12	4
191	Колеса	2
192	Ручка	2
193	Кронштейн коліс	2
224	Опора	2
225	Ключ А	1
226	Ключ В	1
227.1	Ручка	1
227.2	Головка ручки	1
227.3	Муфта	2
228	Гак	1
229	Ручка	1
230	Гайка М6	2
231	Регулятор	1
232	Гайка М8	1
233	Гвинт М8х46	1
234	Гвинт М4Х10	1
235	Показчик	1
236	Гвинт М6х10	2
237	Ручка	1
238	Гвинт М5х10	2
239	Гайка М5	2
240	Гвинт М6х10	1
241	Колеса	1
242	Шестигранний ключ	1
243	Гвинт	4
244	Вихід для відсмоктування	1

ОФИЦИАЛЬНЫЙ ДИЛЕР В УКРАИНЕ:

storgom.ua

ГРАФИК РАБОТЫ:

Пн. – Пт.: с 8:30 по 18:30

Сб.: с 09:00 по 16:00

Вс.: с 10:00 по 16:00

КОНТАКТЫ:

+38 (044) 360-46-77

+38 (066) 77-395-77

+38 (097) 77-236-77

+38 (093) 360-46-77

Детальное описание товара:

<https://storgom.ua/product/stroitelnaia-tsirkuliarnaia-pila-utool-uts-315.html>

Другие товары: <https://storgom.ua/tsirkuliarnye-pily.html>