

# MISCELATORE MELANGEUR

(modello FOX F78-140 – F78-180)  
(modèle FOX F78-140 – F78-180)

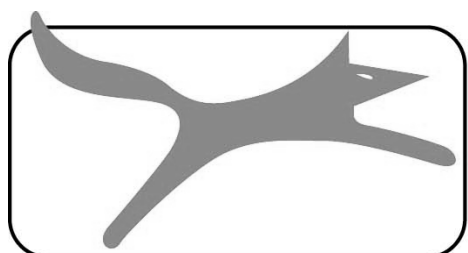

# FOX

# SOMMARIO / TABLE DES MATIERES

ITALIANO (IT) <i>Manuale originale</i> , Manuel original	4 ÷ 14
FRANÇAIS (FR) <i>Manuale tradotto dall'originale</i> / Manuel traduit de l'original	15 ÷ 26
DICHIARAZIONE DI CONFORMITÀ / DECLARATION DE CONFORMITE / DECLARATION OF CONFORMITY	27
ESPLOSO / VUE ECLATEE	28
SCHEMA ELETTRICO / SCHEMA ELECTRIQUE	29

## Miscelatore (modello FOX F78-140 – F78-180)

• Sicurezza	Pag. 4
• Regole generali di sicurezza	Pag. 5
• Regole supplementari di sicurezza per i miscelatori	Pag. 7
• Prima dell'avvio	Pag. 7
• Protezione dell'ambiente	Pag. 8
• Simboli	Pag. 8
• Collegamento dell'utensile alla corrente	Pag. 9
• Caratteristiche tecniche	Pag. 10
• Informazioni sul rumore	Pag. 10
• Disimballo e pulizia	Pag. 11
• Identificazione della macchina	Pag. 11
• Funzionamento	Pag. 11
• Sostituzione delle spazzole	Pag. 13
• Manutenzione	Pag. 13
• Risoluzione dei problemi	Pag. 14
• Assistenza	Pag. 14

## SICUREZZA

### **ATTENZIONE:**

Quando si utilizzano utensili elettrici si dovrebbero sempre rispettare, oltre a quelle riportate in questo manuale, tutte le precauzioni base di sicurezza per ridurre il rischio di incendio, scossa elettrica e danni personali.

Leggere attentamente tutte queste istruzioni prima di utilizzare questo prodotto e conservarle scrupolosamente.

Le lavorazioni effettuate con un elettroutensile possono diventare pericolose per l'operatore se non vengono rispettate norme operative sicure ed adeguate. Come per qualsiasi macchina elettrica che ha un organo di lavoro in movimento, l'utilizzo dell'utensile comporta alcuni rischi. Se la macchina viene utilizzata come indicato su questo manuale, prestando la massima attenzione al lavoro che si sta facendo, rispettando le regole ed utilizzando gli adeguati dispositivi di protezione individuali, la probabilità di incidenti sarà quasi nulla. I possibili rischi residui sono relativi a:

- 1 – ferimenti per contatto con parti rotanti in movimento
- 2 – ferimenti per contatto con parti spigolose o nei cambi lama
- 3 – ferimenti per eiezioni di parti di utensile o di materiale in lavorazione
- 4 – danni all'udito provocati dal rumore
- 5 - danni causati dalle polveri
- 6 – ferimenti per utensili montati male

Le attrezzature di sicurezza previste sulle macchine, come le protezioni, i carter, gli spingipezzo, i dispositivi di ritenuta, i dispositivi di protezione individuale come gli occhiali, le maschere antipolvere, le protezioni auricolari, le scarpe e i guanti possono ridurre le probabilità di incidente. Anche la migliore protezione, però, non può proteggere contro la mancanza di buon senso e di attenzione. Abbiate sempre buon senso e prendete le precauzioni necessarie. Fate solo i lavori che ritenete siano sicuri. **NON DIMENTICATE:** la sicurezza è responsabilità di ognuno.

Questo utensile è stato concepito per un utilizzo ben preciso. FEMI raccomanda di non modificarlo o di non utilizzarlo per scopi diversi rispetto a quelli per cui è stato costruito. Se avete dei dubbi relativamente ad applicazioni specifiche, **NON** utilizzate l'utensile prima di aver contattato FEMI e aver ricevuto informazioni in merito.

**LEGGETE E CONSERVATE QUESTO MANUALE**

## REGOLE GENERALI DI SICUREZZA

1. Mantenete l'area di lavoro pulita. Nelle zone o nei banchi di lavoro ingombri è più alta la probabilità di incidenti.
2. Evitate un ambiente pericoloso. Non esponete gli utensili alla pioggia e non utilizzateli in ambienti umidi o bagnati, per evitare i fenomeni di elettrolocazione. Mantenete la zona di lavoro ben illuminata. Non utilizzate l'utensile in presenza di gas o di liquidi infiammabili.
3. Collegate il dispositivo di aspirazione della polvere. Se sono previsti dei metodi per il recupero della polvere, assicuratevi che questi dispositivi siano collegati e utilizzati correttamente.
4. Tenete gli estranei e i bambini lontani. Tutti gli estranei e i bambini devono mantenere una distanza di sicurezza dall'area di lavoro.
5. Proteggetevi dalle scariche elettriche. Evitate di entrare in contatto con delle superfici di messa a terra.
6. Non maltrattate il cavo elettrico. Non tirate mai il filo elettrico per scollegarlo dalla presa. Mantenete il cavo elettrico lontano dal calore, dall'olio e dagli spigoli vivi.
7. Utilizzate delle prolunghe elettriche previste per l'esterno. Quando l'utensile viene utilizzato all'esterno, utilizzate solamente delle prolunghe elettriche previste per l'esterno e che riportino delle indicazioni in merito.
8. Siate vigili. Osservate attentamente quello che fate, abbiate buon senso. Non utilizzate l'utensile quando siete affaticati.
9. Non utilizzate l'utensile se siete sotto l'effetto di medicinali, alcol, droghe.
10. Evitate l'avvio accidentale. Assicuratevi che l'interruttore sia nella posizione di arresto prima di collegare l'utensile.
11. Indossate una tenuta appropriata. Non indossate vestiti ampi o gioielli che possono impigliarsi nei pezzi mobili. Per il lavoro all'esterno sono particolarmente raccomandate le scarpe antiscivolo. Portate un mezzo di protezione per i capelli lunghi.
12. Usate sempre i dispositivi di protezione personale: portate gli occhiali di sicurezza e mascherine nei casi in cui si producano polveri o trucioli. Indossate cuffie antirumore o tappi protettivi in ambienti rumorosi. Usate guanti quando si maneggiano particolari con spigoli vivi e taglienti.
13. Non sbilanciatevi sopra all'utensile. Mantenete sempre il vostro equilibrio.
14. Chiedete consigli a persone esperte e competenti se non avete familiarità con il funzionamento dell'utensile.
15. Allontanate gli utensili inutilizzati. Quando gli utensili non vengono utilizzati, devono essere sistemati in un luogo secco, chiuso a chiave, fuori dalla portata dei bambini.

16. Non forzate l'utensile. La lavorazione sarà migliore e maggiormente sicura se l'utensile viene utilizzato al ritmo per il quale è stato concepito.
17. Utilizzate l'utensile appropriato. Non forzate un piccolo utensile a fare il lavoro di un utensile a utilizzo intensivo. Per esempio, non utilizzate una sega circolare per tagliare dei rami o dei ceppi.
18. Fissate il pezzo. Utilizzate per quanto possibile dei morsetti a vite o una morsa per bloccare il pezzo. E' più sicuro che servirsi delle sole mani.
19. Mantenete gli utensili in perfetto stato. Tenete gli utensili affilati e puliti in modo da ottenere un rendimento migliore e più sicuro. Seguite le istruzioni per lubrificare e sostituire gli accessori. Controllate regolarmente il cavo elettrico e sostituitelo se è danneggiato. Tenete le maniglie e le impugnature secche, pulite e prive di olio e di grasso.
20. Scollegate l'utensile dalla rete quando non è utilizzato, prima della manutenzione e della sostituzione degli accessori o utensili quali lame, punte, frese, ecc.
21. Allontanate le chiavi di serraggio e di regolazione. Prendete l'abitudine di verificare che le chiavi di serraggio e di regolazione siano state allontanate dall'utensile prima di avviarlo.
22. Controllate i particolari dell'utensile per verificare che non ci siano parti danneggiate. Prima di continuare ad utilizzare l'utensile, controllate tutti i dispositivi di sicurezza o qualsiasi altro pezzo che possa essere danneggiato in modo da assicurarvi che funzioni bene e che riesca ad effettuare il compito previsto. Verificate che i pezzi mobili siano ben allineati, non si blocchino e non siano rotti. Controllate anche il montaggio o qualsiasi altra condizione che può influenzare il funzionamento. Qualsiasi pezzo o qualsiasi protezione danneggiata deve essere riparata o sostituita da un centro di servizio post-vendita autorizzato. Non utilizzate l'utensile se l'interruttore non funziona correttamente.
23. Utilizzate l'elettro utensile, gli utensili e gli accessori nel modo e per gli scopi riportati in questo manuale; utilizzi e componenti diversi possono generare possibili rischi per l'operatore.
24. Fate riparare l'utensile da una persona competente. Questo utensile elettrico è conforme alle prescrizioni di sicurezza corrispondenti. Le riparazioni devono essere realizzate solo da persone qualificate che utilizzino ricambi originali, altrimenti potrebbero insorgere dei pericoli per l'utilizzatore.

## **REGOLE SUPPLEMENTARI DI SICUREZZA PER I MISCELATORI**

1. Per lavorare in completa sicurezza con questo utensile, è indispensabile leggere attentamente questo manuale di istruzioni e di manutenzione, ed attenersi strettamente alle regole citate.
2. Rispettate anche le istruzioni di sicurezza inerenti all'utilizzo di strumenti elettrici.
3. Controllate il cavo e la presa prima di ogni utilizzo. Fate riparare eventuali difetti da un tecnico.
4. Questo utensile non deve essere utilizzato per lavorare in ambienti umidi, all'aria aperta in caso di pioggia, nebbia o neve, né in atmosfere esplosive.
5. Verificate che l'apparecchio sia spento prima di collegarlo alla corrente. Verificate all'occorrenza la posizione del commutatore corrispondente.
6. Fissate al suolo il recipiente contenente la sostanza da miscelare, in modo che non si possa spostare.
7. Posizionate il cavo sempre dietro l'utensile. Non tirate eccessivamente il cavo, né appoggiatelo o trascinatelo contro spigoli vivi.
8. Lavorate sempre in posizione stabile e mantenete l'equilibrio.
9. Utilizzate le maniglie.
10. Preparatevi a compensare il contraccolpo al momento dell'accensione.

## **PRIMA DELL'AVVIO**

Prima di metter in funzione l'utensile per la prima volta, leggete attentamente e interamente questo manuale. Il non rispetto delle istruzioni di sicurezza e può causare delle ferite serie. Prima di ogni utilizzo, controllate che l'apparecchio sia in buono stato. Non mettete in funzione l'apparecchio se non avete familiarità con l'insieme delle sue funzioni. Assicuratevi di poter scollegare l'utensile il più rapidamente possibile in caso di pericolo. Il manuale fa parte integrante dell'apparecchio. Conservate con cura l'insieme dei documenti e metteteli a disposizione in caso di utilizzo da parte di terzi.

## PROTEZIONE DELL'AMBIENTE

### **INFORMAZIONE AGLI UTENTI**

Ai sensi dell'art. 13 del Decreto Legislativo 25 luglio 2005, n. 151 "Attuazione delle Direttive 2002/95/CE, 2002/96/CE, e 2003/108/CE, relative alla riduzione dell'uso di sostanze pericolose nelle apparecchiature elettriche ed elettroniche, nonché allo smaltimento dei rifiuti", si precisa quanto segue:

- Il simbolo del cassonetto barrato riportato sull'apparecchiatura o sulla confezione indica che il prodotto alla fine della propria vita utile deve essere raccolto separatamente dagli altri rifiuti.
- L'utente dovrà, pertanto, conferire l'apparecchiatura giunta a fine vita agli idonei centri di raccolta differenziata dei rifiuti elettronici ed elettrotecnici, oppure riconsegnarla al rivenditore al momento dell'acquisto di una nuova apparecchiatura di tipo equivalente, in ragione di uno ad uno.
- L'adeguata raccolta differenziata per l'avvio successivo dell'apparecchiatura dismessa al riciclaggio, al trattamento ed allo smaltimento ambientalmente compatibile, contribuisce ad evitare possibili effetti negativi sull'ambiente e sulla salute e favorisce il reimpiego e/o riciclo dei materiali di cui è composta l'apparecchiatura.

### **ATTENZIONE!**

**Lo smaltimento abusivo del prodotto da parte dell'utente comporta l'applicazione delle sanzioni amministrative previste dalla normativa vigente.**



## SIMBOLI



Indossate sempre degli occhiali di protezione per evitare trucioli durante l'utilizzo della macchina.

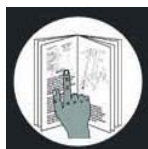

Leggete e capite il manuale di istruzioni prima di utilizzare la macchina.



Portare sempre una maschera di protezione Eliminato se l'operazione ecc..



Indossate sempre cuffie che vi proteggano dal rumore durante l'utilizzo della macchina.



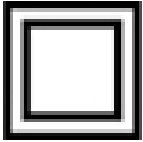

Doppio isolamento. Questo simbolo significa che nessun elemento che può condurre la corrente è accessibile senza l'utilizzo di un utensile. Questi apparecchi sono privi di conduttore di terra.

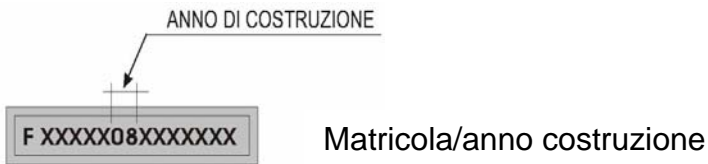

## COLLEGAMENTO DELL'UTENSILE ALLA CORRENTE

### ALLACCIAMENTO ELETTRICO

Per l'alimentazione del vostro miscelatore è necessaria una tensione alternata a 230 V 50 Hz. Assicuratevi che la vostra alimentazione abbia queste caratteristiche, che sia protetta da un interruttore differenziale e magnetotermico.

### PROLUNGHE ELETTRICHE

Utilizzate solamente delle prolunghe elettriche a tre conduttori con una spina a due spinotti e contatto di terra e delle prese a due cavità e una terra corrispondente alla spina dell'utensile. Quando utilizzate un utensile elettrico ad una distanza considerevole dall'alimentazione, assicuratevi di utilizzare una prolunga di dimensioni sufficienti per trasportare la corrente di cui l'utensile ha bisogno. Una prolunga sotto dimensionata provocherebbe una caduta di tensione elevata nella linea, con perdita di potenza e conseguente surriscaldamento del motore. Possono essere utilizzate solamente delle prolunghe conformi alle norme CE .

**Lunghezza della prolunga elettrica:** fino a 15 m

**Dimensioni del cavo:** 3 x 2,5 mm<sup>2</sup>

Prima di utilizzare qualsiasi prolunga, verificate che non abbia dei fili scoperti e che l'isolante non sia tagliato o usurato. Riparate o sostituite immediatamente la prolunga danneggiata o usurata.



#### **ATTENZIONE:**

Le prolunghe devono essere sistemate fuori dalla zona di lavoro per evitare che possano entrare in contatto con i pezzi in lavoro, l'utensile o altri particolari della macchina e creare possibili rischi.

### ISTRUZIONI PER LA MESSA A TERRA

In caso di cattivo funzionamento o di corto circuito dell'utensile, la messa a terra fornisce un cammino di minore resistenza alla corrente elettrica e riduce il rischio di scarica elettrica. Questo utensile è dotato di un cavo elettrico che possiede un conduttore di messa a terra e una spina con il contatto di terra. La spina deve essere collegata ad una presa

corrispondente correttamente installata e messa a terra in conformità alle normative e disposizioni locali.

Non modificate la spina fornita. Se non entra nella presa, fate installare una presa appropriata da un elettricista qualificato. Un collegamento mal fatto del conduttore della messa a terra dell'attrezzo può comportare il rischio di scarica elettrica. Il conduttore la cui guaina isolante è verde con o senza linea gialla è il conduttore della messa a terra. Se risulta necessaria la riparazione o la sostituzione del cavo di alimentazione, non collegate il conduttore di terra ad un morsetto sotto tensione.

Informatevi presso un elettricista qualificato o da una persona responsabile della manutenzione se non avete compreso o avete qualche dubbio sulle istruzioni della messa a terra.

Se il cavo di alimentazione è danneggiato deve essere sostituito da centri assistenza autorizzati o da personale qualificato. Non fate funzionare l'utensile se il cavo di alimentazione è danneggiato.

## CARATTERISTICHE TECNICHE

	<b>F78-140</b>	<b>F78-180</b>
Potenza motore:	1400 W	1800 W
Tensione di alimentazione e frequenza:	230 V ~ 50Hz	230 V ~ 50Hz
Velocità:	150-300/300-650 RPM	150-300/300-650 RPM
Peso netto:	6,6 kg	7,0 kg
Frusta	140mm H2	160mm H2 - 140mm H3

## INFORMAZIONI SUL RUMORE

Il rumore emesso, misurato conformemente alle norme EN61029, EN3744 e EN11201 è risultato essere:

- Livello di pressione acustica  $L_{pA} = 85.8 \text{ dB(A)}$
- Livello di potenza sonora  $L_{WA} = 96.8 \text{ dB(A)}$
- Incertezza della misura  $K = 3 \text{ dB}$

**Si consiglia di indossare adeguati protettori acustici.**

Le sorgenti di rumore del miscelatore sono: il motore elettrico e la sua ventilazione.

Per il motore e la sua ventilazione si consiglia di tenerlo controllato e puliti i passaggi dell'aspirazione.

I valori indicati per il rumore sono livelli di emissione e non necessariamente livelli di lavoro sicuro. Mentre vi è una correlazione tra livelli di emissione e livelli di esposizione, questa non può essere usata con affidabilità per determinare se siano richieste o no ulteriori precauzioni. I fattori che influenzano il reale livello di esposizione del lavoratore includono la durata dell'esposizione, le caratteristiche dell'ambiente, altre sorgenti di rumore, per esempio il numero di macchine e altre lavorazioni adiacenti. Inoltre i livelli di esposizione possono variare da un Paese a Paese. Queste informazioni mettono comunque in grado l'utilizzatore della macchina di fare la miglior valutazione dei pericoli e dei rischi.

## DISIMBALLO E PULIZIA

Il vostro miscelatore è spedito completo in un cartone. Sballatelo con cura. Rimuovete il rivestimento di protezione di tutti i pezzi che non sono dipinti. Questo rivestimento di protezione può essere rimosso tramite uno straccio imbevuto di WD40. non utilizzate acetone, benzina o diluenti a pittura.

## IDENTIFICAZIONE DELLA MACCHINA

Questo utensile è pensato per la miscelatura di diversi tipi di materiale liquido. Qualsiasi altro utilizzo o modifica non conforme dell'apparecchio può essere fonte di gravi pericoli. Il costruttore declina ogni responsabilità per gli qualsiasi effetto legato ad un utilizzo non conforme.

1. Interruttore START / STOP
2. Pulsante di blocco dell'interruttore
3. Fori di ventilazione del motore
4. Porta utensili
5. Selettore di velocità meccanico
6. Maniglia
7. Selettore di velocità elettronico
8. Frusta

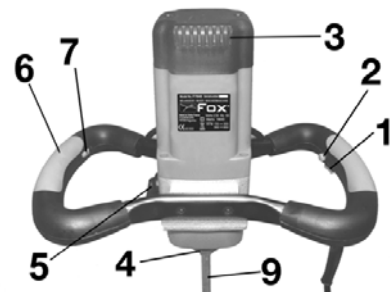

## FUNZIONAMENTO

### 1. MONTAGGIO DELLA FRUSTA

Avvitare la frusta **9** con il dado **10** il più solidamente possibile nel mandrino **11** utilizzando una chiave da 17 mm ed una chiave da 22 mm.

### 2. AVVIO / ARRESTO DEL MISCELATORE

Per avviare il miscelatore, premete il pulsante **1** e tenetelo premuto. Il miscelatore si spegne quando rilasciate l'interruttore **1**.

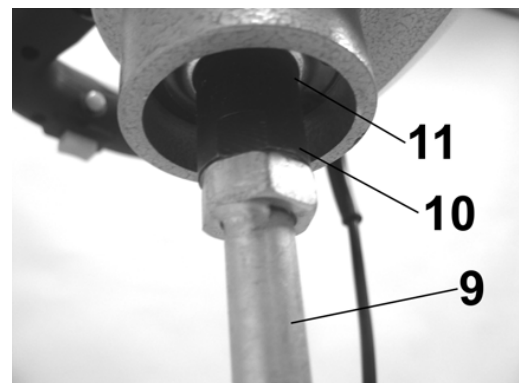

### 3. FUNZIONAMENTO IN CONTINUO DEL MISCELATORE

- Bloccaggio del miscelatore in funzione. Spingete completamente l'interruttore **1**, non rilasciatelo e spingete nello stesso momento il pulsante di bloccaggio **2**. L'interruttore **1** è quindi bloccato e il funzionamento permanente è attivato.
- Sbloccaggio del funzionamento permanente: spingete di nuovo sull'interruttore **1** e rilasciatelo. Il bloccaggio dell'interruttore **1** è liberato e il funzionamento permanente disattivato.

#### 4. SMONTAGGIO DELLA FRUSTA

Posizionate una chiave piatta da 22 mm sul dado esagonale situato all'estremità della frusta del miscelatore e svitatela dal porta utensili fermandolo con una chiave da 17 mm, ruotando verso sinistra (vedi montaggio della frusta, par. 1).

#### 5. AVVIO PROGRESSIVO

L'avvio progressivo a regolazione elettronica garantisce un avvio senza contraccolpi. Ciò presenta inoltre il vantaggio di prevenire qualsiasi schizzo di liquidi nel momento dell'avvio del miscelatore. Grazie alla debole corrente di avvio, un fusibile 16A è sufficiente per proteggere l'utensile.

#### 6. RIDUZIONE DELLA VELOCITA' A VUOTO

Potete diminuire la velocità dell'utensile quando questo funziona a vuoto. Questo permette di ridurre il livello sonoro così come l'usura del motore e degli ingranaggi.

#### 7. PRESELEZIONE DELLA VELOCITA

Il selettore di velocità **7** permette di preregolare progressivamente la velocità. La velocità richiesta dipende dal tipo di liquidi miscelati, ed è consigliabile effettuare una prova pratica.

#### 8. SELETTORE DI VELOCITA

Il selettore di velocità **5** vi permette di selezionare due livelli di velocità:

- velocità 1 (da 150 a 300 RPM)
- velocità 2 (da 300 a 650 RPM)

E' possibile modificare le velocità quando il miscelatore è in funzione. Non è comunque consigliabile farlo sotto piena carica.

#### 9. REGOLATORE ELETTRONICO

Il regolatore elettronico mantiene la velocità quasi costante a vuoto e sotto sforzo. Questo assicura una miscelatura regolare dei liquidi.

#### 10. PROTEZIONE ELETTRONICA

In caso di sovraccarico dell'utensile, una protezione elettronica di sovraccarico protegge il motore contro i danni. In questo caso, il motore si arresta e si riavvia solamente quando la carica è ridotta.

#### 11. PROTEZIONE TERMICA

In modo da proteggere l'utensile contro il surriscaldamento in caso di lavoro permanente elevato, un sistema di sicurezza elettronica permette di arrestare il motore se la temperatura di quest'ultimo oltrepassa la soglia limite.

Dopo un raffreddamento di circa 5 minuti, l'utensile è di nuovo funzionale e pronto ad essere utilizzato normalmente. Se l'utensile è nuovamente caldo, la protezione termica che previene il surriscaldamento scatterà più velocemente.

## SOSTITUZIONE DELLE SPAZZOLE

- Svitare la vite della griglia di ventilazione situata sul retro del motore e rimuovere la griglia.
- Svitare il porta-spazzole utilizzando una chiave.
- Rimuovere le spazzole usurate e sostituirle con delle spazzole nuove.

## MANUTENZIONE

- Dopo aver utilizzato l'utensile, scollegate la spina dalla presa di corrente.
- Per la pulizia degli elementi in plastica, utilizzate uno straccio umido. Non utilizzate dei prodotti detergenti, dei solventi o degli oggetti appuntiti.
- Evitate ogni infiltrazione di liquidi nella carcassa. Utilizzate uno straccio per asciugare la carcassa.
- Vi consigliamo di pulire il miscelatore subito dopo aver finito di utilizzarlo.
- Pulite regolarmente le fessure di ventilazione della carcassa.
- Se le spazzole sono usurate, l'utensile si spegne automaticamente. Vi consigliamo di farle sostituire da un centro di assistenza autorizzato.
- Dopo circa 100 ore di lavoro, controllare le spazzole, e se necessario sostituirle e pulire il carter motore.

## RISOLUZIONE DEI PROBLEMI

**QUESTO UTENSILE DEVE ESSERE RIPARATO SOLAMENTE DA PERSONALE QUALIFICATO**

Questo utensile elettrico risponde alle norme di sicurezza in vigore. Qualsiasi regolazione e riparazione deve essere effettuata da personale qualificato, solamente tramite ricambi originali.

<b>PROBLEMA</b>	<b>CAUSA</b>	<b>SOLUZIONE</b>
Il miscelatore non si accende	La presa di corrente non è collegata correttamente, oppure il cavo è danneggiato	Verificate che l'inserimento della spina nella presa sia corretto. Controllate il cavo.
	Non c'è corrente nella spina dell'utensile	Controllate la spina dell'utensile
	L'interruttore di avvio / arresto è danneggiato	Contattate il vostro rivenditore
	Il variatore di velocità è danneggiato	Contattate il vostro rivenditore
La velocità di rotazione dell'utensile non può essere cambiata	Le spazzole sono usurate	Sostituite le spazzole
	Il variatore di velocità elettronico è danneggiato	Contattate il vostro rivenditore
Il motore rilascia un cattivo odore	Le spazzole sono usurate	Sostituite le spazzole
	Il motore si è surriscaldato	Contattate il vostro rivenditore
Il motore si avvia con difficoltà e perde potenza	Le spazzole sono usurate	Sostituite le spazzole

## ASSISTENZA

Tutti gli utensili e accessori Fox sono costruiti e controllati utilizzando le più moderne e sicure tecniche produttive. Se nonostante queste attenzioni un utensile dovesse guastarsi la riparazione deve essere fatta da un centro riparazioni autorizzato Femi.

L'elenco dei centri assistenza è reperibile presso i vari punti vendita o telefonando a 051/6946469 o inviando una richiesta all'indirizzo di posta elettronica [info@fox-machines.com](mailto:info@fox-machines.com).

## **Mélangeur à vitesse variable (Modèle FOX F78-140 et F78-180)**

• Règles de sécurité	Page 16
• Règles de sécurité pour les outils	Page 17
• Règles de sécurité pour les mélangeurs	Page 19
• A lire avant la mise en service	Page 19
• Protection de l'environnement	Page 20
• Signification des symboles	Page 20
• Branchement de l'outil au courant	Page 21
• Spécifications techniques	Page 22
• Informations sur le bruit	Page 22
• Déballage et nettoyage	Page 23
• Identification de la machine	Page 23
• Fonctionnement	Page 23
• Remplacement des charbons	Page 25
• Maintenance et entretien	Page 25
• Problèmes éventuels	Page 26
• Assistance après-vente	Page 26

## REGLES DE SECURITE

### **ATTENTION :**

Tout en suivant les instructions mentionnées dans ce manuel, lorsque vous utilisez un outil électrique, vous devez toujours respecter toutes les précautions pour prévenir les risques d'incendie, d'électrocution et de blessures.

Lisez attentivement ce manuel d'instructions avant de mettre la machine en service et conservez-le soigneusement.

Travailler avec des outils électriques peut être dangereux si vous ne suivez pas les mesures de sécurité appropriées. Comme pour toute machine électrique avec des pièces mobiles, l'utilisation de l'outil entraîne certains dangers. Si vous utilisez la machine comme indiqué dans le manuel, que vous faites attention au travail que vous êtes en train de faire, que vous observez les réglementations et que vous utilisez les dispositifs de protection personnel appropriés, les possibilités de blessures seront considérablement diminuées. Les risques possibles restants sont liés à :

- 1 – des blessures dues au contact avec des pièces mobiles.
- 2 – des blessures dues au contact avec des parties angulaires ou pointues, ou en changeant la lame.
- 3 – des blessures dues à l'éjection de parties d'outil, ou du matériau que vous travaillez.
- 4 – des blessures dues au bruit.
- 5 – des blessures dues à la poussière.
- 6 – des blessures dues au fait que l'outil n'ait pas été correctement monté.

Les équipements de sécurité comme les protecteurs, les poussoirs, les dispositifs de retenue, les panneaux-peignes, les lunettes de sécurité, les masques anti-poussière, les protections auditives, les chaussures de sécurité et les gants peuvent réduire les possibilités de blessures. Mais même la meilleure protection ne peut protéger contre un manque de bon sens, de soin ou d'attention. Toujours user de bon sens et prendre les précautions nécessaires dans l'atelier. Si une technique semble dangereuse, ne pas l'essayer. Concevoir une méthode plus sécuritaire. **NE PAS OUBLIER** : la sécurité est la responsabilité de chacun. Cet outil a été conçu pour des utilisations bien précises. FEMI recommande fortement de ne pas le modifier et/ou l'utiliser pour une autre tâche que celle pour laquelle il a été conçu. Si des questions se posent quant à une application particulière, NE PAS utiliser l'outil avant d'avoir pris contact avec Femi pour déterminer si l'outil peut être employé de cette manière.

***LISEZ ET CONSERVEZ CE MANUEL***



## REGLES DE SECURITE POUR LES OUTILS

1. Garder l'aire de travail propre. Les zones de travail et établis encombrés favorisent les blessures.
2. Eviter un environnement dangereux. Ne pas exposer les outils à la pluie et ne pas les utiliser dans des endroits humides ou mouillés. Garder la zone de travail bien éclairée. Ne pas utiliser l'outil en présence de gaz ou de liquides inflammables.
3. Raccorder le matériel d'aspiration de la poussière. Si des moyens sont prévus pour la récupération de la poussière, s'assurer que ces dispositifs sont bien raccordés et correctement utilisés.
4. Tenir les visiteurs et les enfants à distance. Tous les enfants et visiteurs doivent se tenir à une distance sûre de l'aire de travail.
5. Se protéger des décharges électriques. Eviter d'entrer en contact avec des surfaces mises à la terre.
6. Ne pas maltraiter le cordon. Ne jamais tirer sur le cordon pour le débrancher de la prise. Garder le cordon éloigné de la chaleur, de l'huile et des arêtes vives.
7. Utiliser des cordons prolongateurs prévus pour l'extérieur. Lorsque l'outil est utilisé à l'extérieur, n'utiliser que des cordons prolongateurs prévus pour l'extérieur et portant des indications à cet effet.
8. Demeurer vigilant. Bien observer ce que l'on fait, faire preuve de bon sens. Ne pas utiliser l'outil quand on est fatigué
9. Ne pas utiliser l'outil quand on est sous l'emprise de l'alcool ou de médicaments.
10. Eviter le démarrage accidentel. S'assurer que l'interrupteur se trouve à l' « ARRET » avant de brancher l'outil.
11. Porter une tenue appropriée. Pas de vêtements amples, ni de bijoux qui peuvent être saisis par les pièces mobiles. Des chaussures anti-dérapantes sont particulièrement recommandées pour le travail à l'extérieur. Porter un moyen de protection pour les cheveux longs.
12. Toujours utiliser des équipements de protection individuelle : Porter des lunettes de sécurité et un masque si l'opération soulève de la poussière ou des copeaux. Porter un casque ou de bouchons de protection dans les environnements bruyants. Porter des gants pour manipuler les pièces avec des angles vifs et des arêtes.
13. Ne pas se pencher au-dessus de l'outil. Garder son équilibre en tout temps.
14. Demander conseil à une personne expérimentée et compétente si vous n'êtes pas familiarisé avec le fonctionnement de l'outil.
15. Ranger les outils non utilisés. Quand les outils ne sont pas utilisés, ils doivent être rangés dans un endroit sec, verrouillé, hors d'atteinte des enfants.

16. Ne pas forcer l'outil. Il fera mieux son travail et plus sûrement au rythme pour lequel il a été conçu.
17. Utiliser le bon outil. Ne pas forcer un petit outil à faire le travail d'un outil à usage intensif. Par exemple, ne pas utiliser une scie circulaire pour couper des branches ou des bûches.
18. Fixer la pièce. Utiliser, tant que possible, des serre-joints ou un étau pour tenir la pièce. C'est plus sûr que de se servir des mains.
19. Garder les outils en parfait état. Tenir les outils affûtés et propres afin d'obtenir le meilleur et le plus sûr rendement. Suivre les instructions pour lubrifier et changer les accessoires. Régulièrement vérifier le cordon et le remplacer s'il est abîmé. Garder les poignées sèches, propres et exemptes d'huile et de graisse.
20. Débrancher l'outil lorsqu'il n'est pas utilisé, avant l'entretien et lors des changements d'accessoires, tels que lames, mèches, fraises, etc.
21. Eloigner les clés de serrage et de réglage. Prendre l'habitude de vérifier que les clés de serrage et de réglage ont bien été enlevées de l'outil avant de le mettre en marche.
22. Inspecter les pièces pour déceler tout dommage. Avant de continuer d'utiliser l'outil, inspecter tout dispositif protecteur ou toute autre pièce qui peut être endommagé afin de s'assurer qu'il fonctionne bien et effectue la tâche prévue. Vérifier si les pièces mobiles sont bien alignées, ne se coincent pas et ne sont pas cassées. Aussi, vérifier le montage ou toute autre condition pouvant affecter le fonctionnement. Toute pièce ou protecteur endommagé doit être réparé ou remplacé par un centre de service après-vente agréé. Ne pas utiliser l'outil si l'interrupteur ne fonctionne pas correctement.
23. Utiliser l'outil et les accessoires selon les instructions de ce manuel. L'utilisation d'autres accessoires ou pièces peuvent causer des risques pour l'utilisateur.
24. Faire réparer l'outil par une personne compétente. Cet outil électrique est fabriqué selon des exigences pertinentes concernant la sécurité. Les réparations ne doivent être faites que par une personne qualifiée utilisant des pièces de rechange d'origine, sinon cela peut être très dangereux pour l'utilisateur.

## **REGLES DE SECURITE POUR LES MELANGEURS**

1. Pour travailler en toute sécurité avec cet outil, il est indispensable de lire attentivement cette notice d'utilisation et d'entretien et de se conformer strictement aux instructions dispensées.
2. Respecter également les consignes de sécurité inhérentes à l'utilisation d'outils électriques.
3. Contrôler le câble et la fiche avant chaque mise en service. Faites réparer les défauts par un technicien.
4. Cet outil ne doit pas être utilisé pour travailler dans des locaux humides, en plein-air sous la pluie, dans le brouillard ou sous la neige, ni dans une atmosphère explosive.
5. Vérifier si l'appareil est éteint avant de le brancher au courant. Vérifier le cas échéant la position du commutateur correspondant.
6. Fixer le récipient contenant les substances mélangées au sol de manière à ce qu'il ne puisse pas bouger.
7. Toujours dégager le câble vers l'arrière de l'outil. Ne pas tirer excessivement sur le câble, ni le poser ou tirer sur des arêtes vives.
8. Toujours travailler en position stable et garder l'équilibre.
9. Utiliser les poignées de maintien.
10. Se préparer à compenser le couple au démarrage.

## **A LIRE AVANT LA MISE EN SERVICE**

Avant la première mise en service, lisez attentivement et complètement ce mode d'emploi. Le non respect des instructions de sécurité peut entraîner des dommages corporels sérieux. Avant chaque utilisation, contrôlez que l'appareil soit en bon état. Ne mettez l'appareil en service que lorsque vous êtes familiarisé avec l'ensemble des fonctions. Assurez-vous de pouvoir couper l'appareil le plus rapidement possible en cas de danger. Un mode d'emploi fait partie intégrale de l'appareil. Conservez soigneusement l'ensemble des documents et remettez-les à des tiers si vous leur donnez l'appareil.

## PROTECTION DE L'ENVIRONNEMENT

### **INFORMATION AUX UTILISATEURS**

Selon les termes de l'art. 13 du Décret Législatif du 25 juillet 2005, n° 151 « Application des Directives 2002/95/CE, 2002/96/CE et 2003/108/CE, relatives à la réduction de l'emploi de substances dangereuses dans les équipements électriques et électroniques, ainsi qu'à l'élimination des déchets », on précise ce qui suit :

- Le symbole de la poubelle barrée présent sur l'équipement ou sur l'emballage indique que le produit doit être éliminé séparément des autres déchets à la fin de sa durée de vie utile.
- Par conséquent, l'utilisateur devra remettre l'équipement arrivé à la fin de sa durée de vie aux centres spécialisés de collecte différenciée des déchets électroniques et électrotechniques ou bien le remettre au revendeur au moment de l'achat d'un nouvel équipement de type équivalent, à raison de un à un.
- La collecte différenciée appropriée à l'envoi successif de l'équipement n'étant plus utilisé au recyclage, au traitement et à l'élimination compatible avec l'environnement, contribue à éviter les effets négatifs possibles sur le milieu et sur la santé et favorise le réemploi et/ou le recyclage des matériaux dont se compose l'équipement.

**ATTENTION: L'élimination abusive du produit de la part de l'utilisateur entraîne l'application des sanctions administratives prévues par la réglementation en vigueur.**

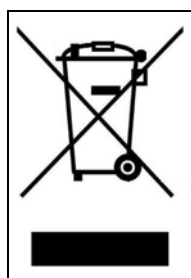

## SIGNIFICATION DES SYMBOLES



Toujours porter des lunettes de protection pour éviter toute projection lors de l'utilisation de la machine.

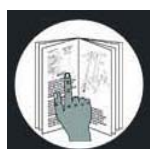

Lire et comprendre le manuel d'instructions avant d'utiliser la machine.



Toujours porter un masque de protection si l'opération soulève de la poussière.



Toujours porter un casque contre le bruit lors de l'utilisation de la machine.

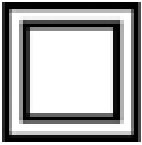

Double isolation. Ce symbole signifie qu'aucun élément pouvant conduire le courant n'est accessible sans l'utilisation d'un outil. Ces appareils sont dépourvus de conducteur de terre.



Numéro de série / année de fabrication

## BRANCHEMENT DE L'OUTIL AU COURANT

### RACCORDEMENTS ELECTRIQUES

Votre mélangeur comporte un moteur électrique fabriqué avec précision. Il doit être branché sur une alimentation de 230 V, 50 Hz. Si votre appareil ne fonctionne pas lorsqu'il est branché dans une prise, vérifiez bien les caractéristiques de l'alimentation.

### CORDONS PROLONGATEURS

N'utilisez que des cordons prolongateurs à trois conducteurs possédant une fiche à deux broches et des prises à deux cavités et une terre correspondant à la fiche de l'outil. Lorsque vous utilisez un outil électrique à une distance importante de l'alimentation, assurez-vous d'utiliser un cordon prolongateur qui a une dimension suffisante pour transporter le courant dont l'outil a besoin. Un cordon prolongateur sous dimensionné provoquera une chute de tension dans la ligne conduisant à une surchauffe et à une perte de puissance. Utilisez le tableau pour déterminer la dimension minimale des fils requise dans un cordon prolongateur. Seuls des cordons prolongateurs ronds comportant un revêtement figurant sur la liste établie par les laboratoires peuvent être utilisés.

**Longueur du cordon prolongateur :** jusqu'à 15 m

**Dimension du fil :** 3 x 2,5 mm<sup>2</sup>

Avant d'utiliser tout cordon prolongateur, vérifiez qu'il ne comporte pas de fils qui dépassent ou sont nus et que l'isolant n'est pas coupé ou usé. Réparez ou remplacez immédiatement un cordon endommagé ou usé.



### **ATTENTION :**

Maintenez les cordons prolongateurs à l'extérieur de la zone de travail pour éviter qu'ils n'entrent en contact avec la pièce travaillée, l'outil ou d'autres parties de l'outil et ainsi éviter de gros risques.

## INSTRUCTIONS DE MISE A LA TERRE

En cas de mauvais fonctionnement ou de court-circuit, la mise à la terre fournit un chemin de moindre résistance au courant électrique et réduit le risque de décharge électrique. Cet outil est équipé d'un cordon électrique possédant un conducteur de mise à la terre et une fiche de terre. La fiche doit être branchée dans une prise correspondante correctement installée et mise à la terre conformément à tous les codes et dispositions locaux.

Ne modifiez pas la fiche fournie. Si elle ne rentre pas dans la prise, faites installer une prise appropriée par un électricien qualifié. Un raccordement mal fait du conducteur de mise à la terre de l'équipement peut entraîner un risque de décharge électrique. Le conducteur dont la gaine isolante est vert avec ou sans raie jaune est le conducteur de mise à la terre. Si la réparation ou le remplacement du cordon d'alimentation est nécessaire, ne raccordez pas le conducteur de terre à une borne sous tension.

Renseignez-vous auprès d'un électricien qualifié ou d'une personne responsable de l'entretien si les instructions de mise à la terre ne sont pas complètement comprises ou s'il y a un doute quant à la mise à la terre correcte de l'outil.

Réparez ou remplacez immédiatement un cordon endommagé ou usé.

## SPECIFICATIONS TECHNIQUES

	<b>F78-140</b>	<b>F78-180</b>
Moteur :	1400 W	1800 W
Tension et fréquence:	230 V ~ 50Hz	230 V ~ 50Hz
Vitesses :	150-300/300-650 RPM	150-300/300-650 RPM
Poids net :	6,6 kg	7,0 kg
Tige agitatrice :	140mm H2	160mm H2 - 140mm H3

## INFORMATIONS SUR LE BRUIT

Le niveau de bruit de la machine, mesuré selon la norme EN 3744 et EN 11201 est :

- Niveau de pression acoustique LpA: 85.8 dB (A)
- Niveau de puissance acoustique LwA: 96.8 dB (A)
- Incertitude de mesure K : 3 dB

**Il est recommandé d'utiliser un dispositif de protection contre le bruit.**

Les sources du bruit émises par le mélangeur proviennent : du moteur électrique et de son système de ventilation.

Il est conseillé de contrôler le moteur, son système de ventilation et les voies d'aération et de les tenir propres.

Les valeurs citées sont des valeurs d'émission calculées selon les normes en vigueur et non des valeurs liées à l'utilisation sur le lieu de travail. Bien qu'il y ait une corrélation entre ces différents niveaux d'émission, il est impossible de tirer une quelconque conclusion sur des précautions supplémentaires à apporter. Des facteurs ayant une influence potentielle sur le niveau d'émission sonore sur le lieu de travail incluent la durée de travail, la taille de la pièce ainsi que les autres sources de bruit (ex : le nombre de machines en fonctionnement, autres opérations bruyantes effectuées en même temps). Les seuils de niveau sonore varient d'un

pays à l'autre. Cependant, ces instructions permettent à l'utilisateur de la machine d'évaluer au mieux les dangers et les risques.

## DEBALLAGE ET NETTOYAGE

Votre mélangeur est expédié complet dans un cartonnage. Déballez-le soigneusement de celui-ci. Enlevez le revêtement de protection de toutes les pièces qui ne sont pas peintes. Ce revêtement de protection peut être enlevé à l'aide d'un chiffon doux humidifié de WD40. Ne pas utiliser d'acétone, d'essence ou de diluant à peinture.

## IDENTIFICATION DE LA MACHINE

Cet outil est destiné au mélange de différents matériaux liquides. Toute autre utilisation ou modification non conforme de l'appareil peut être source de graves dangers. Le constructeur décline toute responsabilité pour les dégâts issus d'une utilisation non conforme.

1. Interrupteur MARCHE/ARRET
2. Bouton de verrouillage de l'interrupteur
3. Fentes de ventilation du moteur
4. Porte outil
5. Sélecteur de vitesse mécanique
6. Poignée de maintien
7. Sélecteur de vitesse électronique
8. Tige agitatrice



## FONCTIONNEMENT

### 1. MONTAGE DE LA TIGE AGITATRICE

Vissez la tige agitatrice **9** avec l'embout M14x2 **10** le plus solidement possible dans le mandrin **11** et serrez avec une clé de 22 mm.

### 2. MARCHE/ARRET DU MELANGEUR

Pour mettre le mélangeur en marche, appuyez sur l'interrupteur **1** et maintenez-le enfoncé. Le mélangeur s'éteint lorsque vous relâchez l'interrupteur **1**.

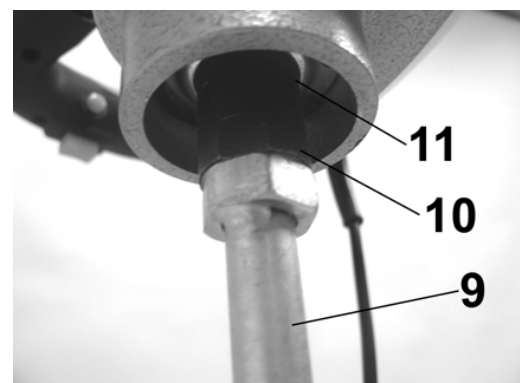

### 3. FONCTIONNEMENT PERMANENT DU MELANGEUR

- Blocage du mélangeur en fonctionnement : appuyez sur l'interrupteur **1** et enfoncez-le complètement, ne le relâchez pas et appuyez en même temps sur le bouton de verrouillage **2**. L'interrupteur **1** est alors bloqué et le fonctionnement permanent est activé.

- Déblocage du fonctionnement permanent : appuyez de nouveau sur l'interrupteur **1** et relâchez-le. Le blocage de l'interrupteur **1** est libéré et le fonctionnement permanent arrêté.

#### 4. DEMONTAGE DE LA TIGE AGITATRICE

Placez une clé plate de 22 sur l'écrou hexagonal situé à l'extrémité de la tige agitatrice du mélangeur et dévissez celui-ci du porte outil en tournant vers la gauche (voir montage de la tige agitatrice, paragraphe 1).

#### 5. DEMARRAGE PROGRESSIF

Le démarrage progressif à régulation électronique garantit un démarrage sans à-coups. Ceci présente en outre l'avantage de prévenir toute projection des liquides à la mise en marche du mélangeur.

Grâce au faible courant de démarrage, un fusible 16A suffit pour protéger l'outil.

#### 6. REDUCTION DU REGIME A VIDE

Vous pouvez diminuer le régime de l'outil lorsque celui-ci fonctionne à vide. Ceci permet de réduire le niveau sonore ainsi que l'usure du moteur et des engrenages.

#### 7. PRESELECTION DU REGIME

Le sélecteur de vitesse **7** permet de préréglé progressivement le régime. Le régime requis dépend du type de liquides mélangés, il est recommandé d'effectuer un essai pratique.

#### 8. SELECTEUR DE VITESSE

Le sélecteur de vitesse **5** vous permet de sélectionner un des deux paliers de vitesse :

- vitesse 1 (150 à 300 trs/min)
- vitesse 2 (300 à 650 trs/min)

Il est possible de permuter les vitesses lorsque le mélangeur est en marche. Il convient cependant de ne pas le faire sous pleine charge.

#### 9. REGULATEUR ELECTRONIQUE

Le régulateur électronique maintient le régime presque constant à vide et sous charge. Ceci assure un mélange régulier des liquides.

#### 10. PROTECTION ELECTRONIQUE

En cas de surcharge extrême de l'appareil, une protection électronique de surcharge protège le moteur contre les endommagements. Dans ce cas, le moteur s'arrête et ne redémarre que lorsque la charge est réduite.

#### 11. PROTECTION THERMIQUE

Afin de protéger l'outil contre les surchauffes en cas de charge permanente élevée, un système de sécurité électronique coupe le moteur si la température de ce dernier dépasse le seuil limite.



Après un refroidissement d'environ 5 minutes, l'outil est de nouveau fonctionnel et prêt à être utilisé normalement. Si l'outil est à nouveau chaud, la protection thermique contre les surchauffes s'enclenchera plus tôt.

## **REPLACEMENT DES CHARBONS**

- Dévissez les vis de la grille de ventilation située à l'arrière du moteur et enlevez la grille.
- Dévissez les porte-charbons en utilisant un outil.
- Enlevez les charbons usés et remplacez-les par les nouveaux.
- Re-bloquez les porte-charbons et replacez la grille de ventilation.

## **MAINTENANCE ET ENTRETIEN**

- Après tous les travaux sur l'appareil, débranchez la fiche secteur de ce dernier de la prise de courant.
- Pour le nettoyage des éléments en plastique, utilisez un chiffon humide. Ne pas utiliser de produits nettoyants, solvants ou objets pointus.
- Evitez toute infiltration de liquides dans le boîtier de l'outil. Utilisez un chiffon doux pour essuyer le boîtier.
- Il est vivement recommandé de nettoyer le mélangeur directement après avoir terminé le travail.
- Nettoyez régulièrement les fentes de ventilation du boîtier.
- Si les balais des charbons sont usés, l'outil s'éteint automatiquement. Il convient alors de les faire remplacer par un service après-vente agréé.
- Au bout d'environ 100 heures de travail, contrôlez les charbons et le cas échéant, remplacez-les et nettoyez le carter moteur.

## PROBLEMES EVENTUELS

CET OUTIL DOIT SEULEMENT ETRE REPARE PAR UN PERSONNEL QUALIFIE.

Cet outil électrique répond aux normes de sécurité en vigueur. Tout réglage ou toute réparation quel qu'il soit, doit être effectué par un personnel qualifié seulement à l'aide de pièces détachées provenant du fournisseur initial du produit.

PROBLEME	CAUSE	SOLUTION
Le mélangeur ne démarre pas	La prise de courant n'est pas branchée correctement, ou le câble est endommagé.  Il n'y a pas de courant dans la fiche de l'outil.  L'interrupteur marche/arrêt est endommagé.  Le variateur de vitesses est endommagé.	Vérifiez le bon enclenchement de la fiche dans la prise. Contrôlez le câble.  Contrôlez la fiche de l'outil.  Contactez votre revendeur.  Contactez votre revendeur.
La vitesse de rotation de l'outil ne peut plus être modifiée	Les charbons sont usés.  Le variateur de vitesse électronique est endommagé.	Remplacez les charbons.  Contactez votre revendeur.
Le moteur dégage une mauvaise odeur	Les charbons sont usés.  Le moteur a surchauffé.	Remplacez les charbons.  Contactez votre revendeur.
Le moteur démarre difficilement et perd de la puissance	Les charbons sont usés.	Remplacez les charbons.

## SERVICE APRES-VENTE

Tous les outils et accessoires sont construits et contrôlés en utilisant des techniques de production modernes et sûres. Mais, si malgré ces précautions un outil tombe en panne, la réparation doit être effectuée par un centre de réparation autorisé.

Vous trouverez la liste des centres d'assistance auprès des différents points de vente ou en téléphonant au numéro 03.88.05.49.69.



**DICHIARAZIONE DI CONFORMITA' CE DEL COSTRUTTORE**

Femi SpA

Via Salieri 33/35 – 40024 - Castel S.Pietro Terme (BO) Italia

Tel. +39 051 6946469 - Fax +39 051 6946470

Dichiara che il : **MISCELATORE (F78-140 e F78-180)**

è conforme alle disposizioni contenute nelle Direttive : **CEE 2006/42-2004/108-2006/95**

**DECLARATION DE CONFORMITE CE DU CONSTRUCTEUR**

Femi SpA

Via Salieri 33/35 – 40024 - Castel S.Pietro Terme (BO) Italia

Tel. +39 051 6946469 - Fax +39 051 6946470

Déclare que le: **MELANGEUR (F78-140 e F78-180)**

Est conforme aux dispositions contenues dans les Directives: **CEE 2006/42-2004/108-2006/95**

Persona autorizzata a costituire il fascicolo tecnico

Personne autorisée à établir le dossier technique

MAURIZIO CASANOVA



15.02.2010

Il Presidente del Consiglio / Le Directeur général

FEMI S.P.A.  
Il Direttore Generale  
Maurizio Casanova



# F78-140 / F78-180 MISCELATORE / MELANGEUR

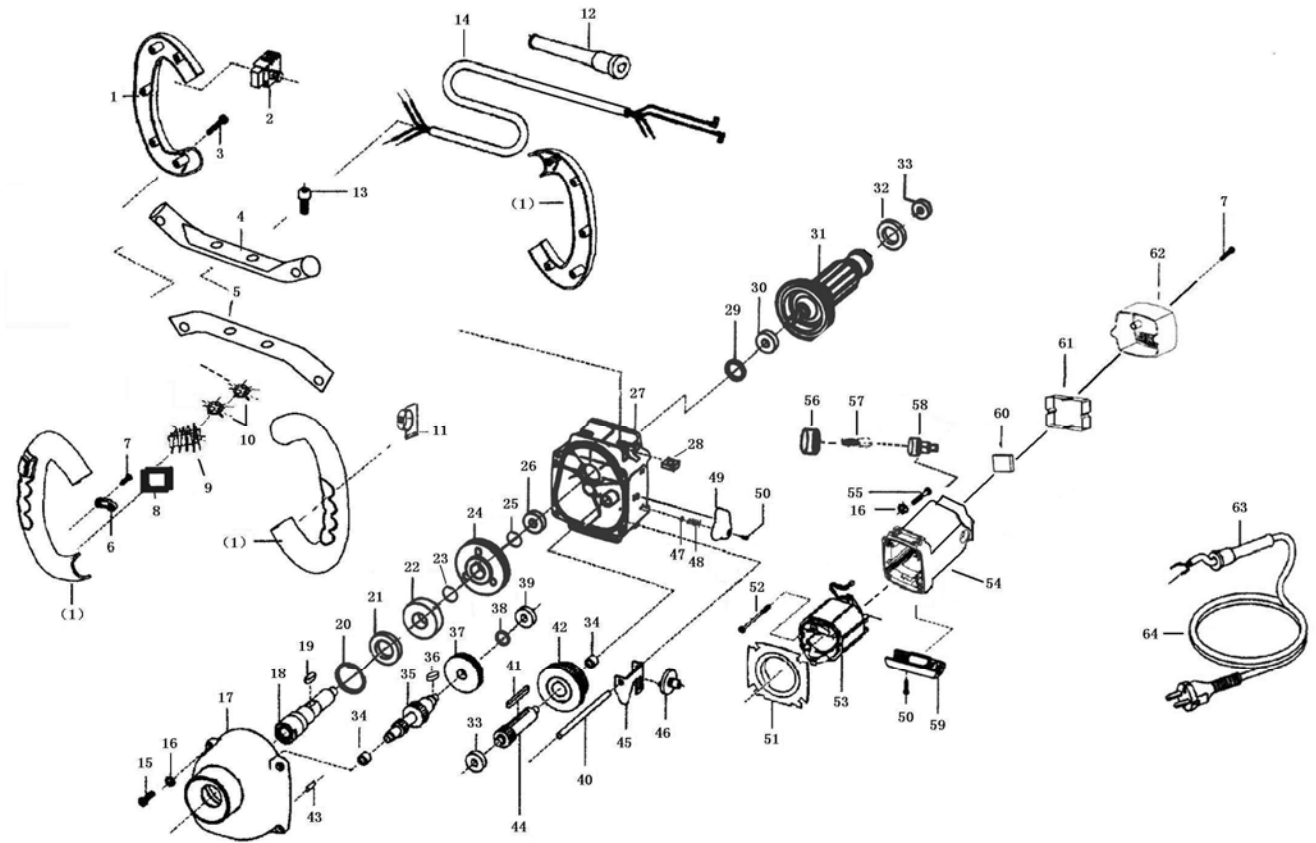

# SCHEMA ELETTRICO / SCHEMA ELECTRIQUE

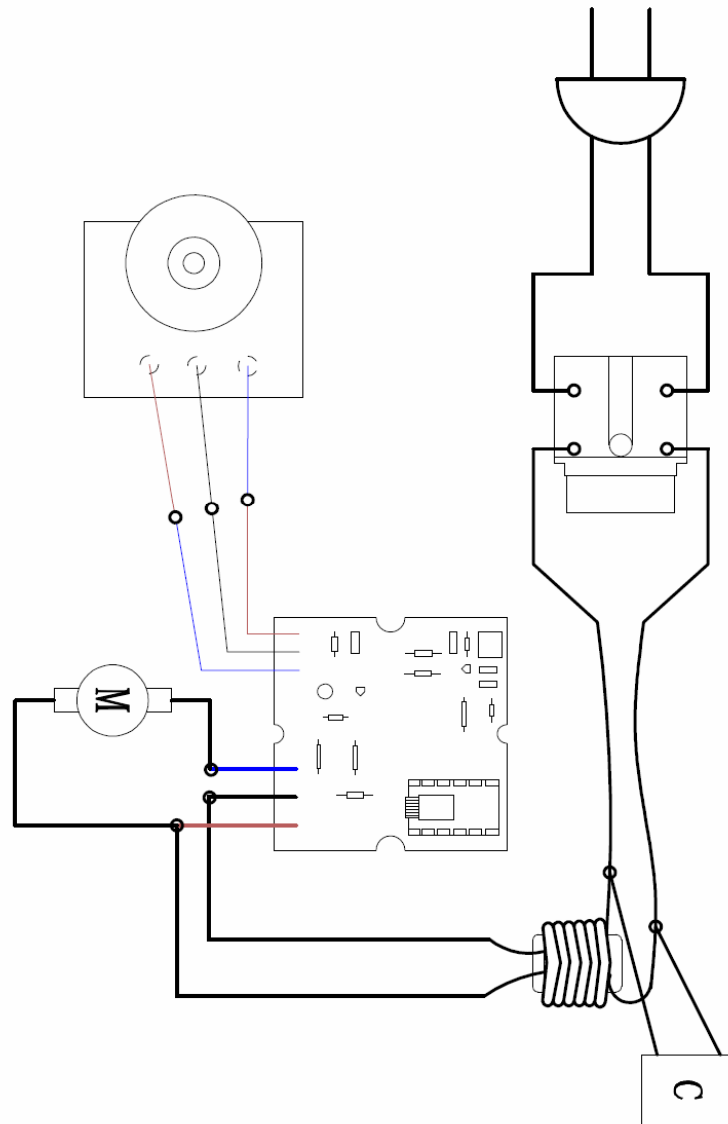

<p><b>IT - DICHIARAZIONE DI CONFORMITA' CE</b></p> <p>Questo prodotto è conforme anche alle direttive 2011/65/UE, 2012/19/UE, (2004/108 e 2006/95 fino al 19 Aprile 2016), 2014/30/UE e 2014/35/UE dal 20 Aprile 2016.</p>	<p><b>PT - DECLARAÇÃO DE CONFORMIDADE CE</b></p> <p>Este producto também está em conformidades com as diretivas da CE 2011/65/UE, 2012/19/UE, (2004/108 e 2006/95 até 19 de abril de 2016) e também 2014/30/UE e 2014/35/UE a partir de 20 de abril de 2016.</p>
<p><b>EN - EC DECLARATION OF CONFORMITY</b></p> <p>This product also conform to the EC directive 2011/65/EU, 2012/19/EU, (2004/108 et 2006/95 until 19 April 2016), 2014/30/EU and 2014/35/EU from 20 April 2016.</p>	<p><b>DA - EF OVERENSSTEMMELSESERKLÆ</b></p> <p>Dette produkt er også i overensstemmelse med EF-direktiverne 2011/65/EF, 2012/19/EF, (2004/108 og 2006/95 indtil 19. april 2016), 2014/30/EF og 2014/35/EF fra 20. april 2016.</p>
<p><b>DE - CE KONFORMITÄTS ERKLÄRUNG</b></p> <p>Dieses Product entspricht zudem den EG-Richtlinien 2011/65/EU, 2012/19/EU, (2004/108 und 2006/95 bis 19 April 2016), 2014/30/EU und 2014/35/EU ab 20 April 2016.</p>	<p><b>SE – FÖRSÄKRAN OM ÖVERENSSTÄMMELSE</b></p> <p>Denna produkt överensstämmer också med EF-direktiven 2011/65/EU, 2012/19/EU, (2004/108 och 2006/95 till 19 april 2016), 2014/30/EU och 2014/35/EU från 20 april 2016.</p>
<p><b>FR - DECLARATION DE CONFORMITE CE</b></p> <p>Ce produit est également conforme aux directives européennes 2011/65/UE, 2012/19/UE, (2004/108 and 2006/95 jusqu'au 19 Avril 2016), 2014/30/UE et 2014/35/UE à partir du 20 Avril 2016.</p>	<p><b>NO - SAMSVARERKLÆRING</b></p> <p>Dette produktet oppfyller også kravene i EF-direktiven 2011/65/EU, 2012/19/EU, (2004/108 og 2006/95 til og med 19. April, 2016), 2014/30/EU og 2014/35/EU fra og med 20. April, 2016.</p>
<p><b>ES - DECLARATION DE CONFORMIDAD CE</b></p> <p>Este product también cumple con las Directivas CE 2011/65/UE, 2012/19/UE, (2004/108 y 2006/95 hasta el 19 de abril de 2016), 2014/30/UE y 2014/35/UE desde el 20 de abril de 2016.</p>	<p><b>FI - VAATIMUSTENMUKAISUUSVAKUUTUS</b></p> <p>Questo prodotto è conforme anche alle direttive 2011/65/EU, 2012/19/EU, (2004/108 e 2006/95 fino al 19 Aprile 2016), 2014/30/UE e 2014/35/UE dal 20 Aprile 2016.</p>
<p><b>LV - CE ATITIKTIES DEKLARACIJA</b></p> <p>Šis produkts taip pat atitinka direktyvas 2011/65 /ES, 2012/19/ES (2004/108 ir 2006/95 iki 2016 m. balandžio 19d.), 2014/30 /ES ir 2014/35 /ES nuo 2016 m. balandžio 20 d.</p>	

Persona autorizzata a costituire il fascicolo tecnico  
 Person authorized to create the technical file  
 Personne autorisée à établir le dossier technique  
 Personne autorisée à établir le dossier technique  
 Persona autorizada a crear el documento técnico  
 Pessoa atorizada a constituir o fascículo técnico

MAURIZIO CASANOVA Castel Guelfo (BO),  
 Presso-C/o-Bei-De-Junto da: FEMI S.p.A.  
 Via Del Lavoro, 4

Person med tilladelse til at udforme det tekniske dossier  
 Behörig att upprätta den tekniska dokumentationen  
 Person som er autorisert til å utforme den tekniske dokumentasjonen  
 Teknisen asiakirjan laatimista varten valtuutettu henkilö  
 Įgaliotas asmuo sudaryti techninę bylą



**Castel Guelfo (BO) Italy 28/03/2016**  
**Il Presidente del Consiglio**

**The Director / Le Directeur / El Director / O Director /  
 Johtaja**

FEMI S.p.A.  
 Il Presidente del Consiglio  
 Maurizio Casanova

## **ОФИЦИАЛЬНЫЙ ДИЛЕР В УКРАИНЕ:**

[storgom.ua](http://storgom.ua)

## **ГРАФИК РАБОТЫ:**

Пн. – Пт.: с 8:30 по 18:30

Сб.: с 09:00 по 16:00

Вс.: с 10:00 по 16:00

## **КОНТАКТЫ:**

+38 (044) 360-46-77

+38 (066) 77-395-77

+38 (097) 77-236-77

+38 (093) 360-46-77

Детальное описание товара: <https://storgom.ua/product/mikser-fox-machines-f78-140.html>

Другие товары: <https://storgom.ua/setevye-stroitelnye-miksery.html>