

AFFILATRICE AD ACQUA WATER SHARPENING MACHINE AFFUTEUSE A EAU

**(Modello FOX F23-730 PLUS)
(FOX model F23-730 PLUS)
(Modèle FOX F23-730 PLUS)**

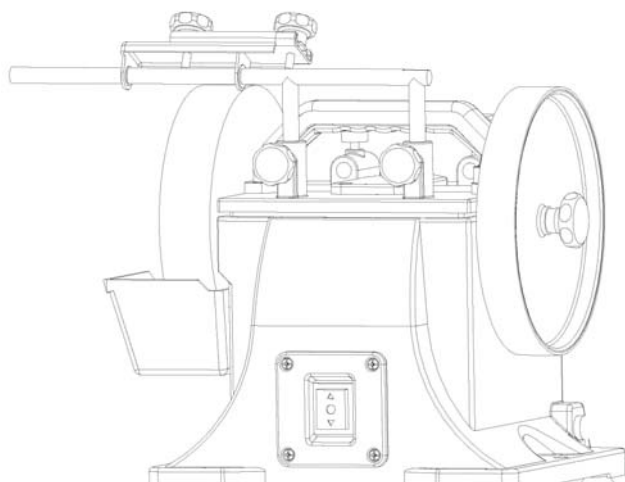

MANUALE DI ISTRUZIONI - ASSEMBLY AND OPERATING MANUAL - INSTRUCTIONS POUR L'UTILISATION ET L'ENTRETIEN



FOX[®]

INDICE / INDEX /INDEX

FIGURE ILLUSTRATIVE / ILLUSTRATING PICTURES / CHIFFRES D'ILLUSTRATION

ITALIANO (IT) Istruzioni originali..... 1 ÷ 8

Traduzione delle istruzioni originali

ENGLISH (EN) Translation of the original instructions..... 9 ÷ 16

FRANÇAIS (FR) Manuel traduit des instructions originales..... 17 ÷ 23

DICHIARAZIONE DI CONFORMITA'/ DECLARATION OF CONFORMITY / DECLARATION DE CONFORMITE

SCHEMA ELETTRICO / WIRING DIAGRAM / SCHÉMA ÉLECTRIQUE

ESPLOSO / EXPLODED VIEW / VUE ÉCLATÉE

**CONSERVARE PER USI FUTURI
PLEASE RETAIN FOR FUTURE REFERENCE
CONSERVER POUR TOUT USAGE FUTUR**

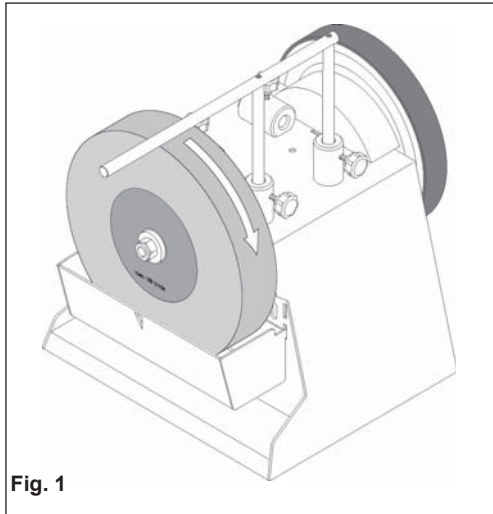

Fig. 1

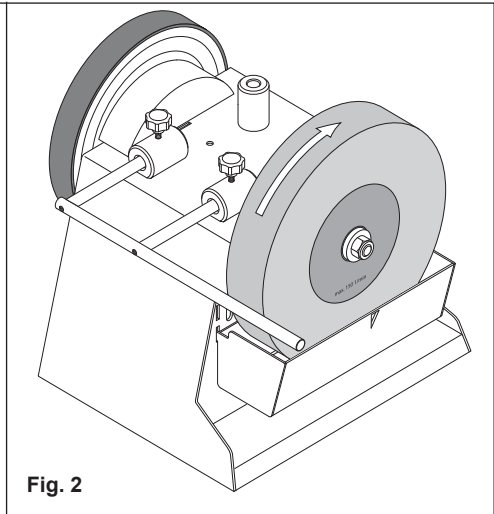

Fig. 2

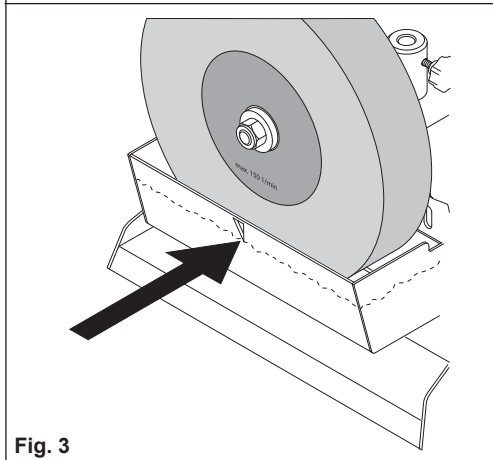

Fig. 3

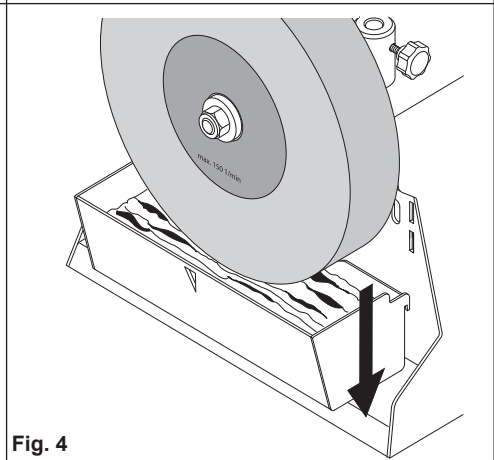

Fig. 4

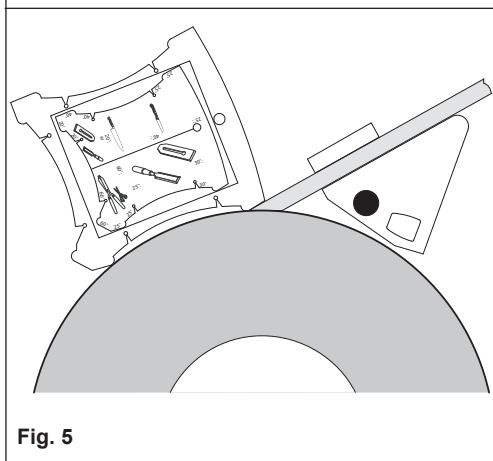

Fig. 5

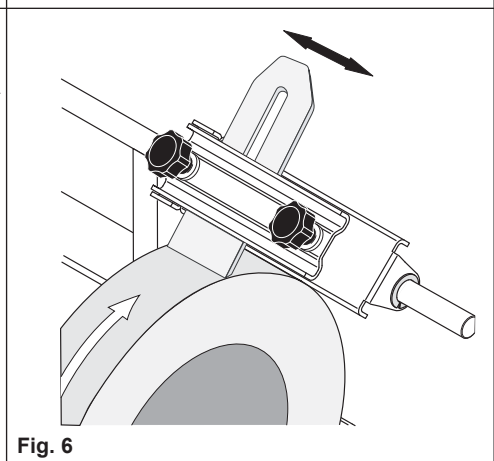

Fig. 6

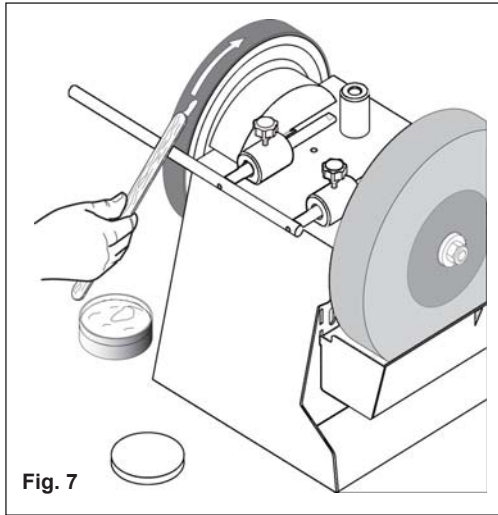

Fig. 7

IT MANUALE ISTRUZIONI ORIGINALI

INDICE

| | |
|--|----------|
| INTRODUZIONE ALL'USO | 2 |
| CONSULTAZIONE DEL MANUALE E SIMBOLOGIA UTILIZZATA | 2 |
| ETICHETTE DI AVVERTIMENTO - INDICAZIONE | 2 |
| TIPO DI IMPIEGO E CONTROINDICAZIONI..... | 2 |
| CARATTERISTICHE TECNICHE | 3 |
| Volume di fornitura..... | 3 |
| Dati tecnici | 3 |
| Unità di azionamento | 3 |
| NORME DI SICUREZZA GENERALI..... | 3 |
| PRECAUZIONI DI SICUREZZA PER L'UTILIZZO..... | 5 |
| RISCHI RESIDUI | 5 |
| INFORMAZIONI RELATIVE A RUMOROSITÀ | 5 |
| INFORMAZIONI SULLA COMPATIBILITA' ELETTROMAGNETICA | 5 |
| ISTRUZIONI | 6 |
| Direzione dell'affilatura (Fig. 1, Fig. 2)..... | 6 |
| Recipiente d'acqua (Fig. 3, Fig. 4)..... | 6 |
| Misuratore di angoli (Fig. 5) | 6 |
| Rettifica e affilatura (Fig. 6)..... | 6 |
| Finitura (Fig. 7)..... | 6 |
| ASSISTENZA..... | 7 |

INTRODUZIONE ALL'USO

! PERICOLO-ATTENZIONE
PRIMA DI UTILIZZARE LA MACCHINA,
LEGGERE ATTENTAMENTE QUESTO
MANUALE D'USO, ALLO SCOPO DI
CONOSCERE LA MACCHINA, I SUOI
IMPIEGHI, E I POTENZIALI RISCHI
DERIVANTI NEL SUO UTILIZZO.

Conservare con cura il manuale d'uso: esso fa parte integrante della macchina, utilizzandolo come riferimento principale per eseguire al meglio e nelle massime condizioni di sicurezza le operazioni che in esso sono descritte.

Il manuale deve essere conservato sempre insieme alla macchina, per potere essere consultato ogni volta si renda necessario.

! PERICOLO-ATTENZIONE
UTILIZZATE LA MACCHINA SOLO ED
ESCLUSIVAMENTE PER GLI IMPIEGHI
DI SEGUITO SPECIFICATI, USANDOLA
COME RACCOMANDATO, EVITANDO
ASSOLUTAMENTE DI MANOMETTERLA
O FORZARLA, O DI USARLA IN MODO
IMPROPRIO.

CONSULTAZIONE DEL MANUALE E SIMBOLOGIA UTILIZZATA

Porre particolare attenzione ai richiami "PERICOLO-ATTENZIONE", "PERICOLO-CAUTELA" e "NOTE" riportati in questo manuale.

Al fine di attirare l'attenzione e dare messaggi di sicurezza, le operazioni previste sono accompagnate da simboli e note che ne evidenziano la eventuale presenza di pericoli e indicano le modalità di utilizzo in sicurezza.

Questi simboli e note sono di varie categorie così identificate :

! PERICOLO - ATTENZIONE :
INFORMAZIONI IMPORTANTI AI FINI
DELLA SICUREZZA GENERALE.

! PERICOLO-CAUTELA: comportamenti che
richiedono azione attenta e ragionata.



NOTE: note di carattere tecnico.

ETICHETTE DI AVVERTIMENTO - INDICAZIONE

Di seguito vengono riportate le etichette apposte sulla macchina.



Targa dati / Utilizzo dispositivi di protezione individuali.



Anno di costruzione

TIPO DI IMPIEGO E CONTROINDICAZIONI

La macchina è stata progettata e costruita per operazione di asportazione di materiale (affilatura di utensili) di qualsiasi tipo di metallo o materiali simili.

La macchina può essere utilizzata per lavorare:

- METALLO O MATERIALI SIMILI
- Il pezzo da lavorare deve essere sostenuto come riportato in Fig. 5 e 6 senza l' interposizione di un utensile.

USO NON CONSENTITO

È vietato:

- SOSTENERE IL PEZZO CON UNA SOLA MANO O CON L' INTERPOSIZIONE DI UN UTENSILE.
- LAVORARE MATERIALI NON METALLICI ORGANICI E/O ALIMENTARI
- LAVORARE MATERIALI CHE POSSONO, PER EFFETTO DELLA LAVORAZIONE, EMETTERE SOSTANZE NOCIVE.

PERSONALE AUTORIZZATO ALL'UTILIZZO DELLA MACCHINA

La macchina è stata progettata e costruita per essere utilizzata da personale qualificato, avente il livello di formazione, di esperienza e di capacità, secondo le seguenti caratteristiche:

Operatori / Apprendisti:

- possono essere sia di sesso maschile sia femminile;
- devono avere una età minima di 14 anni;
- devono poter operare con entrambe le mani;
- devono essere privi di limitazioni nelle capacità fisiche e mentali;
- devono conoscere il contenuto del manuale d'uso.

CONDIZIONI AMBIENTALI AMMESSE

Condizioni ambientali limite di utilizzo:

- ambienti di utilizzo aventi temperatura da + 5 °C / + 40 °C;
- umidità relativa 50 % a una temperatura massima di + 40 °C ad altitudini fino a 1000 m s.l.m. ;
- la macchina deve essere utilizzata in ambiente protetto dalle intemperie;



PERICOLO-CAUTELA

La macchina pur non avendo un impatto ambientale significativo deve, in ogni caso, essere valutato dall'Utilizzatore per minimizzarne le eventuali conseguenze negative.



PERICOLO-ATTENZIONE

LA MACCHINA NON È ADATTA ALL'USO IN AMBIENTE CON ATMOSFERA POTENZIALMENTE ESPLOSIVA.

CARATTERISTICHE TECNICHE

Volume di fornitura

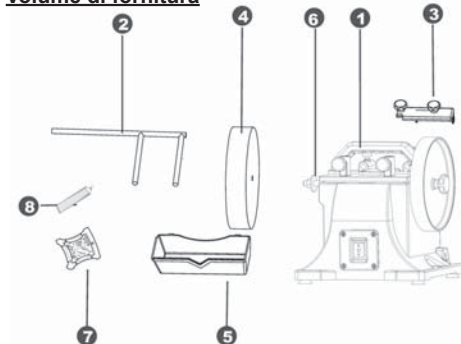

Dati tecnici

| | |
|---|-----------------|
| Dimensioni LuxAl mm..... | 348 x 285 x 270 |
| Dispositivo di appoggio utensile ø mm..... | 12 |
| Numero di giri del minimo - pietra abrasiva 1/min. | 95 |
| Peso kg..... | 10,5 |

Unità di azionamento

| | |
|---------------------------------------|------|
| Motore V..... | 230 |
| Potenza..... | 150 |
| Numero di giri del motore 1/min. | 1400 |
| Modo operativo..... | S1 |
| Corrente nominale A..... | 0,7 |

NORME DI SICUREZZA GENERALI



PERICOLO-ATTENZIONE

QUANDO SI UTILIZZANO UTENSILI ELETTRICI SI DOVREBBERO SEMPRE RISPETTARE LE PRECAUZIONI BASE DI SICUREZZA PER RIDURRE IL RISCHIO DI INCENDIO, SCOSSA ELETTRICA E DANNI PERSONALI COMPRESA LA SEGUENTE.

“LEGGERE TUTTE QUESTE ISTRUZIONI PRIMA DI ACCINGERSI AD UTILIZZARE QUESTO PRODOTTO, E CONSERVARLE IN MODO SICURO”.



NOTE

L'indicazione “METTERE LA MACCHINA IN SICUREZZA”, significa scollegare il cavo di alimentazione della macchina dalla presa di corrente.

Condizioni ambientali:

- Evitare l'utilizzo della macchina in luoghi molto umidi o con presenza di liquidi infiammabili o di gas.
- Mantenere sempre pulita la zona di lavoro dai residui di lavorazione; aree e banchi disordinati sono potenziali fonti di pericolo.

Indumenti e dispositivi di protezione da indossare:

- Utilizzare abiti adeguati: evitare di indossare abiti con maniche larghe od oggetti, come sciarpe, catene o bracciali, che potrebbero essere agganciati dalle parti in movimento.
- Indossare sempre i dispositivi personali di protezione: occhiali antinfortunistici conformi alle norme, guanti di dimensioni adatte a quelle della mano, cuffie o inserti auricolari.

- È opportuno l'utilizzo di scarpe antiscivolo.
- Raccogliere, quando necessario, in modo adeguato i capelli al fine di evitare che questi possano impigliarsi o infilarsi tra gli organi in movimento.
- Utilizzare maschere antipolvere omologate.

Cura e Utilizzo di componenti elettrici:

- Fare attenzione al cavo di alimentazione: evitare di utilizzarlo per sollevare la macchina o per staccare la spina dalla presa, e salvaguardarlo da spigoli vivi, oli e zone con elevate temperature.
- Quando si rende necessario usare prolungamenti del cavo di alimentazione, usare solo quelli di tipo omologato.
- Controllare periodicamente i cavi di alimentazione dei dispositivi e se danneggiati farli riparare da un centro di assistenza autorizzato.
- Controllare periodicamente i cavi di prolunga e sostituirli se danneggiati.
- Quando la macchina viene utilizzata all'esterno, utilizzare solamente delle prolunghie elettriche previste per l'esterno e che riportino delle indicazioni in merito.
- Evitare il contatto del corpo con superfici messe a terra.
- Controllare i particolari della macchina per verificare che siano privi di parti danneggiate.
- Prima di continuare a utilizzare la macchina, controllare tutti i dispositivi di sicurezza o qualsiasi altro pezzo che possa essere danneggiato, in modo da assicurarsi che funzioni bene e che riesca a effettuare il compito previsto.
- Verificare che i pezzi mobili siano ben allineati, si muovano regolarmente e siano perfettamente integri.
- Controllare anche il montaggio o qualsiasi altra condizione che può influenzare il funzionamento. Qualsiasi pezzo o qualsiasi protezione danneggiata deve essere riparata o sostituita da un centro di servizio post-vendita autorizzato.
- Evitare assolutamente di utilizzare la macchina in caso di funzionamento anomalo dell'interruttore.
- È vietato utilizzare la macchina senza protezioni dell' utensile.
- Evitare di forzare la macchina. La lavorazione sarà migliore e maggiormente sicura se la macchina viene utilizzata al ritmo per il quale è stata concepita.

Precauzioni di utilizzo:

- Tenere lontano le persone non autorizzate e i bambini dalla macchina: evitare che vi si avvicinino e che vengano a contatto con essa.
- Controllare sempre quello che state facendo.
- Evitare l'utilizzo della macchina se siete stanchi.
- Mantenete sempre posizione ed equilibrio ottimali.
- Evitare di lasciare sulla macchina chiavi o strumenti di misura.
- Lavorare in modo sicuro.
- Scollegare la macchina dalla rete quando non è utilizzata, prima della manutenzione e nella sostituzione degli accessori o utensili.
- Tenere sempre montato l'utensile sull' albero per evitare il rischio di contatto con lo stesso in rotazione.

Controlli di sicurezza:

- Rimuovere i perni di regolazione e le chiavi. È buona norma controllare se le chiavi di regolazione sono state rimosse dalla macchina prima di accenderlo.
- Evitare l'avvio accidentale. Assicuratevi che l'interruttore sia nella posizione di arresto prima di collegare la macchina.

Conservazione e manutenzione della macchina:

- Mantenere le zone di lavorazione pulite e prive di olio e di grasso.
- Mantenere gli utensili in perfetto stato. Tenere gli utensili affilati e puliti in modo da ottenere un rendimento migliore e più sicuro.



PERICOLO-ATTENZIONE

- **L'UTILIZZO DI QUALSIASI ACCESSORIO O CONNESSIONE DIFFERENTI DA QUANTO RACCOMANDATO NEL PRESENTE DOCUMENTO PUÒ PRESENTARE RISCHI DI INFORTUNI ALLE PERSONE.**
- **EVITARE DI SMONTARE LA MACCHINA: LE RIPARAZIONI DEVONO ESSERE EFFETTUATE ESCLUSIVAMENTE DA PERSONALE QUALIFICATO. IN CASO CONTRARIO POTREBBERO INSORGERE GRAVI PERICOLI PER L'UTENTE.**



PERICOLO-CAUTELA

È opportuno l'utilizzo di ricambi originali per garantire il corretto funzionamento in condizioni di sicurezza.

PRECAUZIONI DI SICUREZZA PER L'UTILIZZO

Avvertenze antinfortunistiche:

- È assolutamente vietato rimuovere qualsiasi sfrido o altre parti del pezzo in lavorazione dall'area di lavoro mentre la macchina è in moto.
- Tenere sempre le mani lontane dalle zone di lavorazione mentre l' utensile è in movimento; prima di eseguire qualsiasi operazione premere il pulsante di arresto e attendere che l' utensile sia fermo.
- Verificare sempre, prima di azionare le macchina, che tutte le protezioni siano correttamente montate e che proteggano adeguatamente l' utensile.

Prescrizioni di utilizzo:

- Evitare di forzare inutilmente la macchina: una pressione eccessiva può provocare un rapido deterioramento dell' utensile e un peggioramento delle prestazioni della macchina in termini di finitura .
- Fare sostituire gli interruttori difettosi da un centro di servizio post-vendita autorizzato.
- Usare gli utensili raccomandati in questo manuale.
- Controllare che le chiavi utilizzate per la manutenzione e la regolazione siano state tolte dalla macchina prima di azionarla.
- Assicurarsi che la velocità marcata sulla mola sia almeno uguale alla velocità marcata sulla macchina.
- Utilizzare solo il sistema di bloccaggio originale della macchina.
- Sostituire eventuali parti danneggiate

RISCHI RESIDUI

Rischio di attrito o abrasione:

Tale rischio è dovuto alla presenza dell' utensile in rotazione.

Precauzioni da adottare

- Nella fase di lavorazione non utilizzare guanti da lavoro.
- Tenere lontano le mani dalla zona di lavoro.
- Non asportare residui di taglio o spezzoni con l' utensile in rotazione.

Rischio di eiezione di materiali solidi:

Tale rischio è dovuto alla presenza dell' utensile in rotazione.

Precauzioni da adottare

- Nella fase di lavorazione indossare sempre i dispositivi personali di protezione: occhiali antinfortunistici, scarpe da lavoro.

INFORMAZIONI RELATIVE A RUMOROSITÀ

I valori indicati per il rumore sono livelli di emissione e non necessariamente livelli di lavoro sicuro. Mentre vi è una correlazione tra livelli di emissione e livelli di esposizione, questa non può essere usata affidabilmente per determinare se siano richieste o no ulteriori precauzioni.

I fattori che influenzano il reale livello di esposizione del lavoratore includono la durata dell'esposizione, le caratteristiche dell'ambiente, altre sorgenti di rumore, per esempio il numero di macchine e altre lavorazioni adiacenti. Inoltre i livelli di esposizione possono variare da un Paese a Paese.

Queste informazioni mettono comunque in grado l'utilizzatore della macchina di fare la miglior valutazione dei pericoli e dei rischi.



**PERICOLO-ATTENZIONE
È OPPORTUNO L'USO DEI MEZZI
PERSONALI DI PROTEZIONE
DELL'UDITO, COME CUFFIE O INSERTI
AURICOLARI.**

Il rumore emesso, misurato conformemente alle norme EN3744 e EN11201 è risultato essere:

- Livello di pressione acustica LpA61,6 dB(A)
- Livello di potenza sonora LWA73,4 dB(A)
- Incertezza della misura K..... 3 dB

INFORMAZIONI SULLA COMPATIBILITA' ELETTRROMAGNETICA

Le emissioni elettromagnetiche della macchina non superano i limiti definiti dalle norme per le condizioni di impiego previste.

ISTRUZIONI

Direzione dell'affilatura (Fig. 1, Fig. 2)

Se eseguire l'affilatura in senso di rotazione della mola oppure nel senso opposto dipende fondamentalmente dalle Vostre esigenze. Per asportare velocemente maggiori quantità di acciaio (p. es. in caso di utensili vecchi ed arrugginiti) oppure per affilare utensili più massicci, come ad esempio un'ascia, si consiglia di eseguire l'affilatura in senso opposto a quello di rotazione. Se invece l'affilatura deve essere più precisa consigliamo di lavorare nel senso di rotazione. Questo metodo viene applicato, ad esempio, per utensili e strumenti per l'intaglio oppure per i coltelli. Considerate comunque che l'affilatura in senso di rotazione procede più lentamente.

Prima di effettuare qualsiasi lavoro di affilatura, controllate che la superficie della mola sia ben piana.

Recipiente d'acqua (Fig. 3, Fig. 4)

Riempire il recipiente con acqua fino al segno indicato. La mola si impregna d'acqua; aggiungete altr'acqua se necessario. Non affilare o rettificare mai senz'acqua.

Appena terminata l'affilatura occorre abbassare il recipiente d'acqua in modo tale che la mola non resti ulteriormente immersa nell'acqua.

Svuotate il recipiente ad intervalli regolari per evitare che vadano a depositarsi i trucioli d'acciaio e la polvere della mola.

Consiglio dell'esperto: mettendo un magnete nell'acqua si previene la formazione di simili depositi.

Misuratore di angoli (Fig. 5)

Misurate l'angolo dello smusso confrontando il filo del tagliente con le tacche. Impostate l'angolo misurato alla macchina regolando l'altezza del supporto. Procedete come descritto qui di seguito: Bloccate innanzitutto l'utensile nell'apposito dispositivo e inserite poi il dispositivo nel supporto. Tenete ora il misuratore con l'angolo desiderato sulla punta dell'utensile. Regolate ora l'altezza del supporto in modo tale che l'estremità anteriore del misuratore di angoli tocchi diritto la mola. Assicuratevi che il misuratore e la punta dell'utensile siano sempre perfettamente allineati.



NOTE:

i valori indicati sul misuratore di angoli sono indicativi e potete variarli in base alle Vostre esigenze.

Rettifica e affilatura (Fig. 6)

Consiglio dell'esperto: gli utensili e gli strumenti nuovi di fabbrica riportano tracce di produzione. Potete prolungare notevolmente la durata operativa dei Vostri utensili affilando il tagliente su entrambi i lati prima di usarli per la prima volta. Affilate il retro a mano libera passandolo sul lato verticale della mola, mentre per il davanti procedete come segue:

Dopo aver impostato l'angolo, inserite l'utensile, debitamente montato nel suo dispositivo, nel supporto, accendete il motore ed iniziate con l'affilatura. Premete l'utensile con il filo del tagliente sulla mola e muovetelo su tutta la superficie abrasiva. Assicuratevi che almeno metà larghezza del tagliente mantenga sempre il contatto con la superficie della mola per evitare che questa venga danneggiata.

Per ottenere dei risultati di affilatura ancora più precisi e fini consigliamo di preparare la mola con il prepara-mole che vi consente di aumentare la grana da 250 a circa 1000.

Finitura (Fig. 7)

Non rifinire mai gli utensili in senso opposto alla rotazione della mola! Altrimenti l'utensile penetra nel cuoio!

Impregnate il disco di cuoio con dell'olio per macchine fluido. Infine cospargete sul disco di cuoio della pasta abrasiva. Accendete la macchina e distribuite la pasta abrasiva premendo l'utensile affilato sul disco di cuoio ed esercitando dei movimenti circolari.

Ci basta per rifinire da 5 a 10 utensili o strumenti. Dopodiché occorre applicare un nuovo strato di olio per macchine e della nuova pasta abrasiva. In questo modo si aumenta la durata del cuoio e la qualità dei Vostri utensili.

Consiglio dell'esperto: potete eseguire i lavori di finitura anche a mano libera, ma otterrete un risultato più preciso mantenendo l'utensile nel dispositivo in cui lo avete affilato.

ASSISTENZA

Tutti gli utensili e accessori FOX sono costruiti e controllati utilizzando le più moderne e sicure tecniche produttive. Se nonostante queste attenzioni un utensile dovesse guastarsi la riparazione deve essere fatta da un centro riparazioni autorizzato. L'elenco dei centri assistenza è reperibile presso i vari punti vendita inviando una richiesta all'indirizzo di posta elettronica info@fox-machines.com.

EN TRANSLATION OF THE ORIGINAL INSTRUCTIONS

INDEX

| | |
|--|-----------|
| INTRODUCTION TO USE | 10 |
| HOW TO CONSULT THIS MANUAL AND THE SYMBOLS ADOPTED | 10 |
| WARNING STICKERS - INDICATIONS | 10 |
| TYPE OF USE AND CONTRAINDICATIONS..... | 10 |
| TECHNICAL FEATURES..... | 11 |
| Scope of delivery | 11 |
| Specifications..... | 11 |
| Drive..... | 11 |
| GENERAL SAFETY REGULATIONS | 11 |
| SAFETY PRECAUTIONS DURING USE | 12 |
| RESIDUAL RISKS | 13 |
| INFORMATION CONCERNING NOISE | 13 |
| INFORMATION ON ELECTROMAGNETIC COMPATIBILITY | 13 |
| WORKING INSTRUCTIONS..... | 13 |
| AFTER-SALES SERVICE..... | 15 |

INTRODUCTION TO USE

! DANGER - WARNING
BEFORE USING THE MACHINE, PLEASE READ THIS MANUAL CAREFULLY, SO THAT YOU BECOME FAMILIAR WITH THE MACHINE , ITS ENVISAGED USE AND ANY RISKS ASSOCIATED WITH IT.

Keep the Use and Maintenance Manual in good condition: Remember, it is an integral part of the machine. Always refer to the manual to get best machine performance in maximum safety while performing the operations described therein. This manual must be kept in an easily accessible place, near the machine, at all times so that it can be consulted whenever necessary.

! DANGER - WARNING
USE THE MACHINE SOLELY AND EXCLUSIVELY FOR THE USES INDICATED AND IN ACCORDANCE WITH THE RECOMMENDATIONS PROVIDED IN THIS MANUAL. NEVER TAMPER WITH IT, FORCE IT OR USE IT IN ANY INAPPROPRIATE MANNER.

HOW TO CONSULT THIS MANUAL AND THE SYMBOLS ADOPTED

Please pay particular attention to the words "WARNING, "DANGER:", "DANGER-CAUTION" and "NOTES" as used in this manual.

To draw the user's attention to certain information and provide warning messages, the operations described in this manual are accompanied by symbols and notes to highlight the presence of any hazards and indicate the safe use of the equipment.

These symbols and notes belong to various categories as indicated below:

! DANGER - WARNING: IMPORTANT INFORMATION CONCERNING GENERAL SAFETY.

! DANGER-CAUTION: highlights situations where careful and sensible actions are essential.

🔍 NOTES: information of a technical nature.

WARNING STICKERS - INDICATIONS

The stickers affixed to the machine are indicated below.



Data plate / Use personal protective equipment.



Year of manufacture

TYPE OF USE AND CONTRAINDICATIONS.

The machine has been designed and built to perform operations involving the removal of material (sharpening tools) procedures for any type of metal or similar materials.

The machine can be used to work on:

- METAL OR SIMILAR MATERIALS

The workpiece must be held as illustrated in Fig. 5 and 6 without tool interposition.

FORBIDDEN USE

It is strictly prohibited to:

- HOLD THE WORKPIECE WITH ONLY ONE HAND OR WITH THE INTERPOSITION OF A TOOL,
- OPERATE ON NON-METALS, ORGANIC MATERIALS AND/OR FOOD STUFFS,
- OPERATE ON MATERIALS WHICH MAY RELEASE TOXIC SUBSTANCES DURING THE WORK PROCESS.

PERSONNEL AUTHORIZED TO USE THE MACHINE

This machine has been designed and manufactured to be used by qualified personnel with adequate training, experience and skills in accordance with the characteristics described below:

Operators / Apprentices:

- may be male or female
- must be aged 14 or over
- must have full use of both hands
- must have no physical or mental disabilities
- must know and fully understand the contents of the user manual.

PERMITTED AMBIENT CONDITIONS

Ambient condition operating limits:

- operating ambient with a temperature between + 5°C – + 40°C
- relative humidity 50 % at a maximum temperature of + 40 °C at a maximum altitude of 1,000 m a.s.l.;
- the machine must be used in an environment which is protected from the elements.

! DANGER - CAUTION
Despite the machine not having a significant environmental impact, it is in any case up to the user to evaluate machine use to minimize any possible negative consequences.



! DANGER - WARNING
THIS MACHINE IS NOT SUITABLE FOR USE IN POTENTIALLY EXPLOSIVE ATMOSPHERES.

TECHNICAL FEATURES

Scope of delivery

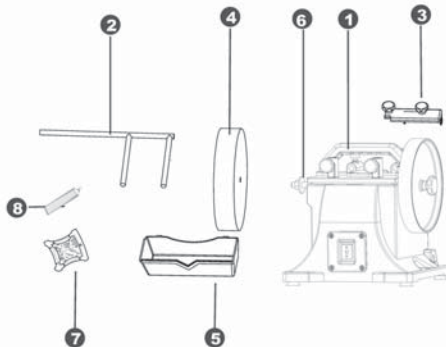

Specifications

| | |
|---|-----------------|
| Dimensions LxWxH mm | 348 x 285 x 270 |
| Tool rest ø mm | 12 |
| Idle-running speed - grinding stone 1/min. | 95 |
| Weight kg..... | 10.5 |

Drive

| | |
|------------------------|------|
| Motor V | 230 |
| Power | 150 |
| Motor speed 1/min..... | 1400 |
| Operating mode..... | S1 |
| Current rating A..... | 0.7 |

GENERAL SAFETY REGULATIONS

! DANGER - WARNING
WHEN USING ELECTRICAL TOOLS IT IS ESSENTIAL TO OBSERVE BASIC SAFETY PRECAUTIONS AT ALL TIMES TO REDUCE THE RISK OF FIRE, ELECTRIC SHOCK AND INJURY. IN PARTICULAR OBSERVE THE FOLLOWING RULE: "READ ALL THESE INSTRUCTIONS CAREFULLY BEFORE PROCEEDING TO USE THIS PRODUCT AND KEEP THEM IN A SAFE PLACE".

NOTES
The indication "PLACE THE MACHINE IN SAFETY CONDITIONS" means unplug the machine's power supply cable from the mains socket.

Ambient Conditions:

- Avoid using the machine in locations which are very humid or in the presence of flammable liquids or gas.
- Always keep the work area tidy and clear of work residues; untidy work benches and work areas are a source of potential danger.

Clothing and personal protective equipment:

- do not wear clothing with loose sleeves or any accessories such as scarves, necklaces, bracelets or any other object which may get caught up in the machine's moving parts.
- always wear safety protection devices. regulation safety glasses/goggles, well-fitting gloves, earmuffs or ear plugs.
- It is advisable to wear slip-resistant safety footwear.
- When necessary, suitably tie back long hair to prevent any risk of it becoming trapped or entangled in moving parts.
- Wear an approved dust mask.

Care and Use of electrical components:

- Pay attention to the power supply cable: never use it to lift the machine. Do not pull on the cable to disconnect the plug from the power socket. Keep the cable away from sharp edges, oil and high temperatures.
- Should it be necessary to use an extension flex, make sure it is of an approved type.
- Regularly check the condition of the devices power cables. If damaged have them repaired by an authorized assistance centre.
- Regularly check any extension flexes being used and replace them if damaged.
- Whenever the machine is used outdoors, only use extension flexes which have been approved for outdoor use and are marked accordingly.
- Avoid contact with any earthed objects.

General safety precautions:

- Keep unauthorized persons and children away from the machine: never allow them to come near or into contact with it.
- Always check what you are doing.
- DO NOT use the machine if you are tired.
- Always stay in a comfortable and well-balanced position.
- Never leave tools or measuring devices on the machine.
- Adopt safe working methods.
- Unplug the machine from the power supply when it is not in use, before performing any maintenance operations and before replacing accessories or tools.
- Always keep the tool mounted on the shaft to avoid the risk of contact with the same in rotation.

Safety checks:

- Remove the adjustment pins and spanners. It is a good rule to check that adjustment spanners have been removed from the machine before switching it on.
- Avoid inadvertent start-up: make sure that the switch is in the stop position before connecting the machine to the power supply.
- Check the various machine elements to make sure there are no signs of damage.
- Before proceeding to use the machine, check all the safety devices and any other item which may be damaged to ensure that the machine works properly and can perform the task it is designed to do.
- Check that mobile parts are well aligned, move smoothly and are intact.

- Check the mounting and any other condition which may influence operation. Any damaged part or guard must be repaired or replaced at an authorized after sales service centre.
- It is essential to avoid using the machine if the switch malfunctions in any way.
- It is strictly forbidden to use the machine without the tool guards in place.
- Do not force the machine. The end results will be better and the machine safer to use if it is used at the speed and rhythm it was designed for.

Machine upkeep and maintenance:

- Always keep the work areas clean and free from oil and grease.
- Always keep the tools in perfect condition. Keep tools sharp and clean to ensure maximum performance and safety.

**DANGER - WARNING**

- **THE USE OF ANY ACCESSORY OR CONNECTION DIFFERENT TO THOSE INDICATED IN THIS MANUAL MAY LEAD TO THE RISK OF INJURY.**
- **DO NOT DISASSEMBLE THE MACHINE:
REPAIRS TO THE MACHINE MUST BE CARRIED OUT BY SKILLED PERSONNEL ONLY. FAILURE TO OBSERVE THIS INDICATION COULD CREATE GRAVE DANGER TO USERS.**

**DANGER - CAUTION**

- ***Always use original spare parts to guarantee correct and safe operation.***

SAFETY PRECAUTIONS DURING USEAccident prevention warnings:

- It is absolutely forbidden to remove any waste material or other parts of the workpiece from the work area when the machine is running.
- Always keep hands well away from the operating area when the machine is in motion; before performing any operation, release the stop button and wait for the tool to come to a complete standstill.
- Before starting the machine always check that all the safety guards are correctly installed and provide adequate tool protection.

Precautions for use:

- Avoid to put the machine under mechanical stress: excessive pressure may lead to rapid deterioration of the tool or decreased performance in terms of finish.
- Faulty switches must be replaced at an authorized after sales service centre.
- Only use the tools recommended in this manual.
- Check that the wrenches used for maintenance and adjustment operations have been removed from the machine before starting it.
- Make sure that the speed indicated on the grinding wheel is at least equal to the speed indicated on the machine.
- Use only the machine's original blocking system.
- Replace any damaged parts.

RESIDUAL RISKS

Friction or abrasion hazard:

This risk is due to the presence of the rotating tool.

Precautions to be taken

- When working with the tool do not wear work gloves.
- Keep hands away from the work area.
- Never remove cutting residues or workpiece fragments when the tool is rotating.

Solid material ejection hazard:

This risk is due to the presence of the rotating tool.

Precautions to be taken

- When working with the tool, always wear the necessary personal protective equipment: safety goggles, safety shoes.

INFORMATION CONCERNING NOISE

The noise values indicated are emission levels and not necessarily safe operating levels. While there is a correlation between emission levels and exposure levels, this cannot reliably be used to determine whether or not further safety precautions are needed.

Factors which influence the real level of a worker's exposure include the duration of exposure, the characteristics of the working environment, other sources of noise, for example the number of machines or operations being carried out in the near vicinity.

Furthermore, levels of safe exposure may be fixed differently from one country to another.

This information does however help the machine user to better assess the hazards and risks.

⚠ DANGER - WARNING
IT IS ADVISABLE TO USE SUITABLE HEARING PROTECTION SUCH AS EARMUFFS OR EAR PLUGS.

The noise emitted, measured in conformity with standards EN3744 and EN11201 is:

- Sound pressure level LpA 61.6 dB(A)
- Sound power level LWA73,4dB(A)
- Uncertainty of measurement K..... 3 dB

INFORMATION ON ELECTROMAGNETIC COMPATIBILITY

Electromagnetic emissions from the machine do not exceed the limits defined by the relative standards for the envisaged conditions of use.

WORKING INSTRUCTIONS

Direction of Grinding (Fig. 1, Fig. 2)

It mainly depends on your requirements whether you want to work with or against the direction of grinding. If you want to quickly remove large quantities of steel (e.g. from very old, rusty tools) or if you want to grind coarse tools, such as axes, it is recommended to work against the direction of grinding. If you want to grind more precisely, we recommend to work with the direction of grinding. This applies, for example, to carving tools and knives. Please note that the grinding process is slowed down if you work with the direction of rotation.

Please check before each operation whether the surface of the grinding stone is even.

Water Reservoir (Fig. 3, Fig. 4)

Fill the water reservoir with water up to the marking. The grinding stone becomes saturated with water. Refill water, if required. Do not grind without water. Once the grinding process is completed, lower the water reservoir to prevent the grinding stone from being in the water for an extended period of time. Empty the water reservoir regularly. Otherwise, particles of steel and trimmed stone will accumulate and compress in the reservoir.

Expert tip: Such precipitations can be avoided if you place a magnet into the water.

Angle Measurer (Fig. 5)

Measure the angle of the grinding bezel by comparing the cutting edge to the notches. Then, you set the determined angle at the device by changing the height of the support. To do so, perform the following steps:

First, clamp the tool into the device and insert the device on the support.

Then, hold the angle measurer with the desired angle at the tool tip. Now, adjust the height of the support in such a manner that the front end of the angle measurer straightly borders the grinding stone. Please make sure that the angle measurer is always in alignment with the tool tip.



NOTE: The values indicated on the angle measurer are only standard values. Of course, you can change these values according to your requirements.

Grinding (Fig. 6)

Expert tip: New tools still show traces of the production process. You can substantially increase the lifetime of your tools if you grind them on both sides of the cutting edge before the first application. You simply grind the back side in the free-handed mode on the vertical of the grinding stone, and the front side as follows.

After you have set the angle, insert the tool mounted in the device on the support, turn on the motor, and start the grinding process. Press the tool evenly onto the grinding stone near the cutting edge, and move it crosswise across the stone. Please make sure that at least half the width of the cutting edge comes into contact with the grinding stone at any time to avoid damages of the stone.

To achieve finer grinding results, prepare the stone using the Stone preparer. Thereby you increase the graining from 250 to approximately 1000.

Sharpening (Fig. 7)

Never sharpen against the direction of grinding! Otherwise, the tool will cut into the leather!

Impregnate the leather disc using weak machine oil. Then apply abrasive paste on the leather disc. Turn on the device, and distribute the abrasive paste by pressing the ground tool with circular movements on the wheel.

These preparations are sufficient for five to ten tools. Then, you start again with a new layer of machine oil, followed by new abrasive paste. These measures increase the lifetime of the leather and the quality of your tools.

Expert tip: You can work in the free-handed mode for the trimming itself. You achieve a more precise result if you keep the tool in the device in the position in which you ground the tool.

This way it's pure fun to work in the kitchen!

AFTER-SALES SERVICE

All the tools and accessories FOX are made and checked by using the safest and most modern productive methods. However, if a tool get damaged, it must be repaired by an authorised after sales centre.

You can sending a request to the e-mail address info@fox-machines.com

FR MANUEL TRADUIT DES INSTRUCTIONS ORIGINALES

TABLE DES MATIERES

| | |
|---|-----------|
| TABLE DES MATIERES | 17 |
| INTRODUCTION À L'UTILISATION | 18 |
| CONSULTATION DU MANUEL ET SYMBOLES UTILISÉS | 18 |
| ÉTIQUETTES D'AVERTISSEMENT - INDICATION | 18 |
| TYPE D'USAGE ET CONTRE-INDICATIONS | 18 |
| CARACTÉRISTIQUES TECHNIQUES | 19 |
| Etendue de la livraison | 19 |
| Encombrements | 19 |
| Entraînement | 19 |
| NORMES GÉNÉRALES DE SÉCURITÉ | 19 |
| PRÉCAUTIONS DE SÉCURITÉ POUR L'USAGE | 21 |
| RISQUES RÉSIDUELS | 21 |
| INFORMATIONS RELATIVES AU NIVEAU DE BRUIT | 21 |
| INFORMATIONS SUR LA COMPATIBILITÉ ÉLECTROMAGNÉTIQUE | 21 |
| CONSIGNES DE TRAVAIL | 22 |
| ASSISTANCE | 23 |

INTRODUCTION À L'UTILISATION

! **DANGER-ATTENTION**
AVANT D'UTILISER LA MACHINE, LIRE ATTENTIVEMENT CE MANUEL D'UTILISATION, AFIN DE CONNAÎTRE LA MACHINE, SES USAGES ET LES RISQUES POTENTIELS DÉRIVANT DE SON UTILISATION.

Conserver avec soin le manuel d'utilisation : il est partie intégrante de la machine et doit être utilisé comme référence principale afin d'exécuter au mieux et dans les meilleures conditions de sécurité les opérations qui y sont décrites.

Le manuel doit toujours être conservé avec la machine, afin de pouvoir être consulté facilement en cas de besoin.

! **DANGER-ATTENTION**
IL EST RECOMMANDÉ D'UTILISER LA MACHINE UNIQUEMENT ET EXCLUSIVEMENT POUR LES EMPLOIS SPÉCIFIÉS CI-APRÈS, SUIVANT LES RECOMMANDATIONS, EN ÉVITANT ABSOLUMENT DE L'ALTÉRER, DE LA FORCER OU DE L'UTILISER DE MANIÈRE IMPROPRE.

CONSULTATION DU MANUEL ET SYMBOLES UTILISÉS

Il est recommandé de prêter particulière attention au rappels « DANGER-ATTENTION », « DANGER-PRÉCAUTION » et « NOTES » reportés dans ce manuel.

Afin d'attirer l'attention et de fournir des messages de sécurité, les opérations prévues sont précédées par des symboles et des notes qui mettent en évidence l'éventuelle présence de dangers et indiquent les modalités d'utilisation en toute sécurité.

Ces symboles et ces notes sont de différentes catégories et sont identifiés de la façon suivante :

! **DANGER-ATTENTION : INFORMATIONS IMPORTANTES AUX FINS DE LA SÉCURITÉ GÉNÉRALE.**

! **DANGER-PRÉCAUTION : comportements qui nécessitent une action attentive et raisonnée.**

🔍 **NOTES : notes à caractère technique.**

ÉTIQUETTES D'AVERTISSEMENT - INDICATION

Ci-après sont reportées les étiquettes appliquées sur la machine.



Plaque données / Utilisation de dispositifs de protection individuelle.



Année de construction.

TYPE D'USAGE ET CONTRE-INDICATIONS

La machine a été conçue et construite pour des opérations d'enlèvement de matériel (aiguillage d'outils) de tout type de métal ou matériaux semblables.

La machine peut être utilisée pour travailler :

- MÉTAL OU MATÉRIAUX SEMBLABLES

La pièce à travailler doit être soutenue comme indiqué à la Fig. 5 et 6 sans l'interposition d'un outil.

USAGE NON AUTORISÉ

Il est interdit de :

- SOUTENIR LA PIÈCE AVEC UNE SEULE MAIN OU AVEC L'INTERPOSITION D'UN OUTIL.
- TRAITER DES MATÉRIAUX NON MÉTALLIQUES ORGANIQUES ET/OU ALIMENTAIRES.
- TRAITER DES MATÉRIAUX POUVANT, PAR EFFET DE L'USINAGE, ÉMETTRE DES SUBSTANCES NOCIVES.

PERSONNEL AUTORISÉ À L'UTILISATION DE LA MACHINE

La machine a été conçue et construite pour être utilisée par un personnel qualifié, ayant un niveau de formation, d'expérience et de capacité, selon les caractéristiques suivantes :

Opérateurs / Apprentis :

- ils peuvent être de sexe masculin ou féminin ;
- ils doivent avoir un âge minimum de 14 ans ;
- ils doivent pouvoir opérer avec les deux mains ;
- ils ne doivent pas avoir de limitations dans les capacités physiques et mentales ;
- ils doivent connaître le contenu du manuel d'utilisation.

CONDITIONS ENVIRONNEMENTALES ADMISES

Conditions environnementales limites d'usage :

- milieu d'utilisation ayant une température de +5 °C / +40 °C ;
- humidité relative de 50 % à une température maximum de +40 °C à des altitudes jusqu'à 1000 m au-dessus du niveau de la mer ;
- la machine doit être utilisée dans un milieu protégé contre les intempéries.



DANGER-PRÉCAUTION

L'usage de la machine doit, tout en n'ayant pas un impact significatif sur l'environnement, en tout cas, être évalué par l'utilisateur pour en réduire les éventuelles conséquences négatives.



DANGER-ATTENTION

LA MACHINE N'EST PAS INDIQUÉE À ÊTRE UTILISÉE DANS UN MILIEUX AVEC UNE ATMOSPHÈRE POTENTIELLEMENT EXPLOSIVE.

CARACTÉRISTIQUES TECHNIQUES

Etendue de la livraison

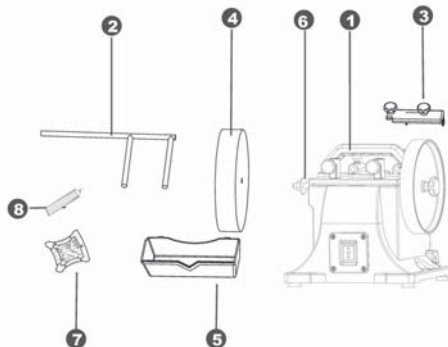

Encombres

| | |
|---|-----------------|
| LxLxH mm | 348 x 285 x 270 |
| Porte-outil ø mm | 12 |
| Vitesse de rotation à vide – meule t/min..... | 95 |
| Poids kg..... | 10,5 |

Entraînement

| | |
|------------------------------|------|
| Moteur V | 230 |
| Puissance..... | 150 |
| Régime du moteur t/min | 1400 |
| Mode de fonctionnement..... | S1 |
| Courant nominal A..... | 0,7 |

NORMES GÉNÉRALES DE SÉCURITÉ



DANGER-ATTENTION

EN CAS D'UTILISATION D'OUTILS ÉLECTRIQUES IL EST NÉCESSAIRE DE RESPECTER TOUJOURS LES PRÉCAUTIONS FONDAMENTALES DE SÉCURITÉ AFIN DE RÉDUIRE TOUT RISQUE D'INCENDIE, CHOC ÉLECTRIQUE ET DOMMAGE PERSONNEL, Y COMPRIS LA SUIVANTE.

« IL EST RECOMMANDÉ DE LIRE TOUTES CES INSTRUCTIONS AVANT DE PROCÉDER À L'UTILISATION DE CE PRODUIT, ET DE LES CONSERVER EN LIEU SÛR ».



NOTES

L'indication « **METTRE LA MACHINE EN SÉCURITÉ** », signifie déconnecter le câble d'alimentation de la machine de la prise de courant.

Conditions environnementales :

- Il est recommandé d'éviter toute utilisation de la machine dans des milieux très humides ou en présence de liquides inflammables ou de gaz.
- Il est recommandé de maintenir la zone de travail propre des résidus d'usinage ; le désordre des zones de travail et des bancs est une source potentielle de danger.

Vêtements et dispositifs de protection à porter :

- Utiliser toujours des vêtements appropriés : éviter de porter des vêtements aux manches larges ou des articles, tels que des écharpes, des chaînes ou des bracelets, qui pourraient s'accrocher aux organes en mouvement.
- Utiliser toujours les dispositifs individuels de protection : lunettes de protection conforme aux normes en vigueur, gants de dimensions appropriées, casques ou tampons auriculaires de protection.

- Il est recommandé d'utiliser des chaussures antidérapantes.
- Le cas échéant, retenir les cheveux de façon appropriée afin d'éviter qu'ils puissent s'accrocher ou s'enfiler entre les organes en mouvement.
- Utiliser des masques anti-poussière homologués.

Entretien et Utilisation de composants électriques :

- Prêter attention au câble d'alimentation : éviter de l'utiliser pour soulever la machine ou pour déconnecter la fiche de la prise et le protéger contre les arêtes vives, huiles et zones à températures élevées.
- En cas de nécessité d'utiliser des rallonges du câble d'alimentation, il est recommandé d'utiliser des rallonges homologuées.
- Contrôler périodiquement les câbles d'alimentation des dispositifs et, si endommagés, les faire réparer par un centre d'assistance autorisé.
- Contrôler périodiquement les câbles de rallonge et, si endommagés, les remplacer.
- En cas d'utilisation de la machine à l'extérieur, il est recommandé d'utiliser uniquement des rallonges électriques conçues pour un usage à l'extérieur et portant le marquage correspondant.
- Éviter tout contact du corps avec les surfaces mises à la terre.

Précautions d'usage :

- Maintenir les personnes non autorisées et les enfants éloignés de la machine : éviter qu'ils se rapprochent et qu'ils entrent en contact avec la machine même.
- Contrôler toujours ce que l'on est en train de faire.
- Éviter d'utiliser la machine en situation de fatigue physique.
- Maintenir toujours une position correcte et un bon équilibre.
- Éviter de laisser des clés ou des instruments de mesure sur la machine.
- Travailler en toute sécurité.
- Quand la machine n'est pas utilisée, il est recommandé de couper l'alimentation du réseau avant toute intervention d'entretien et du remplacement des accessoires ou des outils.
- Tenir toujours l'outil monté sur l'arbre afin d'éviter tout risque de contact avec l'arbre en rotation.

Contrôles de sécurité :

- Retirer les goujons de réglage et les clés. Il est recommandé de contrôler si les clés de réglage ont été retirées de la machine avant de la mettre en fonction.
- Éviter toute mise en marche accidentelle. Avant de connecter la machine il est recommandé de s'assurer que l'interrupteur soit dans la position d'arrêt.
- Contrôler les composants de la machine afin de vérifier l'absence de toute partie endommagée.
- Avant de commencer à utiliser la machine, contrôler tous les dispositifs de sécurité ou tout autre composant pouvant être endommagé, afin de s'assurer qu'elle fonctionne correctement et qu'elle puisse exécuter la tâche prévue.
- Vérifier que les parties mobiles soient bien alignées, qu'elles se déplacent de façon régulière et qu'elles soient parfaitement intactes.
- Contrôler aussi le montage ou toute autre condition pouvant affecter le bon fonctionnement. Toute pièce ou toute protection endommagée doit être réparée ou remplacée par un centre de service après-vente autorisé.
- Éviter absolument d'utiliser la machine en cas de mauvais fonctionnement de l'interrupteur.
- Il est interdit d'utiliser la machine sans les protections de l'outil.
- Éviter de forcer la machine. Le résultat de l'usage sera meilleur et plus sûr en utilisant la machine au régime pour lequel elle a été conçue.

Conservation et entretien de la machine :

- Maintenir les zones de travail propres et sans traces d'huile et de graisse.
- Maintenir les outils en parfait état. Maintenir les outils aiguisés et propres afin d'obtenir un rendement meilleur et plus sûr.



DANGER-ATTENTION

- **L'UTILISATION DE TOUT ACCESSOIRE OU RACCORDEMENT DIFFÉRENT DE CEUX RECOMMANDÉS DANS CE DOCUMENT PEUT PRÉSENTER DES RISQUES D'ACCIDENTS AUX PERSONNES.**
- **ÉVITER DE DÉMONTER LA MACHINE : TOUTE RÉPARATION DOIT ÊTRE EFFECTUÉE EXCLUSIVEMENT PAR UN PERSONNEL QUALIFIÉ. EN CAS CONTRAIRE IL POURRAIT Y AVOIR DE GRAVES DANGERS POUR L'UTILISATEUR.**

**DANGER-PRÉCAUTION**

Il est recommandé d'utiliser des pièces détachées d'origine afin d'assurer le correct fonctionnement en conditions de sécurité.

PRÉCAUTIONS DE SÉCURITÉ POUR L'USAGE**Consigne pour la prévention des accidents :**

- Il est absolument interdit d'éliminer tout copeau ou autres parties de la pièce à usiner de la zone de travail avec la machine en fonction.
- Maintenir toujours les mains éloignées des zones de travail pendant que l'outil est en fonction ; avant d'effectuer toute opération il est nécessaire de presser le bouton-poussoir d'arrêt et attendre que l'outil soit arrêté.
- Avant d'actionner la machine, il est recommandé de vérifier toujours que toutes les protections soient correctement installées et qu'elles protègent l'outil de façon appropriée.

Prescriptions d'usage :

- Éviter de forcer inutilement la machine : une pression excessive peut provoquer une détérioration rapide de l'outil et une diminution des performances de la machine en terme de finissage.
- Faire remplacer les interrupteurs défectueux par un centre de service après-vente autorisé.
- Utiliser les outils recommandés dans ce manuel.
- Contrôler que les clés utilisées pour l'entretien et le réglage soient retirées de la machine avant de l'actionner.
- S'assurer que la vitesse indiquée sur la meule soit au moins égale à la vitesse indiquée sur la machine.
- Utiliser uniquement le système de blocage d'origine de la machine.
- Remplacer les éventuels composants endommagés.

RISQUES RÉSIDUELS**Risque de frottement ou d'abrasion :**

Ce risque est lié à la présence de l'outil en rotation.

Précautions à adopter

- Ne pas utiliser des gants de travail pendant la phase de travail.
- Maintenir les mains éloignées de la zone de travail.
- Ne pas retirer des résidus ou des tronçons de coupe avec l'outil en rotation.

Risque d'éjection de matériaux solides :

Ce risque est lié à la présence de l'outil en rotation.

Précautions à adopter

- Il est recommandé d'utiliser toujours les dispositifs personnels de protection pendant la phase de travail : lunettes de protection, chaussures de sécurité.

INFORMATIONS RELATIVES AU NIVEAU DE BRUIT

Les valeurs indiquées pour le bruit sont des niveaux d'émission et non pas nécessairement des niveaux de travail en sécurité. Il existe une corrélation entre les niveaux d'émission et les niveaux d'exposition, mais cette corrélation ne peut être utilisée de manière fiable pour déterminer si d'ultérieures précautions sont requises ou moins.

Les facteurs qui influencent le niveau réel d'exposition du travailleur incluent la durée de l'exposition, les caractéristiques de l'environnement, la présence d'autres sources de bruit, par exemple le nombre de machine et d'autres usinages adjacents. En outre les niveaux d'exposition peuvent varier d'un Pays à l'autre.

Ces informations permettent toutefois à l'utilisateur de la machine de faire la meilleure évaluation possible des dangers et des risques.

**DANGER-ATTENTION**

IL EST CONSEILLÉ D'UTILISER DES DISPOSITIFS INDIVIDUELS DE PROTECTION DE L'OUÏE, TELS QUE CASQUES OU TAMPONS AURICULAIRES.

Le niveau de bruit de la machine, mesuré selon la norme EN 3744 et EN 11201 est :

- Niveau de pression acoustique LpA: ..61.6 dB(A)
- Niveau de puissance acoustique LwA:73,4 dB(A)
- Incertitude de mesure K : 3 dB

INFORMATIONS SUR LA COMPATIBILITÉ ÉLECTROMAGNÉTIQUE

Les émissions électromagnétiques de la machine ne dépassent pas les limites définies par les normes pour les conditions d'usage prévues.

CONSIGNES DE TRAVAIL

Sens de rectification (Fig. 1, Fig. 2)

Un usinage dans le sens de rotation de la meule ou dans le sens opposé dépend essentiellement de vos exigences. Si vous souhaitez enlever rapidement une grande quantité d'acier (par exemple sur de très vieux outils rouillés) ou bien si vous voulez affûter de gros outils tels que des haches, nous vous recommandons de travailler contre le sens de rotation. Si vous souhaitez une rectification plus précise, nous vous recommandons de travailler dans le sens de rotation de la meule, tel qu'il en est par exemple le cas pour des outils à sculpter et des couteaux. Veuillez tenir compte du fait que l'affûtage dans le sens de rotation dure plus longtemps.

Avant chaque phase de travail, contrôlez si la meule est bien alignée.

Récipient d'eau (Fig. 3, Fig. 4)

Remplissez le récipient d'eau jusqu'au repère. La meule absorbe l'eau, le cas échéant vous devez rajouter de l'eau. Ne rectifiez jamais sans eau.

Après la rectification, abaissez le récipient d'eau afin que la meule ne reste pas trop longtemps immergée dans l'eau.

Videz régulièrement le récipient d'eau afin d'éviter des dépôts de particules d'acier ou de meule tournée.

Conseil de l'expert: un aimant placé dans l'eau empêche de tels dépôts.

Rapporteur d'angles (Fig. 5)

Mesurez l'angle du chanfrein de rectification en comparant le tranchant avec les rainures. Ajustez ensuite sur l'appareil l'angle ainsi déterminé en modifiant la hauteur du support. Pour ce faire, procédez comme suit :

Serrez tout d'abord l'outil dans le dispositif et placez celui-ci sur le support.

Maintenez ensuite le rapporteur d'angles avec l'angle souhaité sur la pointe de l'outil. Modifiez la hauteur du support de façon à ce que l'extrémité avant du rapporteur d'angles et la meule forment une ligne droite. Veillez à ce que le rapporteur d'angles soit toujours aligné par rapport à la pointe de l'outil.

Remarque: les valeurs figurant sur le rapporteur d'angles sont uniquement des valeurs indicatives et vous pouvez les adapter à vos besoins personnels.

Rectifier et affûter (Fig. 6)

Conseil de l'expert: sur de nouveaux outils, vous trouverez encore des traces de production. Pour augmenter la durée de vie de vos outils, nous vous recommandons de les affûter des deux côtés du tranchant avant de les utiliser pour la première fois. La face arrière peut tout simplement être affûtée à la volée sur le côté vertical de la meule, pour la face avant procédez comme suit.

Après avoir ajusté l'angle, placez l'outil, celui-ci étant monté correctement dans le dispositif, sur le support, démarrez le moteur et commencez à travailler. Pour ce faire, appuyez le tranchant de l'outil sur la meule et déplacez le sur toute la surface abrasive. Veillez toujours à ce qu'au moins la moitié de la largeur du tranchant soit en contact avec la meule afin d'éviter des endommagements sur cette dernière.

Pour obtenir des résultats de rectification encore plus fins, traitez la meule avec le prépare meule. Ceci vous permet d'augmenter la granulation de 250 à environ 1000.

Drayage (Fig. 7)

Ne drayez jamais contre le sens de rectification! L'outil risque autrement de s'incruster dans le cuir!

Imprégnez le disque de cuir d'huile mécanique fine. Appliquez ensuite sur le disque de cuir une couche de pâte d'affilage sur une longueur d'env. 10 cm. Puis mettez l'appareil en marche et répartissez la pâte d'affilage en déplaçant l'outil affûté avec des mouvements rotatifs sur le disque.

Vous pouvez alors affûter cinq à dix outils. Puis vous devez à nouveau appliquer une couche d'huile mécanique et de la pâte d'affilage. Ces mesures augmentent la durée de vie du cuir ainsi que la qualité de vos outils.

Conseil de l'expert : pour le drayage en soi, vous pouvez travailler à la volée. Vous obtiendrez toutefois un résultat plus précis en laissant l'outil dans le dispositif dans la position dans laquelle vous l'avez affûté.

ASSISTANCE

Tous les outils et accessoires FOX sont construits et contrôlés en utilisant des techniques de production modernes et sûres. Mais, si malgré ces précautions, un outil tombe en panne la réparation doit être effectuée par un centre de réparation autorisé.

Vous trouverez une liste des centres d'assistance auprès des différents points de vente ou en envoyant un courriel à l'adresse de poste électronique suivante : info@fox-machines.com.

DICHIARAZIONE DI CONFORMITA' / DECLARATION OF CONFORMITY /
DECLARATION DE CONFORMITE

IT

DICHIARAZIONE DI CONFORMITA'

secondo la Direttiva Europea 2006/42/CE Allegato II.A

FEMI S.p.A

Via del Lavoro, 4
40023 Castel Guelfo - (BO) ITALY
dichiara che la macchina:

AFFILATRICE AD ACQUA Art.: F23-730 PLUS

prodotta nel: (vedi etichetta riportata)
è conforme alle disposizioni della Direttiva 2006/42/CE e alle disposizioni di attuazione;
inoltre è conforme alle seguenti disposizioni e relative attuazioni: 2014/30/UE, 2014/35/UE, 2011/65/UE, 2012/19/UE.

EN

DECLARATION OF CONFORMITY

in accordance with EU Directive 2006/42/EC, Annex II, Part A

FEMI S.p.A

Via del Lavoro, 4
40023 Castel Guelfo - (BO) ITALY
hereby declares that the machine:

WATER SHARPENING MACHINE Art:F23-730 PLUS

manufactured in: (see label)
conforms to the provisions of Machinery Directive 2006/42/EC and all provisions of implementation.
furthermore it also conforms to the following provisions and relative implementation; 2014/30/EU, 2014/35/EU, 2011/65/EU, 2012/19/EU.

Persona autorizzata a costituire il fascicolo tecnico
Person authorized to create the technical file:
Personne autorisée à établir le dossier technique:

MAURIZIO CASANOVA presso - C/o - de **FEMI**
S.p.A.

INGOMBRO PER ETICHETTA

FR

DÉCLARATION DE CONFORMITÉ

selon la Directive Européenne 2006/42/CE Annexe II.A

FEMI S.p.A.

Via del Lavoro, 4
40023 Castel Guelfo - (BO) ITALY
déclare que la machine:

AFFUTEUSE À EAU type F23-730 PLUS

produite en (voir étiquette reportée) :
- est conforme aux dispositions de la 2006/42/CE et aux dispositions de réalisation;
- en outre elle est conforme aux dispositions suivantes et relatives réalisations: 2014/30/UE, 2014/35/UE, 2011/65/UE, 2012/19/UE.

EN 61029-1:2009+A11:2010, EN 61029-2-4:2011
EN 55014-1 : 2006 + A1+A2
EN 55014-2 : 1997 + A1+A2
EN 61000-3-2:2014
EN 61000-3-3:2013

Castel Guelfo (BO),
20/04/2016

CE

FEMI S.p.A.
Il Presidente del Consiglio
Maurizio Casanova

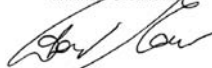

SCHEMA ELETTRICO / WIRING DIAGRAM
SCHÉMA ÉLECTRIQUE

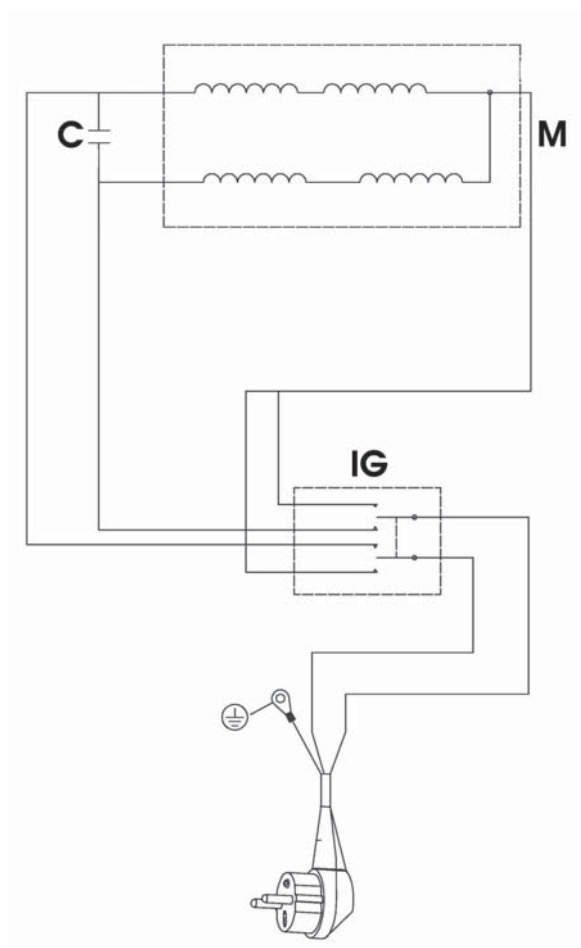

IT M Motore
IG Interruttore generale magnetico
C Condensatore

FR M Moteur
IG Interrupteur général magnétique
C Condensateur

EN M Motor
IG Magnetic main switch
C Capacitor

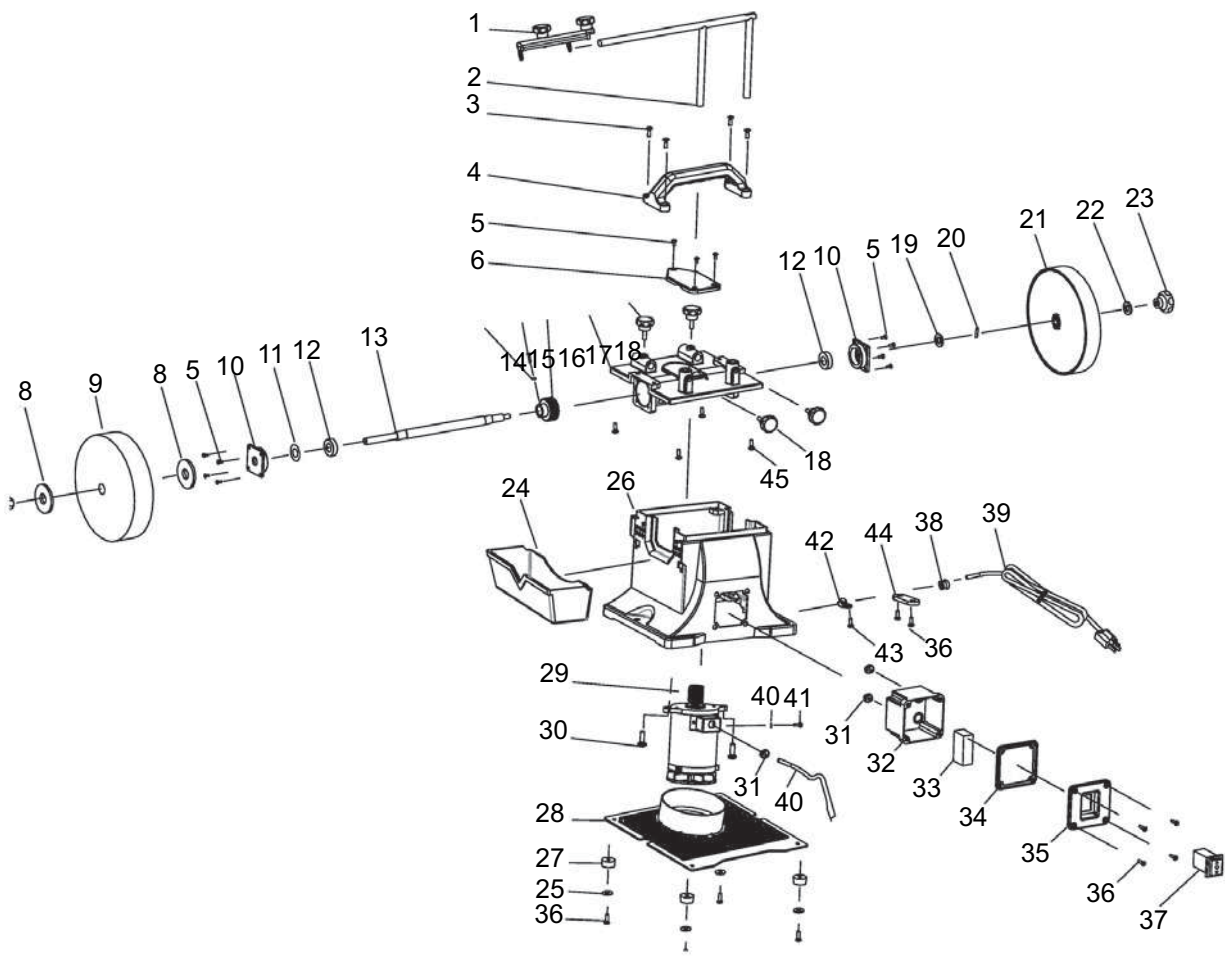

F23-730 PLUS



TAV. 01

N. codice/code

| | | | |
|----|---------------|----|---------------|
| 1 | F23730PLUS-01 | 38 | F23730PLUS-38 |
| 2 | F23730PLUS-02 | 39 | F23730PLUS-39 |
| 3 | F23730PLUS-03 | 40 | F23730PLUS-40 |
| 4 | F23730PLUS-04 | 41 | F23730PLUS-41 |
| 5 | F23730PLUS-05 | 42 | F23730PLUS-42 |
| 6 | F23730PLUS-06 | 43 | F23730PLUS-43 |
| 7 | F23730PLUS-07 | 44 | F23730PLUS-44 |
| 8 | F23730PLUS-08 | 45 | F23730PLUS-45 |
| 9 | F23730PLUS-09 | | |
| 10 | F23730PLUS-10 | | |
| 11 | F23730PLUS-11 | | |
| 12 | F23730PLUS-12 | | |
| 13 | F23730PLUS-13 | | |
| 14 | F23730PLUS-14 | | |
| 15 | F23730PLUS-15 | | |
| 16 | F23730PLUS-16 | | |
| 17 | F23730PLUS-17 | | |
| 18 | F23730PLUS-18 | | |
| 19 | F23730PLUS-19 | | |
| 20 | F23730PLUS-20 | | |
| 21 | F23730PLUS-21 | | |
| 22 | F23730PLUS-22 | | |
| 23 | F23730PLUS-23 | | |
| 24 | F23730PLUS-24 | | |
| 25 | F23730PLUS-25 | | |
| 26 | F23730PLUS-26 | | |
| 27 | F23730PLUS-27 | | |
| 28 | F23730PLUS-28 | | |
| 29 | F23730PLUS-29 | | |
| 30 | F23730PLUS-30 | | |
| 31 | F23730PLUS-31 | | |
| 32 | F23730PLUS-32 | | |
| 33 | F23730PLUS-33 | | |
| 34 | F23730PLUS-34 | | |
| 35 | F23730PLUS-35 | | |
| 36 | F23730PLUS-36 | | |
| 37 | F23730PLUS-37 | | |



40023 CASTEL GUELFO (BO) ITALY
Via Del Lavoro, 4
Tel. +39-0542/487611 Fax +39-0542/488226
infocom@fox-machines.com
www.femi.it

ОФИЦИАЛЬНЫЙ ДИЛЕР В УКРАИНЕ:

storgom.ua

ГРАФИК РАБОТЫ:

Пн. – Пт.: с 8:30 по 18:30

Сб.: с 09:00 по 16:00

Вс.: с 10:00 по 16:00

КОНТАКТЫ:

+38 (044) 360-46-77

+38 (066) 77-395-77

+38 (097) 77-236-77

+38 (093) 360-46-77

Детальное описание товара:

<https://storgom.ua/product/shlifovalno-polirovalnyi-standok-fox-machines-f23-730plus.html>

Другие товары: <https://storgom.ua/tochila.html>