

## KŘOVINOŘEZ VARI 432HB

**NÁVOD K POUŽÍVÁNÍ,  
ÚDRŽBA A NÁHRADNÍ DÍLY  
(PŮVODNÍ NÁVOD K POUŽÍVÁNÍ)**



**PŘEČTĚTE SI POZORNĚ TENTO NÁVOD JEŠTĚ DŘÍVE, NEŽ  
ZAČNETE PRACOVAT SE STROJEM**



**UPOZORNĚNÍ: NEZAPOMEŇTE SI PŘEČÍST TEXT U TOHOTO  
SYMBOLU, PROTOŽE SE TÝKÁ DŮLEŽITÝCH BEZPEČNOSTNÍCH  
PŘEDPISŮ.**

**BEZPEČNOSTNÍ PŘEDPISY:**  
**Než začnete pracovat se strojem**

Tento křovinořez je určen pouze k sekání trávy, křoví, rozvětvených křovin a trsů rostlin. Jakékoliv jiné použití křovinořezu, neuvedené v této příručce, by mohlo ohrozit bezpečnost vašich pracovníků.

- Přečtěte si pozorně pokyny, týkající se bezpečnosti ještě dříve, než začnete pracovat. Uložte tento návod k použití na bezpečné místo, abyste se do něj mohli podívat, pokud by vznikl nějaký problém.
- Křovinořez, který jste si koupili, je určený pouze k sekání trávy, rozvětvených křovin a trsů rostlin.
- S křovinořezem smí pracovat pouze dospělé a způsobilé osoby, které byly řádně proškoleny a seznámeny s funkcí a činnostmi křovinořezu kvalifikovaným odborníkem nebo Vaším místním prodejcem.
- Jako uživatel křovinořezu jste zodpovědný za bezpečnost jakékoliv osoby nebo předmětu, které by mohly stát uvnitř vašeho pracovního prostoru.
- Všechny osoby, zvířata a choulostivé předměty se musí držet ve vzdálenosti minimálně 15 metrů od stroje a pracovní plochy.
- S křovinořezem pracujte pouze tehdy, jste-li zdravotně v pořádku; neužívejte alkohol ani léky, které by mohly snížit vaši pozornost.
- S křovinořezem pracujte výhradně za denního světla a při dobré viditelnosti.
- Vždy noste vhodný pracovní oděv a odpovídající ochranné pomůcky: uzavřenou pracovní obuv nebo holínky s protiskluzovou podrážkou, ochrannou přilbu a rukavice. Nikdy nezapomeňte brýle nebo ochranný štít a k ochraně sluchu před vysokou hladinou hluku používejte ochranná sluchátka. Stáhněte si vlasy, aby vám nepadaly na ramena.
- Nikdy nepoužívejte jiné řezné ústrojí, než jaké bylo dodáno výrobcem a používejte výhradně originální náhradní díly, dodávané výrobcem. Nikdy neodkládejte osobní ochranné pomůcky, protože by to mohlo ohrozit vaši bezpečnost.
- Používejte výhradně řezné ústrojí v perfektním stavu. Nikdy nepoužívejte zlomené, opotřebené, deformované, zohýbané nebo popraskané řezné části.
- Nikdy nespouštějte a nepoužívejte zařízení blízko budovy nebo uvnitř budovy, protože existuje určité riziko intoxikace výfukovými plyny. S palivem manipulujte výhradně v otevřeném prostoru, mimo zdrojů tepla, jisker nebo plamene a samozřejmě s vypnutým motorem. Při manipulaci s palivem nikdy nekuřte a nepoužívejte telefon.
- Ujistěte se, že veškerá bezpečnostní zařízení a ochranné pomůcky jsou v dobrém provozním stavu. Veškeré opravy a výměny dílů se smí provádět výhradně při vypnutém motoru a zastaveném řezném ústrojí.
- Mějte na paměti déle trávající dopad vibrací. Doporučujeme čas od času přerušit práci a udělat si krátké přestávky.
- Sekaná tráva a křoví, zvířené ve vzduchu, může způsobovat alergické reakce.

## Piktogramy zaměřené na bezpečnost

### 1. Varování, upozornění, nebezpečí



2. Přečtete si dokumentaci a bezpečnostní pokyny, obsažené v tomto návodu.



3. Při práci používejte osobní ochranné pomůcky k ochraně zraku a sluchu. Noste ochrannou přilbu.



4. Noste i ochrannou obuv a rukavice.



5. Ruce a nohy se nesmí nikdy dostat do blízkosti otočných částí. Vždycky stůjte v bezpečné vzdálenosti od řezného ústrojí.

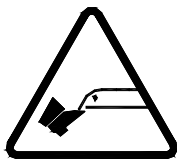

6. Pro spuštění stroje stiskněte červené tlačítko na pravé rukojeti.

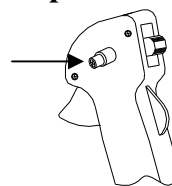

7. Dávejte pozor na možné odlétávání předmětů.



8. Varování: osoby, zvířata a choulostivé předměty nesmí stát blíže jak 15 metrů kolem pracovní plochy.

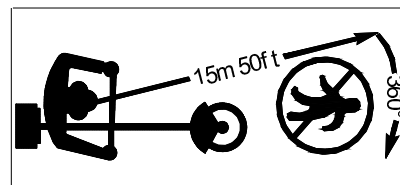

9. Garantovaná hladina hluku.



10. Nebezpečí, riziko intoxikace

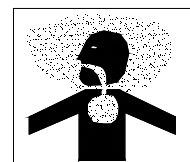

## 11. Horký povrch, nebezpečí popálení.



## 12. Nebezpečí požáru nebo výbuchu



### Popis bezpečnostního zařízení a ochranných pomůcek

- |                                                                                                                                                                                                                                                             |                                                                                                                                                                                                                              |
|-------------------------------------------------------------------------------------------------------------------------------------------------------------------------------------------------------------------------------------------------------------|------------------------------------------------------------------------------------------------------------------------------------------------------------------------------------------------------------------------------|
| <ul style="list-style-type: none"> <li>A) Ochranná přilba</li> <li>B) Sluchátka</li> <li>C) Štít - ochrana před možnými odletujícími předměty</li> <li>D) Popruh</li> <li>E) Rukavice</li> <li>F) Kryt řezného ústrojí</li> <li>G) Ochranná obuv</li> </ul> | <ul style="list-style-type: none"> <li>H) Pevný pracovní oděv</li> <li>I) Antivibrační podpěra</li> <li>L) Rukojeť s páčkou ovládání otáček motoru a s tlačítkem STOP</li> <li>M) Motor s ochranou proti přehřátí</li> </ul> |
|-------------------------------------------------------------------------------------------------------------------------------------------------------------------------------------------------------------------------------------------------------------|------------------------------------------------------------------------------------------------------------------------------------------------------------------------------------------------------------------------------|

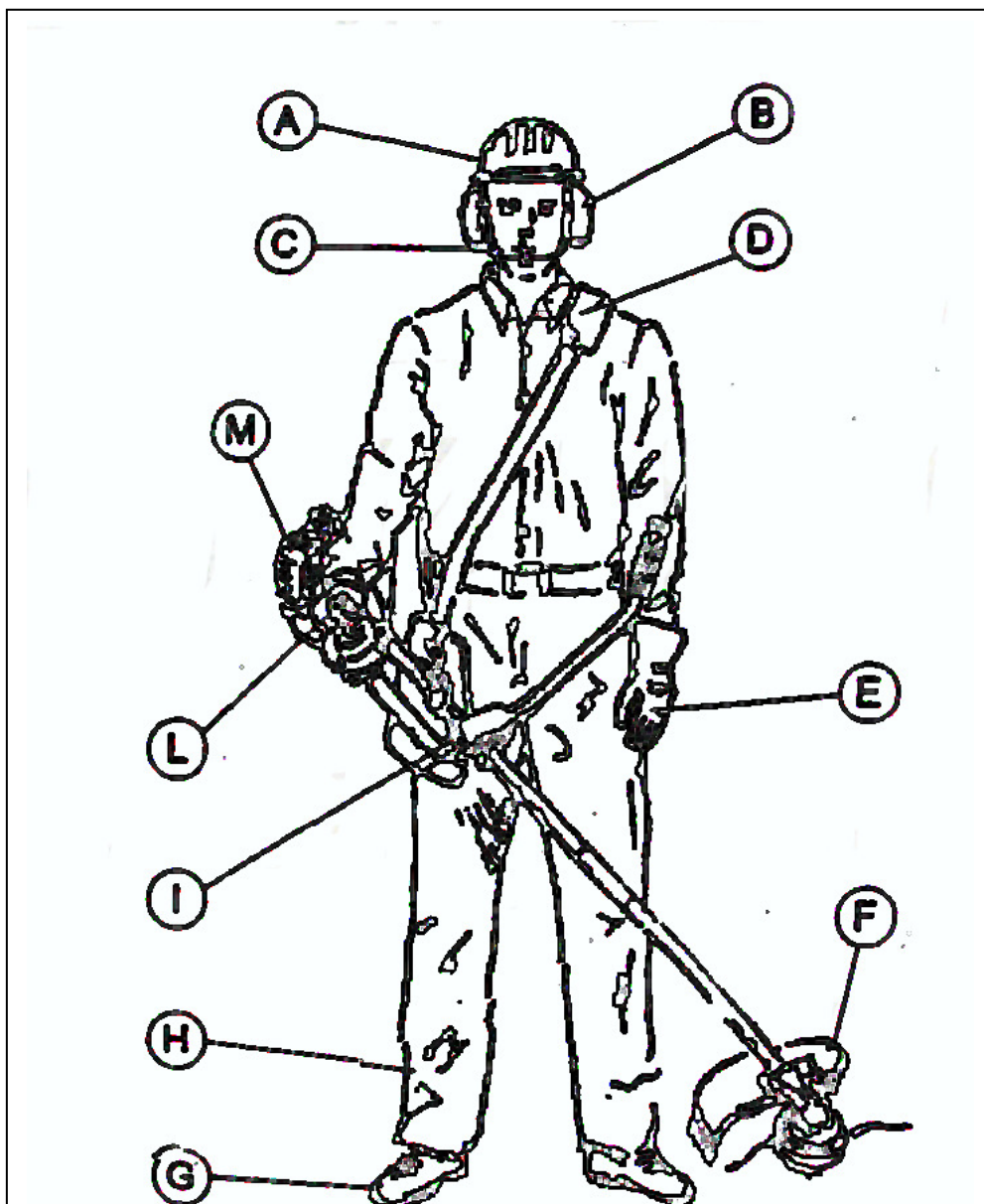

**TECHNICKÁ SPECIFIKACE**

<b>MODEL</b>	<b>AW-BC643</b>
<b>OBCHODNÍ JMÉNO</b>	<b>VARI 432HB</b>
<b>Hmotnost (bez rezného ústrojí a paliva)</b>	<b>7,6 kg</b>
<b>Typ motoru</b>	<b>LH1E40F-5A</b>
<b>Objem palivové nádrže (litrů)</b>	<b>0,95 l</b>
<b>Průměr nože (mm)</b>	<b>255</b>
<b>Tloušťka nože (mm)</b>	<b>1,5</b>
<b>Počet zubů</b>	<b>3</b>
<b>Průměr otvoru pro upevnění (mm)</b>	<b>25,5</b>
<b>Max. otáčky nože (ot/min)</b>	<b>10600</b>
<b>Směr otáčení (při pohledu shora)</b>	<b>levé</b>
<b>Zdvihový objem (cm<sup>3</sup>)</b>	<b>43</b>
<b>Výkon max. (k)</b>	<b>2,0</b>
<b>Otáčky motoru při max. výkonu (ot/min)</b>	<b>8000</b>
<b>Otáčky hřídele (ot/min)</b>	<b>8000</b>
<b>Otáčky motoru při chodu naprázdno (ot/min)</b>	<b>2800</b>
<b>Měrná spotřeba paliva (g/kWh)</b>	<b>480</b>

**MONTÁŽ**

Před zahájením práce se ujistěte, že jsou všechny díly správně namontovány.

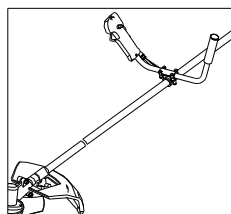
**Montáž řídicítek**

Celá říditka s páčkou ovládání otáček motoru a s tlačítkem STOP usadíte do kovového držáku řídicítek. Ujistěte se, že máte paže a zápěstí v normální pracovní poloze mírně ohnuté. Ve správné poloze řídicítko zafixujte 4 šrouby. Ujistěte se, že jsou všechny 4 šrouby dobře dotaženy.

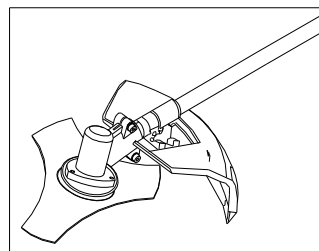
**Montáž ochranného krytu**

Tento ochranný kryt musí být upevněn na opěře u skříně převodovky pomocí dvou šroubů. Přichyťte ho šroubem uprostřed spodní části držáku, nasadte na horní část držáku a připevněte druhým šroubem.

**Popruh**

Dodávaný popruh má vypodložení pro ochranu beder. Musí se nosit tak, že je ochrana beder na pravé straně.

**Vyvážení stroje**

Než začnete pracovat, musíte si popruh nastavit tak, aby byl stroj vyvážen: Nasadte si popruh a zavěste křovinořez.

-Upravte polohu upínacího ústrojí na tyči, abyste měli dokonale vyváženou zadní a přední část stroje.

-Pokud používáte zařízení s hlavou s nylonovou strunou, musíte nastavit pás tak, aby vzdálenost mezi zemí a nylonovou hlavou ležela v rozmezí 0 a 300 mm.

-Používáte-li třízubý nůž, musíte bezpečnostní pás upravit tak, aby vzdálenost mezi zemí a nožem ležela v rozmezí 100 a 300 mm.

## Typy řezného ústrojí

Bezpečný a ekonomický provoz vyžaduje používání odpovídajícího typu řezného ústrojí.

Třízubý nůž a hlava s nylonovou strunou, dodávané se strojem, jsou ústrojí určená pro většinu oblastí použití. Používejte pouze originální náhradní díly, protože ty jsou určeny výrobcem konkrétně pro váš model.

**Nikdy nepoužívejte ocelové dráty ani jiné materiály.**

## Montáž hlavy s nylonovou strunou

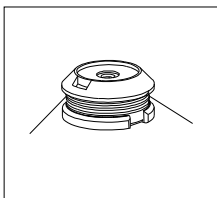

Našroubujte strunovou hlavu na středový šroub (M8, levý závit) a rukou ji patřičně dotáhněte.

Hřídel při tom zablokujte proti otáčení vložení imbusového klíče otvoru na horní straně úhlové převodovky.

Ujistěte se, že hlava s nylonovou strunou je úplně a bezpečně upevněna.

## Montáž třízubého nože

Usaďte třízubý nůž na středící podložku (popisem nahoru).

Usaďte zpět velkou podložku, která bude nůž přidržovat.

Zablokujte hřídel proti otáčení vložení imbusového klíče do otvoru na horní straně úhlové převodovky.

Nasaďte kluzný kryt, našroubujte matici a patřičně ji dotáhněte.

Upínací moment: 30 Nm.

Ujistěte se, že je nůž úplně a spolehlivě upevněn.

Ujistěte se, že jsou všechny díly řezného ústrojí bezpečně upevněny tak, jak je uvedeno výše.



**Nebude-li nůž správně usazen, může způsobit VÁŽNÉ ŠKODY NA MAJETKU A PORANĚNÍ OSOB.**

## HLAVNÍ ČÁSTI KŘOVINOŘEZU:

1. Palivová nádrž
2. Regulace výkonu se STOP tlačítkem
3. Karburátor / vzduchový filtr
4. Tyč s řídítky
5. Držák řídítek
6. Páčka plynová
7. Trubka přenosu
8. Skříň převodovky
9. Řezné ústrojí
10. Bezpečnostní kryt

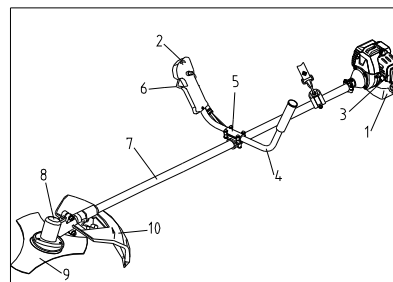

**Nikdy nepoužívejte hlavy s nylonovou strunou ani třízubé nože jiné, než jaké dodal výrobce. Vždycky používejte řezné ústrojí v dokonalém stavu, bez deformací, promáčknutí, deformovaných nebo zlomených zubů, což by mohlo vést ke zničení řezného ústrojí.**

Při vysokých otáčkách by mohly vysokou rychlostí odletovat různé předměty, které by mohly vážně zranit osoby anebo poškodit majetek.

Výrobce nepřebírá odpovědnost v případě nesprávného používání stroje.

## PŘED ZAPOČETÍM PRÁCE

Dříve než začnete pracovat, ujistěte se, že je řezné ústrojí dokonale smontováno, upevněno a správně vycentrováno.

Ujistěte se, že jsou všechny šrouby a matice zcela dotaženy. Rovněž se ujistěte, že je správně usazen i bezpečnostní kryt.

Je-li to možné, vyčistěte pracovní plochu a zbavte ji takových předmětů, jako jsou hřebíky, kovové dráty, kameny, úlomky skla, které by mohly odletovat nebo se zachytit do řezného ústrojí.



Je zakázáno spouštět stroj v uzavřeném prostoru nebo v budovách. Nadýchání výfukových plynů může způsobit závažnou intoxikaci.



Pokud sekáte znečištěnou trávu, buďte velmi opatrní, protože odlétávání řezané trávy a kousků rostlin může vést k intoxikaci. Používejte vhodné ochranné pomůcky.

## SPUŠTĚNÍ MOTORU

### **PALIVOVÁ SMĚS: VÝHRADNĚ 1 : 25**

Používejte čistý bezolovnatý benzín s oktanovým číslem 95 a 100% syntetický olej, určený speciálně pro dvoudobé motory o vysokém výkonu, připravte směs 25 dílů benzínu na 1 díl oleje.

Použitím syntetického oleje, určeného speciálně pro dvoudobé motory, se sníží tvoření karbonových usazenin na svíčkách, pístu, tlumiči výfuku a ve válci, a také

emise výfukových plynů. Tak bude zajištěno dokonalé promazání, které zaručí dlouhou životnost motoru.

Je velmi důležité, abyste používali výhradně čistý benzín dobré jakosti a značkový olej. Směs benzínu a oleje je třeba spotřebovat do tří týdnů od okamžiku, kdy jste ji připravili.



Je absolutně nezbytné připravit směs benzínu a oleje ještě dříve, než ji nalijete do palivové nádrže. Správnou směs získáte tak, že do kanystru s benzínem přilijete olej ve správném poměru. Tuto činnost je třeba provádět na otevřeném prostranství, při vypnutém motoru a mimo jakékoliv zdroje plamene nebo jisker, nesmíte kouřit ani používat telefon. Před použitím protřepejte směs v kanystru a v palivové nádrži.

Potom můžete pokračovat nalitím směsi do palivové nádrže - odšroubujte víčko nádrže a nalijte směs benzínu a oleje pomocí nálevky, dávejte pozor, abyste nerozstříkali směs kolem sebe a abyste si nezašpinili oděv. Pokud se tak stane, utřete potřísněná místa čistým hadrem.

Motor startujte minimálně tři metry od místa, kde jste plnili palivovou nádrž, abyste zabránili nebezpečí případného požáru.

**Nikdy nenalévejte palivovou směs do nádrže, je-li motor horký.**



### Startování motoru

Chcete-li nastartovat motor, proveďte tyto kroky:

1. Po pečlivém a důkladném provedení všech kroků přípravy a nalití palivové

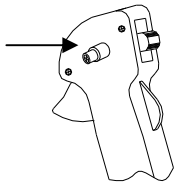
směsi stiskněte červené tlačítko na pravé rukojeti.



- Čtyřikrát nebo pětkrát stiskněte benzinovou pumpu pod karburátorem, aby se palivová směs dostala z palivové nádrže do všech částí palivového rozvodu.
- Páčku startéru přepněte do této polohy  .
- Levou rukou uchopte křovinořez (ujistěte se, že je stroj dobře vyvážený a že jsou rukojeti umístěny pro vás ve vhodné poloze) a pravou rukou pomalu zatáhněte za rukojeť startovací šňůry, aby západky dosedly na setrvačnick.
- 4x nebo 5x pevně zatáhněte za rukojeť startovací šňůry, až motor spustíte; jakmile stisknete páčku plynu, přepne se červené tlačítko zpět do polohy <<OFF>>.
- Po spuštění motoru uvolněte páčku startéru do této polohy  .
- Nikdy startér nenatahujte na plnou délku, aby nedošlo k jeho poškození.**

Pokud se nepodaří motor nastartovat, může to být vlhkou svíčkou. V takovém případě vyšroubujte svíčku, vyčistěte ji a vytřete, několikrát zatáhněte za startér (bez svíčky), abyste vyčistili a odvětrali spalovací komoru.

### DŮLEŽITÉ:

**Je-li motor teplý, všechny tyto operace nejsou nutné, stačí jen zatáhnout za startér, abyste motor nastartovali. Při volnoběhu by se řezné ústrojí nemělo otáčet.**

### Záběh

Během prvních deseti hodin práce nechejte motor běžet pouze na středních otáčkách.

Doporučujeme nepoužívat plného výkonu motoru, protože je nutné, aby se motor a jednotlivé díly zaběhly. Po tomto záběhu motor dosáhne maximálního výkonu.

Po prvních dvou hodinách práce si udělejte přestávku a zkontrolujte, zda jsou všechny šrouby a matice dobře utaženy - v případě potřeby dotáhněte.

## POUŽÍVÁNÍ KŘOVINOŘEZU

**Jaké ochranné prostředky používat s jednotlivými řeznými ústrojími?**

**Vždy používejte bezpečnostní kryt dodávaný s křovinořezem.**

**Používejte výhradně řezné ústrojí, dodávané výrobcem. Jakékoliv jiné nože, případně pilové kotouče, jsou ZAKÁZÁNY.**

Tento křovinořez je určen výhradně k sekání trávy, řezání křoví, rozvětvených keřů a trsů rostlin.

\* Ujistěte se, že je křovinořez dokonale vyvážen (motor a řezné ústrojí). Řezné ústrojí musí být rovnoběžně se zemí.

\* Několikrát přidejte plyn, aniž byste dosáhli plných otáček a bez zahájení práce, abyste se ujistili, že všechno funguje správně.

\* Pouze v případě, že je hlava s nylonovou strunou nebo třízubý nůž zcela v klidu, můžete přejít na pracovní plochu, přičemž stroj držte tak, aby řezné ústrojí bylo ve výšce pod pasem a dále od těla. Ujistěte se, že v okruhu 15 metrů nejsou žádné osoby, zvířata ani nic jiného.

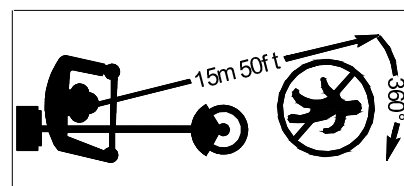

Postavte se pevně na obě nohy, abyste dobře drželi rovnováhu.



## Sekání trávy

Sekejte trávu tak, jako byste byli v koridoru širokém 1,5 metru, pohybujte se krok za krokem a stroj natáčejte střídavě doprava a doleva. Při každém kroku se ujistěte, že stojíte pevně na obou nohou a máte rovnováhu. Pokud na trávu používáte třízubý nůž, tak vždycky koste zprava doleva a řádek posekané trávy nechávejte za sebou po levé straně pro snadné shrabání a úklid.

Je-li to možné, odstraňte ze země kameny, i ty malé, hromady hlíny, malé kousky dřeva a cokoliv, co by mohlo být v trávě skryto nebo špatně viditelné. Pokud náhodou zasáhnete velký předmět nebo pokud zablokujete řezné ústrojí v důsledku přetížení anebo pokud se tráva nebo jiný materiál namotá na řezné ústrojí, je nutné: snížit otáčky až na volnoběh a vypnout motor stisknutím tlačítka STOP na rukojeti. (Nutné je vyčkat, než se setrvačností dotočí řezný nástroj.)

Položte křovinořez na zem a zkontrolujte, že se řezné ústrojí nepoškodilo - nezlomily se zuby, nůž nemá trhliny. V případě potřeby řezné ústrojí vyměňte. Pokud se pouze namotala tráva, odstraňte ji a řezné ústrojí vyčistěte. Při této operaci používejte rukavice.

**Při této operaci je vždycky nutné mít na sobě ochranné rukavice a tlačítko STOP musí být stisknuto.**

Jsou-li 2 nylonové struny příliš krátké, přidejte plyn a hlavou s nylonovými strunami zlehka udeřte o zem, 2 nylonové struny se automaticky vysunou a zařídou na správnou délku. V případě potřeby tento krok zopakujte.

## Správné používání třízubého nože



**Používáte-li křovinořez, musí být všechny ochranné systémy a bezpečnostní díly v pořádku a funkční.**

**Používání třízubého nože může způsobovat nebezpečný zpětný náraz,**

**nebudete-li dodržovat tyto závazné bezpečnostní normy.**

**Důkladně si prohlédněte náčrtek na této straně. Pokud řezáte malý stromek, vždycky je třeba mít řezné ústrojí v poloze <<A>>.**

**Polohu <<B>> můžete používat pouze v případě, že držíte stroj velmi pevně. Nedoporučuje se.**

**Poloha <<NO>> je zakázaná, protože může způsobit úrazy a je nebezpečná pro osoby, zvířata i předměty. Tuto polohu nikdy nepoužívejte.**

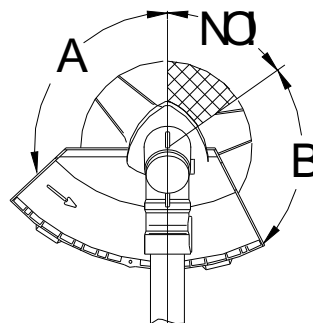

**Všechna ochranná zařízení i bezpečnostní díly musí být udržovány v řádném funkčním stavu.**

**Během montáže, opravy a čištění musí být motor úplně zastaven.**

**Tlačítko <<STOP>> musí být stisknuto.**

Při práci přenáší křovinořez chvění na osobu, která ho používá. Toto chvění může vyvolávat zvýšenou únavu. Z tohoto důvodu doporučujeme dělat během práce pravidelné přestávky. Stroj je vybaven zařízením, které potlačuje chvění. Přesto doporučujeme po několika hodinách práce udělat přestávku (na 5-10 minut) a nechat motor běžet na volnoběhu, aby se ochladil proudem vzduchu, vytvářeným oběžným kolem.

## ÚDRŽBA

### Seřízení karburátoru

Během normální práce může na karburátoru dojít k mírným změnám, zejména v případě, že se několikrát změnily pracovní podmínky, po řadě hodin práce nebo kvůli změnám okolní teploty či tlaku.

### Seřízení karburátoru při vysokých otáčkách

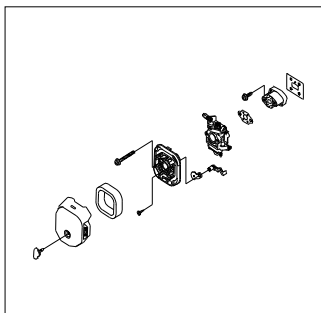

Pokud bude karburátor vyžadovat seřízení, postupujte následovně:

- Zašroubujte žlutý šroub na karburátoru po směru hodinových ručiček až na doraz, ale nikdy ne silou.
- Z této polohy uvolněte šroub o jeden a půl otáčky.
- Nastartujte motor a zvyšujte otáčky až na plný výkon.
- Najděte místo, kdy je motor na max. otáčkách – pozvolným otáčením šroubu na kteroukoliv stranu vždy o cca 1/8 otáčky.
- Když najdete místo max. otáček motoru, povolte šroub o 1/4 otáčky, čímž zvětšíte vstřík směsi.

### Seřízení volnoběhu

- Utáhněte nebo povolte škrticí ventil tak, abyste dostali cca 2500 otáček motoru.
- Toto seřízení vyžaduje speciální nástroj. Pokud ho nemáte, spojte se s autorizovaným servisním střediskem.

Aby mohlo být seřízení správné, je třeba tuto operaci provádět, je-li motor teplý.

### Převodovka

Každých 25 hodin převodovku promažte. Odšroubujte zátku na převodovce a vhodným nástrojem doplňte mazací tuk. Použijte speciální tuk pro převodovky, který je odolný proti vysokým teplotám. Zátka zašroubujte na doraz.



**Ujistěte se, že je řezné ústrojí zcela zastaveno a neběží již motor.**

### Údržba a uložení stroje po skončení práce

Po skončení práce vyčistěte celý křovinořez, zbavte ho trávy a špíny a ujistěte se, že na řezném ústrojí nejsou namotány žádné rostliny; vložte křovinořez do původní krabice, aby během přepravy nedošlo k poranění vás ani jiných osob.

Dávejte pozor, abyste při pokládání křovinořezu na zem nepoškodili palivovou nádrž. Křovinořez by vám neměl spadnout na zem, protože by se mohl poškodit.

Pokud křovinořez nebudete používat déle jak 1 měsíc, proveďte následující kroky:

- Úplně vyprázdňte palivovou nádrž.
- Ochraňte všechny kovové díly před korozí nanesením tenké vrstvy oleje.
- Vyšroubujte svíčku, nakapejte pár kapek oleje do válce, 2x až 3x zatáhněte za startér, aby se olej dostal na všechna místa a zašroubujte svíčku zpět.
- Každých 60 dní doporučujeme motor spustit na několik minut.
- **Před jakýmkoliv použitím důkladně promíchejte směs v palivové nádrži, aby se olej smíchal s benzínem.**

### PROBLÉMY

**Ztráta výkonu nebo náhlé zastavení motoru**

- Zkontrolujte, zda nemáte prázdnou palivovou nádrž.
  - Palivová směs se nedostala až do karburátoru. Vyčistěte nebo vyměňte palivový filtr v nádrži.
  - Do palivové směsi se dostala voda. Vyčistěte celý systém rozvodu paliva.
  - Vzduchový filtr je znečištěný. Vyčistěte vzduchový filtr. Promyjte filtrační vložku mýdlovou vodou. Usušte ji, natřete olejem a vložte zpět do filtru.
  - Karbonové usazeniny ve válci, výfukovém potrubí nebo tlumiči. Tlumič vyčistěte nebo vyměňte.
- Nutná je také kontrola a případné čištění zapalovací svíčky.

#### **Špatná kvalita řezu**

- Stříhání příliš vysoké nebo příliš husté trávy pro výkon motoru.
- Namotaná tráva na řezném ústrojí.
- Používá-li se třízubý nůž: ostří je opotřebovano, nebo není dostatečně ostré. Nůž vyměnit.

### **DEKLAROVANÉ HODNOTY HLUKU A VIBRACÍ**

<b>Křovinořez</b>	<b>A</b>	<b>B</b>
VARI 432HB	<b><math>L_{WA} = 110 \text{ dB}</math></b>	$a_{hvd} = 7,5 \text{ m.s}^{-2}$

Vysvětlivky:

A = garantovaná hladina akustického výkonu stroje  $L_{WA}$  (podle NV č.9/2002 Sb., Příloha č. 3, část B, bod 25 a ČSN ISO 3744)

B = deklarovaná souhrnná hodnota zrychlení vibrací přenášených na ruku-paži obsluhy  $a_{hvd}$  (podle ČSN EN ISO 22867 a ČSN EN ISO 20643)

Vzhledem k tomu, že deklarované hladiny akustického tlaku A na pracovním místě obsluhy překračují hodnotu 85 dB, je nutné používat osobní ochranné pomůcky proti hluku.

Vzhledem k překročení doporučených hodnot hluku a vibrací dodržujte při práci se strojem tyto pokyny:

- a) chraňte sluch vhodnými ochrannými pomůckami dle **ČSN EN 352-1** (mušlové chrániče sluchu) nebo **ČSN EN 352-2** (zátkové chrániče sluchu). Tyto pomůcky žádejte u svého prodejce;
- b) práci se strojem přerušujte po maximálně 20 minutách přestávkami v délce trvání minimálně 10 minut. Obsluha nesmí být při těchto přestávkách vystavena působení jiného zdroje hluku nebo vibrací;
- c) při práci používejte pracovní pomůcky schválené dle **ČSN EN 166** nebo **ČSN EN 1731** (přiléhavý oděv, pevnou obuv, pracovní rukavice a ochranné brýle).

### **Garantovaná hladina akustického výkonu křovinořezů $L_{WA} = 110 \text{ dB}$**

Výrobce křovinořezů VARI 432HB je Yongkang Linghang Machine Power Co., Ltd., Čína

Dovozcem a distributorem je VARI, a.s., Opolanská 350, Libice nad Cidlinou 289 07, ČR

## **VAROVÁNÍ**

Používání směsi benzínu a oleje do motoru, která nespĺňuje požadavky výrobce, povede ke ztrátě záruky.

Používejte výhradně řezná ústrojí, dodávaná výrobcem.



**Použití pilového listu pro křovinořez je přísně zakázáno.**

## **LIKVIDACE OBALŮ A STROJE PO SKONČENÍ ŽITOTNOSTI**

Po vybalení stroje jste povinen provést likvidaci obalů s využitím druhotných surovin, dle zákona o odpadech č. 314/2006Sb. (ve znění pozdějších úprav) a s ohledem na vyhlášky místně příslušných městských nebo obecních úřadů.

Při likvidaci stroje po skončení životnosti doporučujeme postupovat následujícím způsobem:

1. Ze stroje demontujte všechny díly, které se dají ještě využít.
2. Demontujte díly z plastů a z barevných kovů. Odstrojený zbytek stroje a demontované díly zlikvidujte dle zákona č. 314/2006Sb. (ve znění pozdějších úprav) a s ohledem na vyhlášky místně příslušných městských nebo obecních úřadů.

## **POKYNY PRO OBJEDNÁVÁNÍ NÁHRADNÍCH DÍLŮ**

Při objednávání náhradních dílů uvádějte pro snazší identifikaci následující údaje:

1. typ stroje, typ motoru, výrobní číslo a rok výroby stroje
2. výrobcem v seznamu součástí určené objednací číslo a jeho název
3. počet objednávaných kusů u každé položky zvlášť
4. přesnou adresu, popřípadě telefonní číslo, číslo faxu či e-mailovou adresu
5. pokud si nebudete jisti svou správnou identifikací součástí, zašlete poškozenou součást buď nejbližšímu servisnímu středisku, nebo prodejci
6. veškeré součásti objednávejte v nejbližším servisním středisku, nebo u Vašeho prodejce

V případě jakýchkoliv nejasností ohledně náhradních dílů, nebo při technických potížích odpoví na Vaše dotazy pracovníci obchodního nebo servisního oddělení.

## **ADRESA PRODÁVAJÍCÍHO**

VARI, a.s. tel.: 325 607 111  
Opolanská 350 fax: 325 607 264  
289 07 Libice nad Cidlinou e-mail: [vari@vari.cz](mailto:vari@vari.cz)  
ČESKÁ REPUBLIKA internet: <http://www.vari.cz>

Výrobce si vyhrazuje právo na technické změny a inovace, které nemají vliv na funkci a bezpečnost stroje.  
Tyto změny se nemusí projevit v tomto návodu k používání. Tiskové chyby vyhrazeny. © VARI, a.s.

**SEZNAM NÁHRADNÍCH DÍLŮ**

Součástí tohoto návodu k používání není seznam náhradních dílů. Poslední verze katalogu je ke stažení z našich internetových stránek. Pokud nemáte přístup k internetu, můžete požádat o zaslání v tištěné podobě na dobírku.

**ES PROHLÁŠENÍ O SHODĚ**

ES prohlášení o shodě dle zákona č. 22/1997 Sb. (ve znění pozdějších úprav)

**1) Dodavatel:**

**VARI, a.s., Opolanská 350, 289 07 Libice nad Cidlinou, Česká republika**  
IČO: 00660574, DIČ: CZ00660574. Zápis do OR proveden u MS Praha odd. B, vložka 499  
vydává na vlastní zodpovědnost toto prohlášení.

**2) Popis strojního zařízení:**

Značka a obchodní název	Název	Typ	Výrobní čísla
VARI 432HB	Křovinořez	AW-BC643	00000001-99999999
<b>Motor</b>	LH1E40F-5A	<b>Objem motoru</b>	43 cm <sup>3</sup>

Křovinořez VARI 432HB (AW-BC643) je určen pro široké využití na soukromých zahradách a v sadech. Vyznačuje se snadnou obsluhou, jednoduchostí a velkým výkonem. Tento křovinořez je osazen dvoutaktním motorem o výkonu 1,5 kW. Převod síly od motoru na pracovní část stroje je pomocí pevné hřídele. V balení je jak strunová hlava, tak i trojzubý kotouč.

**3) Předpisy, s nimiž byla posouzena shoda:**

NV č. 9/2002 Sb. (2000/14/EC)  
(viz druhá strana tohoto prohlášení)  
NV č. 616/2006 Sb. (2004/108/EEC), NV č. 176/2008 Sb. (2006/42/EC)  
NV č. 365/2005 Sb. (2002/88/EC)  
(všechna NV a směrnice jsou ve znění pozdějších úprav)

**4) Údaje o notifikovaná osobě, zúčastněné na posouzení shody:**

- a) název: -  
b) sídlo: -  
c) AO: - , NB č.: - , akreditovaná zkušební laboratoř č.: -  
d) certifikát, závěrečná zpráva: -

**5) Použité harmonizované technické normy, národní technické normy a technické specifikace:**

EN ISO 12100:2010, EN 55012:2007+A1:2009, EN ISO 11806:2008, EN ISO 3744:2010,  
ISO 22868:2005

**6) Číslo souboru technické dokumentace, kde je shoda výrobku s předpisy posuzována:**

**STD/013/2013**

**Místo vydání prohlášení o shodě:** Libice n.C.

**Dne:** 31.10.2013

**Jméno, příjmení a funkce osoby oprávněné podepsat toto ES prohlášení o shodě:**

Jiří BELINGER, generální ředitel a předseda představenstva VARI, a.s.

Podpis:



Razítko:

**VARI®** - Konstrukce  
Opolanská 350  
289 07 Libice nad Cidlinou  
DIČ: CZ00660574

**ES prohlášení o shodě dle zákona č. 22/1997 Sb. (ve znění pozdějších úprav)****1) Dodavatel:**

**VARI, a.s., Opolanská 350, 289 07 Libice nad Cidlinou, Česká republika**  
IČO: 00660574, DIČ: CZ00660574. Zápis do OR proveden u MS Praha odd. B, vložka 499

**2) Technickou dokumentaci archivuje: Dtto bod 1.****3) Popis zařízení:**

Značka a obchodní název	Název	Typ	Výrobní čísla
VARI 432HB	Křovinořez	AW-BC643	00000001-99999999
<b>Motor</b>	LH1E40F-5A	<b>Objem motoru</b>	43 cm <sup>3</sup>

**4) Použitý postup posouzení shody:**

NV č. 9/2002 Sb. §5 odstavec 1 písmeno a), příloha č. 5 k NV č. 9/2002 Sb.

**5) Údaje o autorizované osobě, která prováděla měření:**

Shanghai ECO Information Technology Co., Ltd., Room 1103, Building A, Global Plaza, No. 18  
Taolin Road, Pudong New Zone, Shanghai, 200135, Čína  
Test reporty: ECO(11)-641-MD/EMC, ECO(12)-109-ND

**6) Údaje o autorizované osobě, která vydala certifikáty:**

Ente Certificazione Macchine S.R.L., Via Mincio, 386, 41056 Savignano s/P. (MO), Itálie

Certifikáty: T111223/YLM951, T120326/YLM243

VCA Headquarters, 1 The Eastgate Office Centre, Eastgate Road, Bristol, BS5 6XX, Velká Británie

Certifikát: e11\*97/68SA\*2010/26\*1700\*00

**7) Hladiny hluku:**

Naměřená	Garantovaná
$L_{wA} = 95 \text{ dB/1pW}$	$L_{wA} = 110 \text{ dB/1pW}$

**8) Odkaz na nařízení vlády:**

NV č. 9/2002 Sb. (ve znění pozdějších předpisů).

Poznámka: toto nařízení vlády je ve shodě se směrnicí Evropského parlamentu a Rady 2000/14/ES ze dne 8. května 2000 o sblížení právních předpisů členských států týkajících se vyzařování hluku zařízeními používanými ve venkovním prostoru.

**9) Prohlášení o souladu s požadavky:**

Prohlašujeme, že výše uvedené zařízení je v souladu s požadavky NV č. 9/2002 Sb. (ve znění pozdějších předpisů).

**10) Další vydaná ES prohlášení o shodě k tomuto zařízení:**

NV č. 365/2005 Sb. (2002/88/EC), NV č. 616/2006 Sb. (2004/108/EEC), NV č. 176/2008 Sb. (2006/42/EC)  
(všechna NV ve znění pozdějších úprav)

**Místo vydání prohlášení o shodě:** Libice n.C.

**Dne:** 31.10.2013

**Jméno, příjmení a funkce osoby oprávněné podepsat toto ES prohlášení o shodě:**

Jiří BELINGER, generální ředitel a předseda představenstva VARI, a.s.

Podpis:



Razítko:

**VARI®** - Konstrukce  
Opolanská 350  
289 07 Libice nad Cidlinou  
DIČ: CZ00660574

**ZÁRUČNÍ LIST****Údaje o zakoupeném stroji**

Název výrobku **Křovinořez** Model (obchodní název) **VARI 432HB**

Výrobní číslo ..... Výrobní číslo motoru .....

Záruční doba (měsíce) ..... Výstupní kontrola .....

**Údaje o kupujícím**

Jméno kupujícího .....

Adresa kupujícího .....

Podpis kupujícího .....

Místo prodeje ..... Datum prodeje .....

Razítko a podpis prodejce .....

Kupující svým podpisem potvrzuje, že mu byl výše uvedený výrobek řádně předveden, převzal výrobek v provozuschopném a plně funkčním stavu bez vad včetně příslušného návodu na obsluhu, příslušenství, a že údaje o kupujícím jsou uvedeny pravdivě. Kupující byl řádně poučen o způsobu využívání, zásadách správné obsluhy, bezpečnosti používání výrobku, jeho ovládání a zásadách technické údržby stroje.

**ZÁRUČNÍ PODMÍNKY**

1. Záruka se vztahuje výhradně na nové výrobky prodávané autorizovanými prodejci VARI, a.s., vyráběné a distribuované společností VARI, a.s. Libice nad Cidlinou.
2. Autorizovaný prodejce VARI, a.s. je povinen při prodeji výrobku seznámit kupujícího s návodem na obsluhu, výrobek předvést a řádně vyplnit záruční list. Záruční list musí obsahovat kromě identifikačních údajů autorizovaného prodejce VARI, a.s. také identifikační údaje výrobku, zejména typ stroje, výrobní číslo stroje a výrobní číslo motoru. Dále v něm musí být uvedeny dostatečně specifikující informace o vlastníkovi stroje, tzn. kupujícím. Všechny tyto údaje musí být v záručním listu vypsány nesmazatelným způsobem v okamžiku prodeje výrobku.
3. Záruční opravy je oprávněn vykonávat výhradně autorizovaný servis VARI, a.s.
4. Při uplatnění nároku na záruční opravu musí být výrobek předán autorizovanému servisu VARI, a.s. s kompletním příslušenstvím a s řádně vyplněným originálem záručního listu.
5. Výrobek musí být k provedení záruční opravy předán v čistém stavu, zbaven prachu, špíny (např. zbytků trávy) a zabalen tak, aby při přepravě nedošlo k poškození. Autorizovaný servis VARI, a.s. nenes odpovědnost za škodu na výrobku způsobenou přepravcem či přepravou zboží.
6. Autorizovaný servis dále nenes odpovědnost za zaslání příslušenství, které není součástí základního vybavení výrobku. Výjimkou jsou případy, kdy příslušenství nelze odstranit z důvodu vady výrobku.
7. V souladu se zákonem č. 89/2012Sb. Občanský zákoník, ve znění pozdějších předpisů, společnost VARI, a.s. poskytuje na vady materiálu a výrobní vady zakoupeného stroje záruku 24 měsíců ode dne prodeje uvedeného v Záručním listu. Během této doby autorizovaný servis VARI, a.s. bezplatně odstraní jakékoliv vady zjištěné na výrobku - stroji v souladu se zákonem a Záručními podmínkami (uvedeno níže).
8. Záruka se vztahuje výhradně na vady materiálu a na poruchy vzniklé vlivem chyb ve výrobě. Tato záruka není na újmu zákonným právům, ale je dodatkem k nim.
9. Nároky na záruční opravu mohou být uplatňovány jen v případě, že nedošlo ze strany Kupujícího či jiné neoprávněné osoby k jakémukoliv neodbornému zásahu do konstrukce stroje nebo jeho opravě a stroj byl používán v souladu s návodem k obsluze. Záruka je poskytována jen na původní originální díly.
10. Nároky na záruční zákonnou opravu mohou být v případě prodeje převedeny na následujícího vlastníka po zbývající dobu platnosti zákonné záruky.
11. Výrobce odpovídá za to, že výrobek bude mít po celou záruční dobu vlastnosti obvyklé pro takový druh výrobku a zároveň si vyhrazuje právo na konstrukční změny bez předchozího upozornění.
12. Záruční list je platný pouze se současně přiloženým dokladem o prodeji výrobku.
13. Nárok na záruku zaniká, jestliže:
  - a) výrobek nebyl používán a udržován podle návodu k obsluze nebo byl poškozen jakýmkoliv neodborným zásahem ze strany uživatele, či jiné třetí osoby;
  - b) výrobek byl používán v jiných podmínkách nebo k jiným účelům, než ke kterým je určen;



- c) nelze předložit záruční list výrobku;
  - d) bylo provedeno jakékoli falšování záručního listu nebo dokladu o prodeji výrobku;
  - e) byla některá část výrobku nahrazena neoriginální součástí;
  - f) k poškození výrobku nebo k nadměrnému opotřebení došlo vinou nedostatečné údržby;
  - g) výrobek havaroval nebo byl poškozen včetně poškození vyšší mocí;
  - h) byl proveden zásah do konstrukce výrobku bez souhlasu výrobce, popř. autorizovaného prodejce VARI, a.s.;
  - i) vady byly způsobeny neodborným skladováním či manipulací s výrobkem;
  - j) vady byly způsobeny působením vnějších mechanických, teplotních či chemických vlivů;
  - k) došlo k zamlčení skutečného počtu provozních hodin, podmínek provozu a skutečného technického stavu stroje;
  - l) výrobek byl používán nad rámec přípustného zatížení;
  - m) nebylo během záruční doby používáno originálního oleje nebo i jiných provozních náplní, stejně tak jako používání neoriginálních zapalovacích svíček a vzduchových a olejových filtrů;
  - n) bylo použito staré, zvětralé či jinak kontaminované nebo znehodnocené palivo;
  - o) k opravám v záruční době nebyly použity originální náhradní díly VARI (např. nože, řemeny, atd.);
  - p) výrobek byl provozován v kombinaci s výrobkem (příslušenstvím) jiného výrobce;
14. Společnost VARI, a.s. neodpovídá za vady výrobku způsobené běžným opotřebením nebo použitím výrobku k jiným účelům, než ke kterým je určen.
15. Záruka se nevztahuje na položky, u kterých lze očekávat opotřebení v důsledku jejich normální funkce (např. klínové řemeny, obložení brzdových čelistí, čelistí odstředivých spojek, bowdeny, ložiska, pneumatiky, atd.)
16. Záruka nepokrývá náklady na jakékoliv seřizovací a nastavovací práce spojené s běžnou dílenskou údržbou strojů, ani na servisní položky, jako:
- a) běžný spotřební materiál nutný k bezporuchovému provozu jako např. olejová náplň, vzduchový filtr, zapalovací svíčka, klínový řemen, žací nůž, struna, kotouč, unašeč nože, páčka akceleratoru atd.;
  - b) netěsnosti karburátoru, zanesení karburátoru, zanesení palivového systému způsobené použitím znečištěného, kontaminovaného nebo zvětralého paliva;
  - c) vady způsobené nedbalostí, špatným zacházením nebo používáním jinak, než je uvedeno v Návodu na obsluhu;
  - d) vady způsobené používáním stroje v nedostatečně větraném (prašném, vlhkém či jinak agresivním) prostředí.
17. Záruka se dále nevztahuje na přístroje využívané k závodním účelům.
18. Tato záruka rovněž nepokrývá výdaje vznikající v souvislosti se záruční opravou, jako:
- a) Výdaje vzniklé dopravou stroje do autorizovaného servisu.
  - b) Jakékoliv výdaje ve spojitosti s poraněním osob nebo náhodným poškozením majetku.
  - c) Kompenzace za časové ztráty, obchodní ztráty nebo poplatky za nájem náhradního zařízení po dobu záruční opravy.
19. Společnost VARI, a.s. si vyhrazuje právo rozhodnout o rozsahu a způsobu záruční opravy.
20. Na všechny originální součásti vyměněné podle této záruky se vztahuje tato záruka po zbývajících dobu její platnosti.
21. Doba od uplatnění nároku na záruční opravu výrobku až do doby, kdy kupující po skončení opravy byl povinen věc převzít, se do celkové záruční doby nezapočítává.

**ZÁZNAMY O PROVEDENÍ ZÁRUČNÍCH A POZÁRUČNÍCH OPRAV**  
(Záruční opravy musí být provedeny pouze v autorizovaném servisu VARI,a.s.)

Datum opravy	Popis provedených prací	Vyměněné díly	Podpis technika a razítko servisu

## **ОФИЦИАЛЬНЫЙ ДИЛЕР В УКРАИНЕ:**

[storgom.ua](http://storgom.ua)

## **ГРАФИК РАБОТЫ:**

Пн. – Пт.: с 8:30 по 18:30

Сб.: с 09:00 по 16:00

Вс.: с 10:00 по 16:00

## **КОНТАКТЫ:**

+38 (044) 360-46-77

+38 (066) 77-395-77

+38 (097) 77-236-77

+38 (093) 360-46-77

Детальное описание товара: <https://storgom.ua/product/motokosa-vari-432hb.html>

Другие товары: <https://storgom.ua/benzinovye-motokosy.html>