



ПОСІБНИК КОРИСТУВАЧА
ДЛЯ ОБПРИСКУВАЧІВ JACTO
HD-400

Виробник: Jacto, Тайланд

Постачальник: ТОВ «ТД «Мета-Груп», вул. Зоряна, 22, с. Петрівське, Києво-Святошинський р-н,
Київська обл., Україна, 08141

Тел. +38(044)200-50-71, Факс: +38(044)200-50-72, Сервіс: +38(044)200-50-61

1. ВСТУП

Цей посібник користувача містить інформацію для правильного монтажу, експлуатації та догляду за обприскувачем. Уважно прочитайте і дотримуйтесь інструкцій, наведених у цьому посібнику, перш ніж використовувати обприскувач.

2. ОБПРИСКУВАЧ

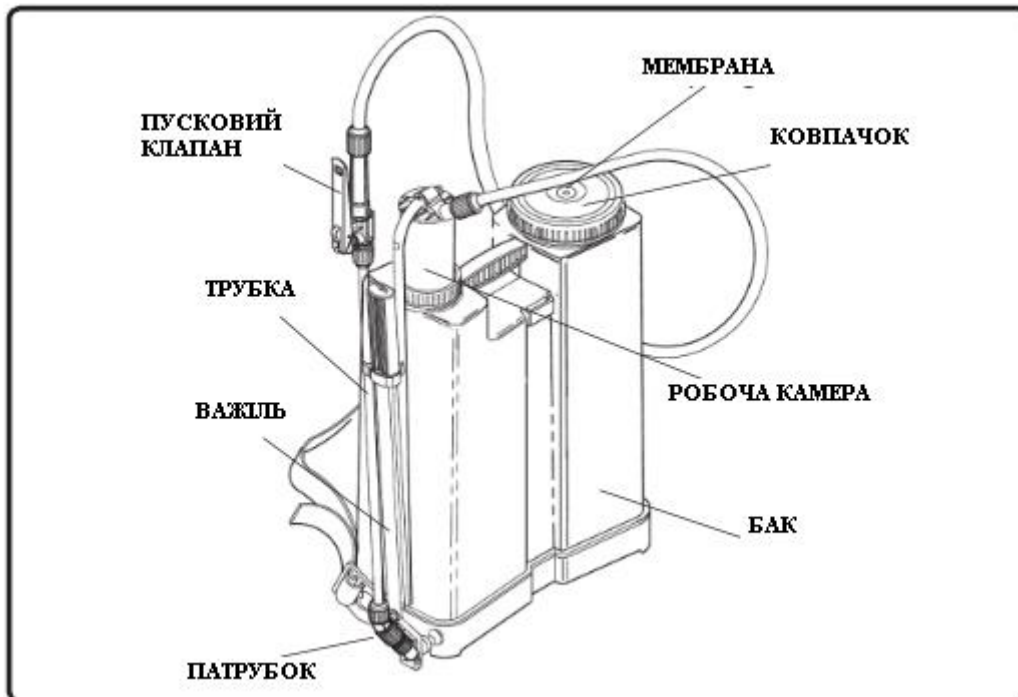

3. ТЕХНІЧНІ ХАРАКТЕРИСТИКИ	Помпа
Модель HD-400	Тип Поршневий
Вага нетто.....3,7 кг	Матеріал..... Поліпропілен
Бак	Макс. робочий тиск..... 4 кг/см ²
Ємність 16 л	Довжина трубки 600 мм
Матеріал Поліпропілен	Довжина шланга.....1650 мм
Діаметр отвору для наповнення 105 мм	Оснащений патрубком ... Регульований конус

ОБМЕЖЕНА ГАРАНТІЯ

MAQUINAS AGRICOLAS JACTO S.A. гарантує цілісність обладнання, що описане у цьому посібнику і відремонтує або замінить деталі і компоненти, в яких відповідно до нормальної експлуатації і зносу та до технічних рекомендацій, було виявлено дефекти матеріалу або виготовлення, за наступних умов.

ГАРАНТІЙНИЙ ТЕРМІН

-1 (один) рік з дати продажу первісному покупцеві.

ЗАСТОСУВАННЯ ГАРАНТІЇ

- Після остаточного аналізу на заводі, Jacto покриває цю гарантію безкоштовно, якщо будь-яка частина або компонент має дефект матеріалу або якості виробу.

ЦЯ ГАРАНТІЯ Є НЕДІЙСНОЮ У РАЗІ:

-Неправильного використання обладнання згідно специфікаціям в посібнику користувача, перевантаження або нещасних випадків.

- Обслуговування та ремонт здійснюється сторонніми особами.

- Запасні деталі і компоненти, що використовуються, не постачаються Jacto.

-Модифікація оригінальної конструкції обладнання або будь-яких його компонентів.

ЦЯ ГАРАНТІЯ ВИКЛЮЧАЄ:

-Запчастини, які зношені із-за експлуатації.

-Пошкодження в результаті нещасних випадків.

-Пошкодження обладнання, запчастин і компонентів під час транспортування.

ЗАГАЛЬНА ІНФОРМАЦІЯ:

-Замінені деталі протягом гарантійного терміну, є власністю Jacto.

-Гарантія на замінені деталі і компоненти закінчується разом з гарантією обладнання.

-Можливі затримки через виконання послуги, не дають власнику право на відшкодування або продовження гарантійного терміну.

-Jacto залишає за собою право вносити зміни у свої продукти або перервати виробництво без попереднього повідомлення.

4. МОНТАЖ

Ви знайдете в коробці наступні частини:

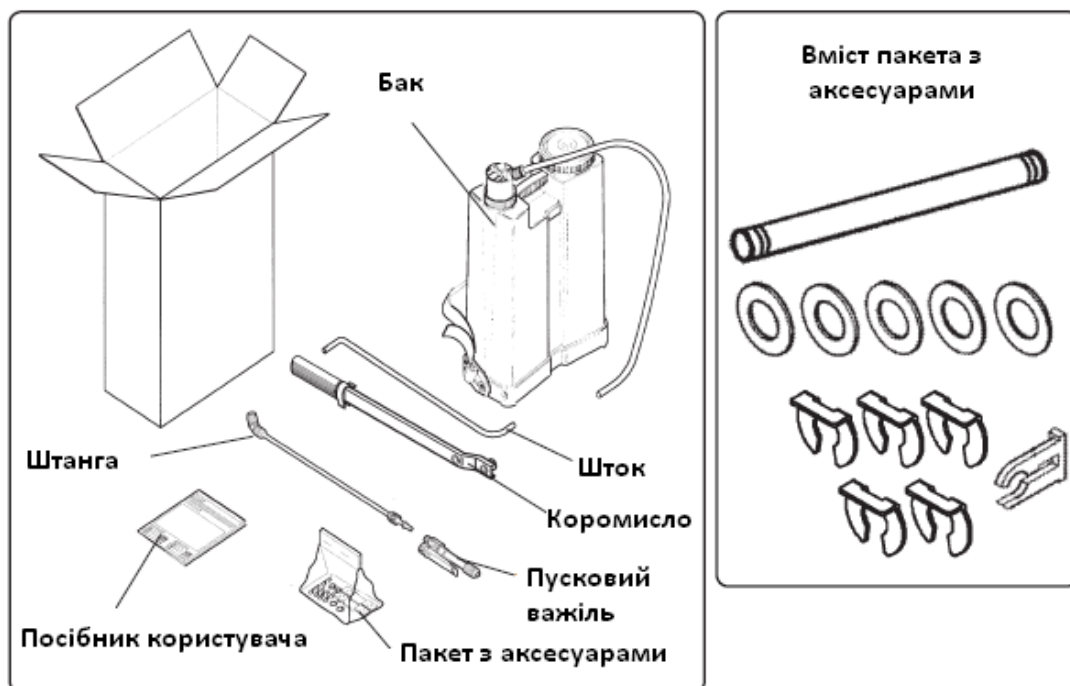

УВАГА: Обережно діставайте обприскувач з коробки, необережне поводження може призвести до пошкодження.

5. ВСТАНОВЛЕННЯ ВАЛУ

- Ввести вал (1) у вільний отвір на базі бака.
- Натисніть на вал пластмасовим молотком, як показано на малюнку (2).
- Встановіть фіксатор вала (2).

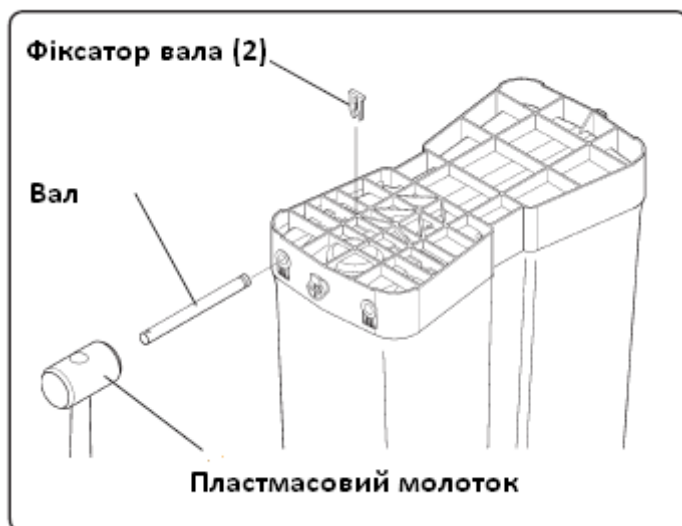

6. ВСТАНОВЛЕННЯ ВАЖЕЛЯ РОБОЧОЇ КАМЕРИ

- Відкрутіть злегка отвір робочої камери.
- Встановіть плоскі шайби на вал і шток.
- Для полегшення складання, встановіть коромисло, шток і вал на робочу камеру одночасно.
- Встановіть інші плоскі шайби на вал і шток, закрутіть кільце фіксації.

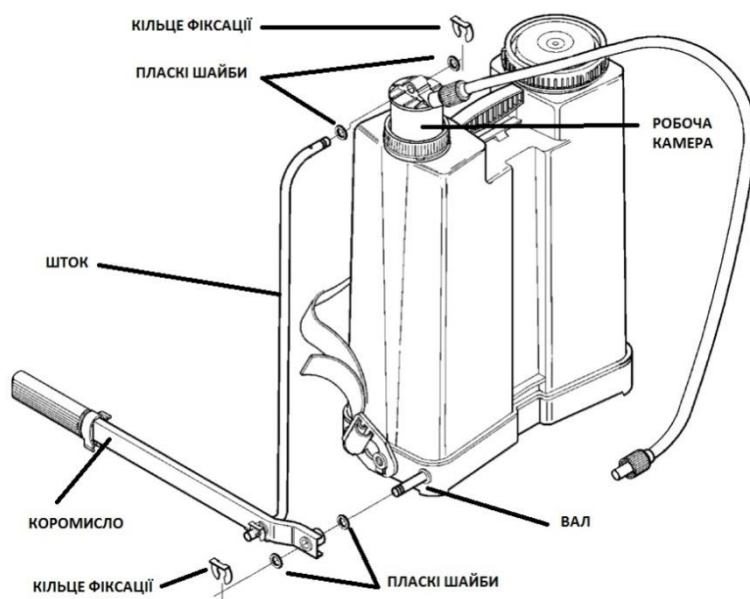

7. ПРИЄДНАННЯ ШТАНГИ ДО ПУСКОВОГО КЛАПАНА

- Вставте штангу в спусковий клапан і закріпіть його з кришкою, що закручується.

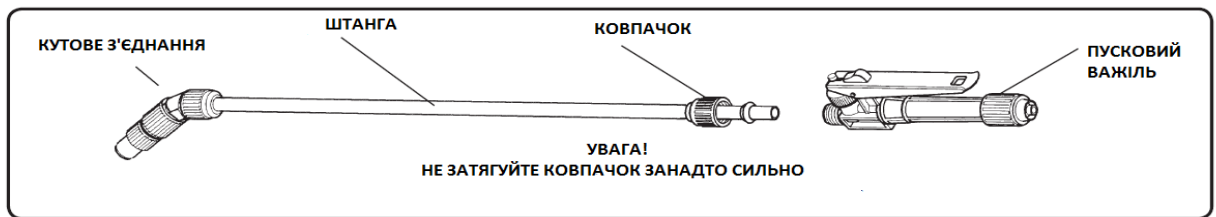

8. ПРИЄДНАННЯ ШЛАНГУ ДО ПУСКОВОГО ВАЖЕЛЯ

- Відгвинтіть ковпачок.
- Пропустіть шланг через ковпачок і прикріпіть його до пускового важеля.
- Пригвинтіть захисний ковпачок.

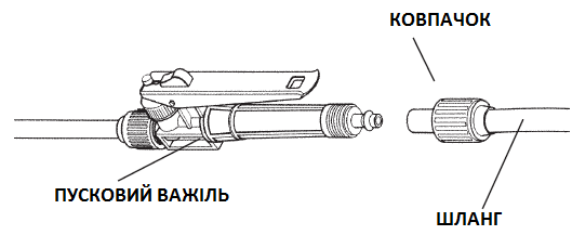

9. ЗАТЯЖКА ГАЙКИ

- Перед використанням обладнання затягніть кріпильну гайку (А).

ВАЖЛИВО: Ця операція повинна виконуватися рукою. Ніколи не використовуйте будь-який тип інструменту.

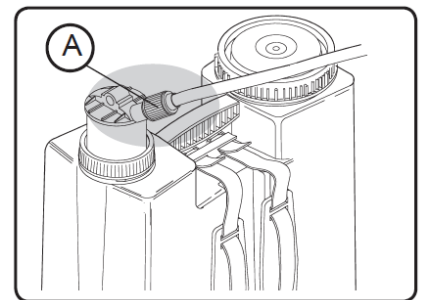

10. РЕГУЛЮВАННЯ РЕМЕНІВ ДЛЯ ТРАНСПОРТУВАННЯ

Розташуйте бак так, як це зручно оператору.

Ремені можна швидко відрегулювати, щоб правильно розташувати розпилувач на спині оператора.

Дивись нижче.

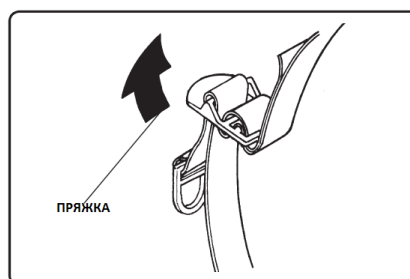
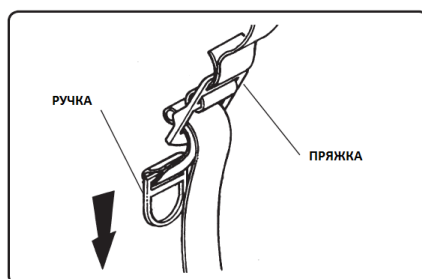
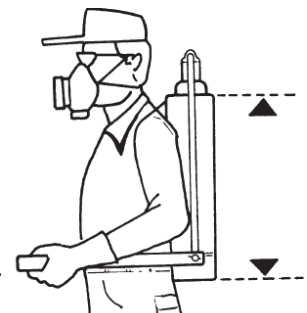

ЗАТЯЖКА

- Тримайте ремінь та пряжку міцно з одного боку і потягніть за ручку вниз з іншого боку.

ПОСЛАБЛЕННЯ

- Тримайте пряжку міцно однією рукою, і тягніть ремінь вгору з іншого боку.

11. УВАГА

Після складання обприскувача, заповніть бак чистою водою і під тиском перевірте кришку бака, мембрану, дно бака, штангу і пусковий важіль на предмет витоків. Більшість витоків може бути зупинена шляхом затягування відповідних з'єднань і гайок. Будь-який витік необхідно відремонтувати перед експлуатацією.

12. ЗМІНА ПОЛОЖЕННЯ

Цей обприскувач зроблений так, що коромисло знаходиться ліворуч (використовується лівою рукою). У разі, якщо Ви хочете змінити позицію, дійте наступним чином.

- Зніміть кільце фіксації (1), шайби (А) і шток (2) з робочої камери.
- Поверніть камеру на 180 °.
- Встановіть шток (2) на робочу камеру, встановіть шайби (А), закріпіть шток і зафіксуйте кільцем (1).
- Потім зніміть кільце фіксації (4), фіксатор вала (5) і шайби (В).
- Зніміть коромисло (6) і вал (7).
- Звільнити вузол ременів (8) і закріпіть його на іншій стороні обприскувача, як показано на малюнку нижче.
- Встановіть вал на інший отвір на базі бака; як зазначено в пункті 5.
- Встановіть шайби (В) і встановіть важіль (6) на коромисло, відтепер обприскувач орієнтований на експлуатацію праворуч (правою рукою).

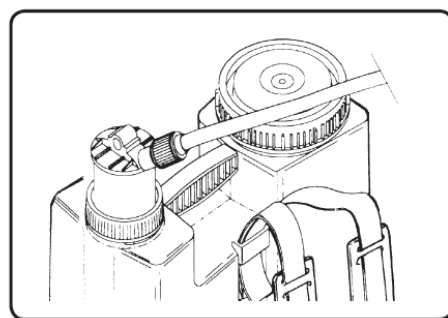
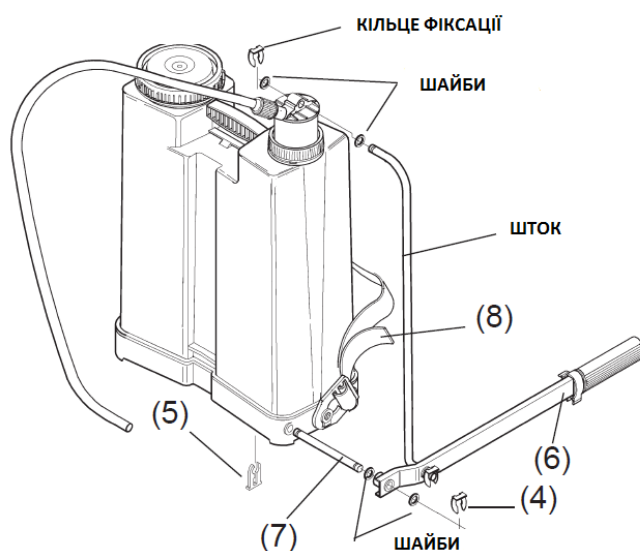

13. ОБСЛУГОВУВАННЯ

ОЧИЩЕННЯ ОБПРИСКУВАЧА

- Після закінчення обприскування мийте все обладнання в спеціально призначеному місці.

УВАГА: Видаліть всі хімікати перед зберіганням обприскувача. Хімічні продукти мають різні реакції і можуть привести до пошкодження компонентів обприскувача і навколишнього середовища, а також привести до травмування.

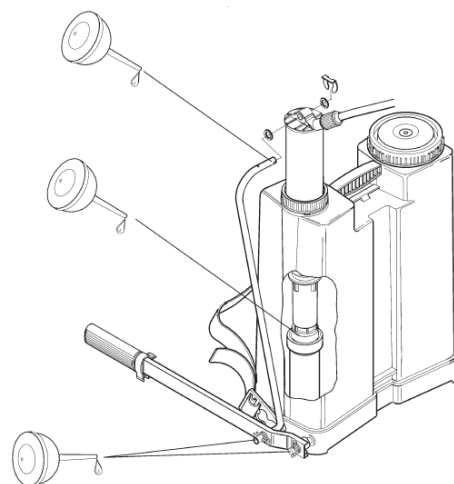

- Періодично очищайте робочу камеру і змащуйте компоненти, як показано на малюнку.

- Зніміть камеру і змастіть поршневі шапки.

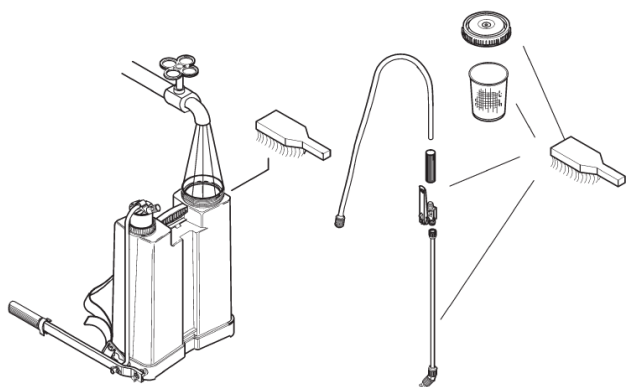

14. ЦИЛІНДР

ДЕМОНТАЖ

- Вийміть шток з робочої камери.
- Відпустіть гайку, яка закріплює камеру в баку.
- Вставте робочу камеру в циліндр.
- Поверніть камеру на 360 ° проти годинникової стрілки і витягніть її з бака.
- Зніміть кришку бака і сітчастий фільтр.
- Усередині бака відкрутіть циліндр і вийміть його з резервуара.
- Розберіть вентиль за допомогою гайкового ключа з технічного обслуговування.
- Очистіть або замініть деталі.

ЗБІРКА

- Встановіть клапан в циліндрі і зафіксуйте його за допомогою ключа з технічного обслуговування.
- Встановіть циліндр в обприскувач і закріпіть його за допомогою камери.
- Встановіть камеру в циліндр і затягніть гайку.
- Встановіть коромисло у верхній камері.

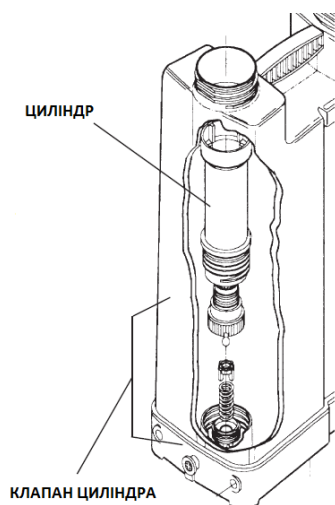

15. ПОРУШЕННЯ

- Налийте близько 2 літрів води в бак.
- При роботі заглянути в бак, щоб побачити, яка виникає проблема.

ПРОБЛЕМА	ПРИЧИНИ	КОРЕКЦІЯ
Витік через циліндр з верхньої частини (1).	Зношені або не змащена шапка поршня.	Замініть або змастіть шапку поршня.
Після відкачування і збільшення тиску в камері, він швидко падає.	Клапан циліндра (2) не ущільнений належним чином через знос або домішки.	Очистіть або замініть клапан.
Після відкачування і герметизації робочої камери, важіль повільно піднімається.	Клапан робочої камери (3) не ущільнений належним чином через знос або домішки.	Очистіть або замініть клапан.
Необхідно здійснювати значне зусилля на коромисло, обприскування швидко зупиняється.	Витік повітря через гайку, яка кріпить шланг до робочої камери.	Злийте всю рідину з камери.

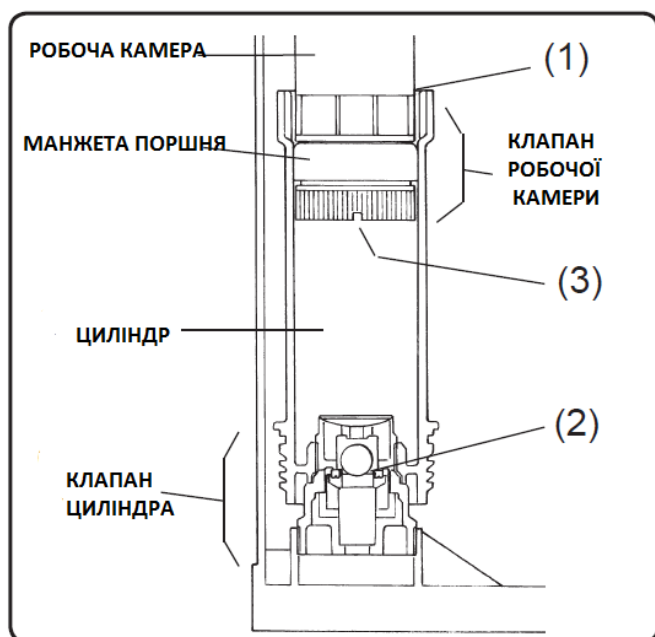

КЛЮЧ ДЛЯ КЛАПАНІВ

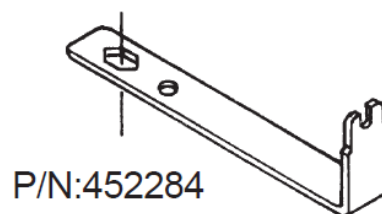

16. НАСАДКИ РАНЦЕВОГО ОБПРИСКУВАЧА

1. ВИКОРИСТОВУЙТЕ насадки (додатково)
2. Тримайте штангу на робочій висоті і розпиліть хімікати для вимірювання ширини смуги.
3. На основі ширини смуги, розрахуйте загальну частоту, об'єм роботи, щоб обприскати необхідну територію. Використовуйте таблицю як показано нижче.

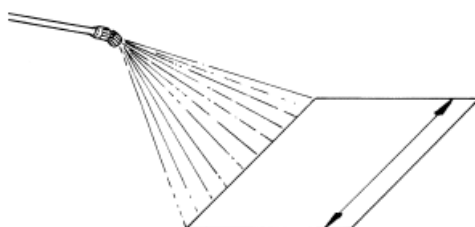



Ширина смуги



Ширина смуги (м)	0,5	0,7	1,0	1,2	1,5
Відстань (м)	50,5	35,7	25,0	20,8	16,7

Прикріпіть насадку до штанги, як показано:

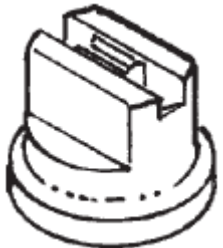
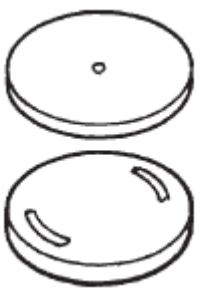

ВИБІР ТИПУ НАСАДКИ (СОПЛА)

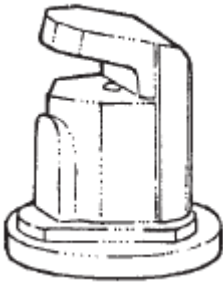
Тип сопла	Ідентифікація	Застосування	Тиск (МПа)	Об'єм подачі (мл/хв.)
	(1197535) JEF 110015 зелений	Гербіциди	45	610
	(1197536) JEF 11002 жовтий		45	810
	(1197537) JEF11003 блакитний		45	1250
	717942-JD-10A (нержавіюча сталь)	Гербіциди	45	300
	(*)2171774-JD-12P (нержавіюча сталь)		45	615
	(1197565) JHC 8002 жовтий	Фунгіциди та інсектициди, позакореневе розбризкування добрив	45	830
	(1198892) JHC 8004 червоний		45	1680
	(1198893) JHC 8005 коричневий		45	2060

	(1197486) JDF 04 червоний	Гербіциди, позакореневе розбризування добрив	15	950
	(1197487) JDF 05 коричневий		15	1200
	(1197488) JDF 06 сірий		15	1540
	323725 жовтий	Гербіциди	45	315
	015024 червоний		45	640
	325787 блакитний		45	710

Примітка: З цим обприскувачем встановлено сопло JD-12P. Інші сопла, згадані в цьому посібнику, не є обов'язковими і не йдуть в комплекті з цим обприскувачем.

ДОДАТКОВІ АКСЕСУАРИ

№	Артикул	Найменування
1	761882	Кришка обприскувача: запобігає витoku хімікатів
2	902296	Шланг 500: покращує обприскування та збільшує продуктивність
3	907873	Гнучкий шланг: тримає потрібну форму
4	728139	Подовжувач 600: збільшує площу обприскування
5	100016	Подовжувач 160: збільшує площу обприскування і проникнення
6	834309	Пляшка: використовується для виміру
7	336115	НасадкаУ: покращує покриття
8	1197164	Екоклапан зелений (1,0 кгс / см ²)
	1197159	Екоклапан жовтий (1,5 кгс / см ²)
	1197163	Екоклапан блакитний (2,0 кгс / см ²)
	1197162	Екоклапан червоний (3,0 кгс / см ²)

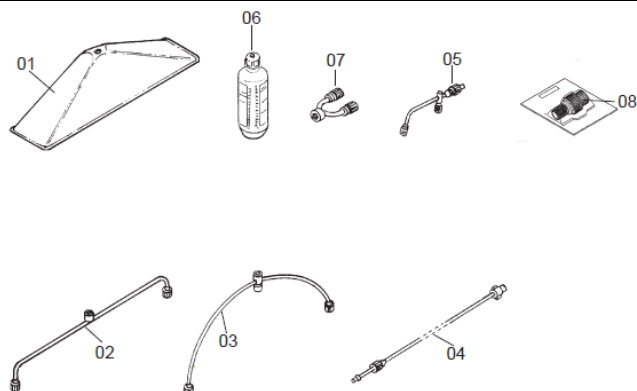

ЗАХОДИ БЕЗПЕКИ

УВАГА!

ПРОЧИТАЙТЕ УВАЖНО ЕТИКЕТКИ ХІМІКАТІВ, ЩО БУДУТЬ ВИКОРИСТОВУВАТИСЯ!

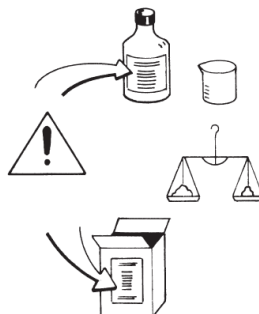

- Налийте 5 літрів води в відро і додайте хімікати
- Перемішайте до однорідної текстури рідини.
- Перелийте вміст відра в бак.

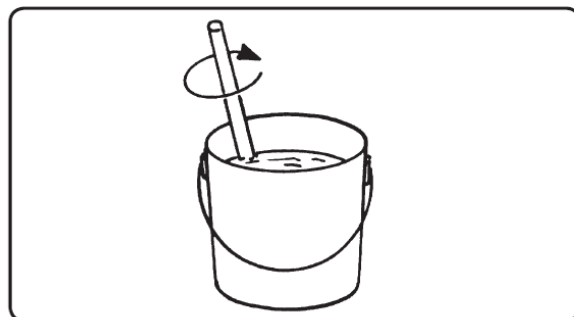

УВАГА! Помийте руки та інші частини тіла, які торкалися хімікатів до того як одягнете обприскувач за допомогою ременів для транспортування.

- Прочитайте уважно етикетки хімікатів, що будуть використовуватися. Дотримуйтесь всіх вимог та рекомендацій виробника.
- Обов'язково використовуйте індивідуальний захисний одяг та засоби захисту.

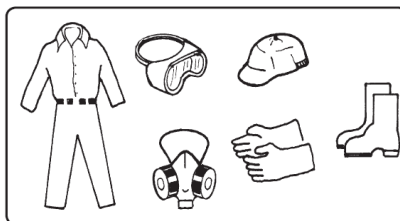
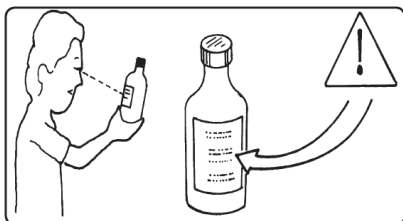

- Не паліть, не їжте та не пийте під час обприскування
- Не обприскуйте біля відкритих водойм
- Зберігайте обприскувач подалі від дітей та тварин

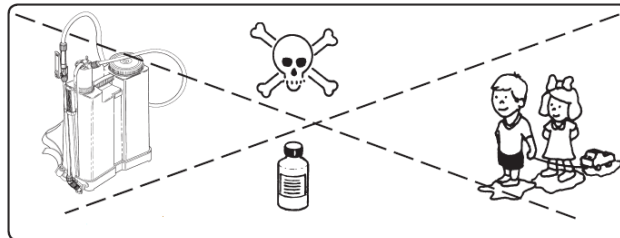
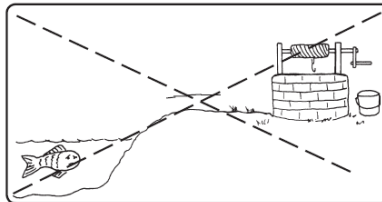
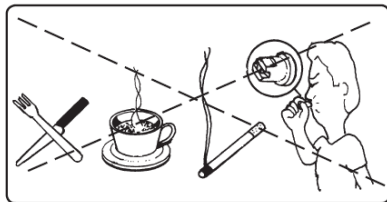

- Зберігайте хімічні речовини в спеціальному місці, подалі від дітей та тварин
- Після обприскування прийміть душ з достатньою кількістю води та мила
- Одягніть чистий одяг
- Одяг, який використовувався під час обприскування, має бути випраний окремо

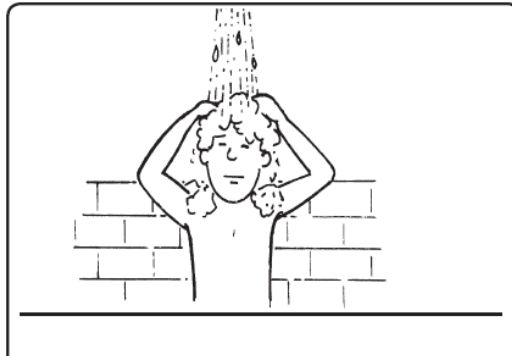
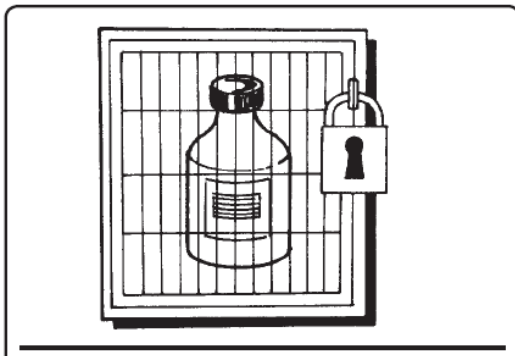

ПОТРІЙНЕ ПОЛОСКАННЯ БАКУ ПІСЛЯ ОБПРИСКУВАННЯ

Примітка: Навіть коли бак вважається порожнім, він може містити хімічні залишки. Тому, залишати бак без полоскання є надзвичайно небезпечним для людини, тварин і навколишнього середовища. Металеві, пластмасові та скляні баки для хімікатів необхідно промити три рази, щоб забезпечити видалення всіх залишків. У цьому посібнику наведено інформацію про потрібне полоскання та його виконання правильним, безпечним і ефективним шляхом.

1. Відразу ж після спорожнення бака ви повинні тримати його догори дном, отвором донизу над відром, яке ви використовували для підготовки хімічних сумішей, протягом принаймні 30 секунд, поки жодних речовин не залишиться в баку.
2. Тримайте контейнер у вертикальному положенні, налейте 1/4 води. Наприклад: на 1000 мл бак, налейте 250 мл води.
3. Встановіть кришку бака і щільно закрийте його, щоб уникнути витоків під час перемішування.
4. Перемішайте воду сильно в усіх напрямках (по горизонталі і по вертикалі), протягом, приблизно, 30 секунд, щоб видалити залишки, які знаходяться на внутрішніх стінках контейнера.
5. Обережно вилийте воду для полоскання в резервуар.

6. Знов тримайте бак отвором донизу над відром, яке ви використовували для підготовки хімічних сумішей, протягом принаймні 30 секунд, поки жодних речовин не залишиться в баку.
7. Повторіть ці дії ще два рази. Таким чином, ви забезпечите потрібне полоскання.
8. Проколіть дно пластикових пляшок гострим металевим предметом, для повного їх випорожнення. Не пошкодуйте етикетку для можливості розпізнавання катіонів.

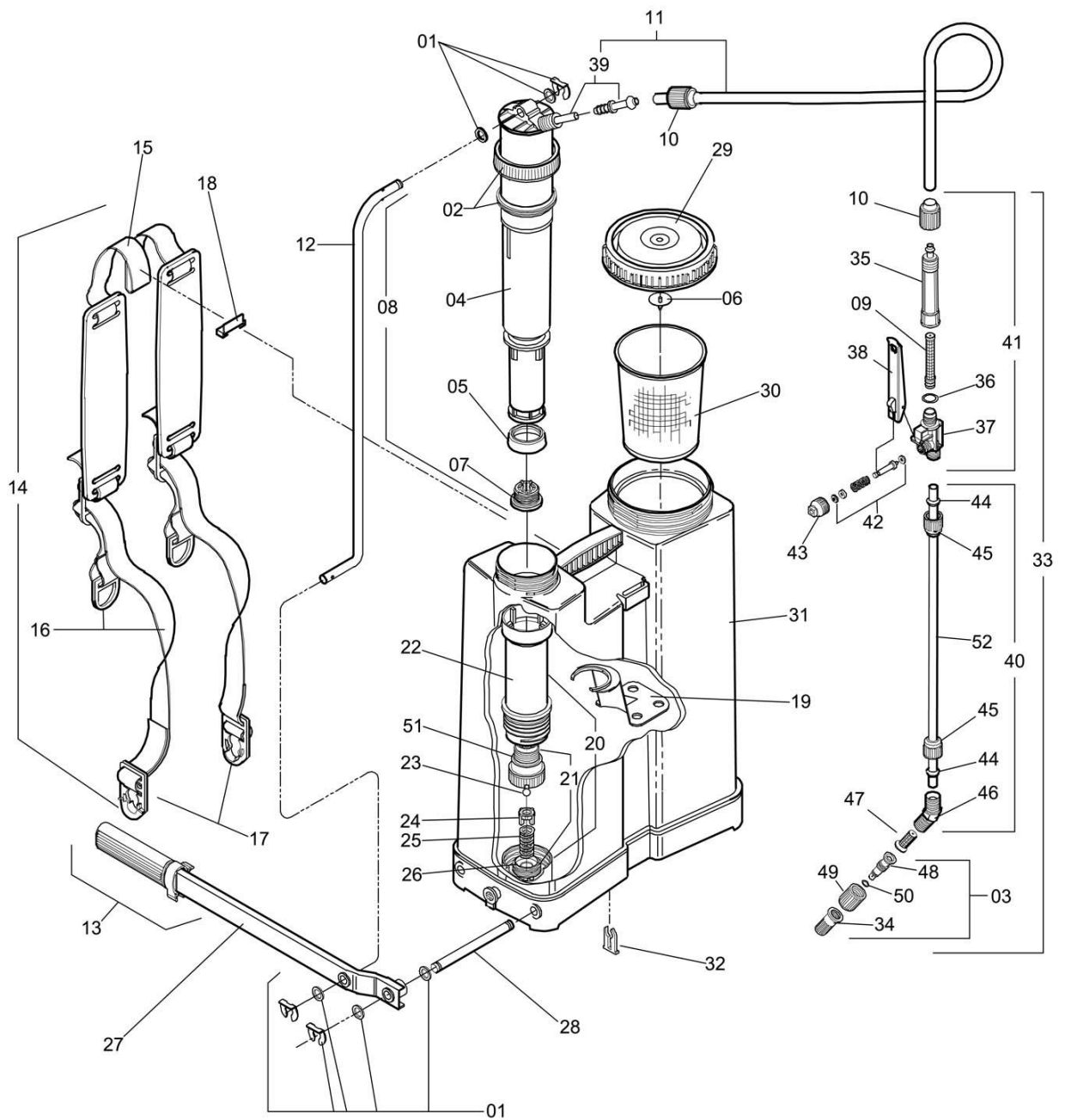

СПИСОК ДЕТАЛЕЙ

№	Артикул	Найменування	К-сть
1	1198800	Кільця для фіксації	1
2	907113	Ущільнення	1
3	325787	Синя насадка з ущільненням, що регулюється	1
4	951053	Робоча камера 900 мл	1
5	214585	Кришка поршня	1
6	560573	Діафрагма	1
7	1173630	Сферичний клапан	1
8	314724	Вузол камери (включає пункти 4, 5-7, 11	1
9	1152734	Фільтр	1
10	942193	Шапка гвинта S-20 x 1.5	2
11	048116	Трубка шланга	1
12	1198602	Шток	1
13	1194579	Рукоятка	1
14	838185	Комплект ременів для транспортування (п.п. 15-18)	1
15	1161834	Ремінь з протектором та регулюванням	1
16	229971	Ремінь та ручка	2
17	635672	Пряжка	2
18	635664	Фіксатор ременя	1
19	214619	Перемішувач	1
20	654939	Циліндр (включає п.п. 22-26, 51)	1
21	838011	Вузол клапана циліндра (23-26, 51)	1
22	635599	Корпус циліндра	1
23	715474	Кулька	1
24	570945	Набір кульок	1
25	336412	Пружина стиснення 12 x 28	1
26	635615	База клапана	1
27	661363	Коромисло	1
28	293324	Вал коромисла	1
29	654921	Кришка мембрани	1
30	942920	Фільтр бака	1
31	586321	Бак	1
32	277350	Фіксатор вала	1
33	942375	Штанга	1
34	166645	Сопло блакитне	1
35	942177	Рукоятка клапана пускового механізму	1
36	244459	Кільце ORI-113	1
37	942367	Корпус пускового механізму	1
38	105247	Пусковий механізм	1
39	071308	Вузол сифонної трубки	1
40	1189909	Штанга 601	1
41	942383	Вузол пускового механізму	1
42	105239	Вузол клапана пускового механізму	1
43	996058	Шапка пускового механізму з гумовим ущільненням	1
44	909309	Гумове ущільнення	2
45	915744	Ковпачок	2
46	635276	Кутове з'єднання з гумовим ущільнювачем	1
47	592139	Фільтр сопла (40 меш)	1
48	166611	Корпус сопла	1
49	229724	Шапка сопла	1
50	940106	Кільце ORI-09	1
51	635607	Кріплення манжети поршня	1
52	1149494	Труба	1



Використання деяких небезпечних речовин в електричному та електронному обладнанні, затвердженого постановою Кабінету Міністрів України від 3 грудня 2008 року №1057. Відсотковий вміст регламентованих шкідливих речовин не перевищує нормативів, визначених технічним регламентом.

ОФИЦИАЛЬНЫЙ ДИЛЕР В УКРАИНЕ:

storgom.ua

ГРАФИК РАБОТЫ:

Пн. – Пт.: с 8:30 по 18:30

Сб.: с 09:00 по 16:00

Вс.: с 10:00 по 16:00

КОНТАКТЫ:

+38 (044) 360-46-77

+38 (066) 77-395-77

+38 (097) 77-236-77

+38 (093) 360-46-77

Детальное описание товара: <https://storgom.ua/product/motoopryskivatel-jacto-hd-400.html>

Другие товары: <https://storgom.ua/opryskivateli.html>