

Utool

URT-1

Стіл для фрезера

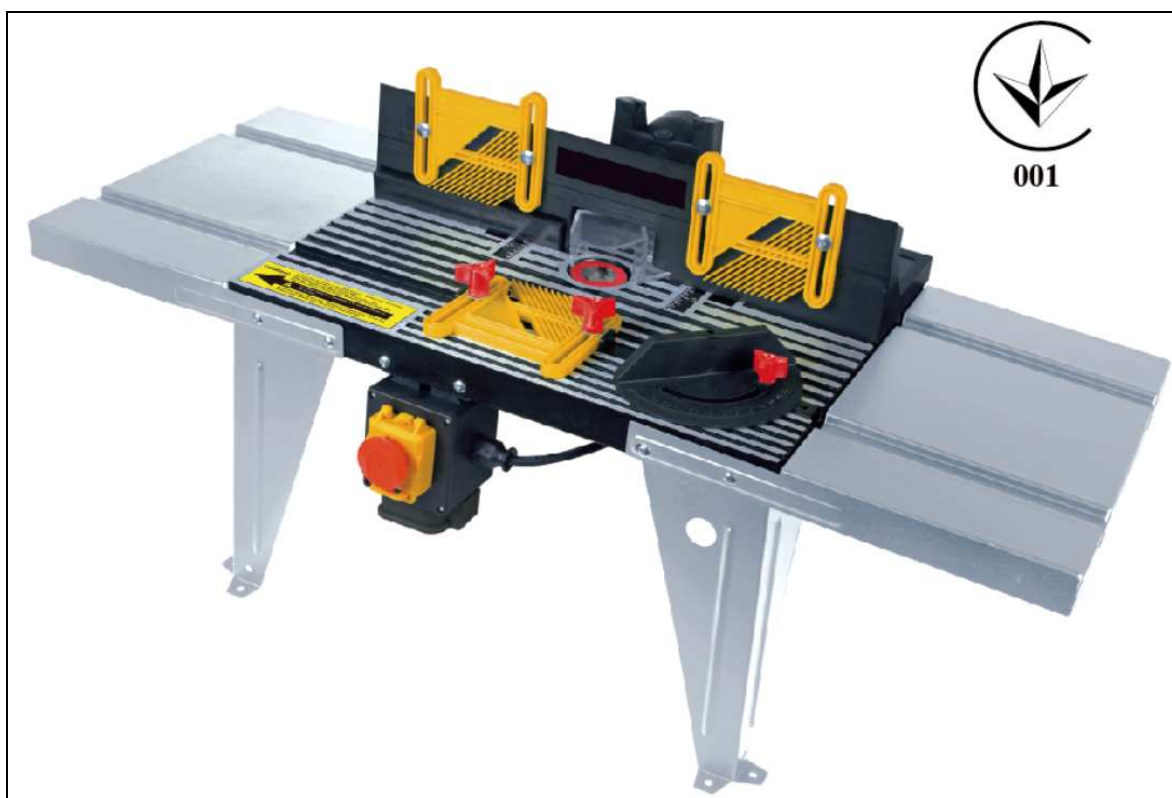

Постачальник: ТОВ "Мета-Груп" м. Київ

Сервісний центр / Service Centre: Tel.: +38 044 200 50 61, Fax: +38 044 200 50 63

www.utool.com.ua, info@utool.com.ua

Дорогий клієнте,
Дякуємо за довіру та вибір інструмента.



Прочитайте всі вказівки. Нехтування вказівок цієї інструкції може стати причиною враження електричним струмом, появи вогню або тілесним травмуванням. Термін «електричний інструмент» містить попередження, що пов'язані з управлінням інструментом, який під'єднаний до джерела живлення. **Збережіть цю інструкцію після прочитання!**

ЗАГАЛЬНІ ПРАВИЛА БЕЗПЕКИ

1) Робоча зона

- a) **Утримуйте робочу зону чистою та добре освітленою.** Безлад на робочому місці призводить до нещасних випадків.
- b) **Не використовуйте інструмент у вибухонебезпечному середовищі, там, де присутні вибухонебезпечні рідини, газ або пил.** Від роботи електричного інструмента може виникнути іскра, що може призвести до загорання пилу або газу.
- c) **Не допускайте сторонніх осіб та дітей до інструмента.** Відволікання сторонніми особами може стати причиною втрати контролю над інструментом.

2) Електробезпека

- a) **Штепсельна вилка, електричного інструмента повинна відповідати розетці. Ніколи не модифікуйте штепсельну вилку ні в який спосіб. Не використовуйте адаптери для підключення заземлених електричних інструментів.** Оригінальні штепсельні вилки та відповідні розетки зменшують ризик враження електричним струмом.
- b) **Уникайте контакту тіла із заземленими частинами та поверхнями такими як труби, радіатори та охолоджуючі пристрої.** Це збільшує ризики враження електричним струмом.
- c) **Не використовуйте інструмент під дощем або у вологому середовищі.** Потраплення води в конструкцію інструмента збільшує ризик враження електричним струмом.
- d) **Обережно поведіться з кабелем живлення. Ніколи не використовуйте кабель для переміщення, підштовхування інструмента та від'єднання від джерела живлення. Утримуйте кабель далеко від гарячих, гострих поверхонь та рухомих частин інструмента. Пошкоджений або закручений кабель збільшує ризик враження струмом.**
- e) **Для використання електричного інструменту на вулиці необхідне подовження кабеля, що призначене для використання на вулиці.** Використання відповідного подовження кабеля зменшує ризик враження струмом.
- f) **Якщо використання інструмента у вологому середовищі неминуче, використовуйте PRCD – пристрій, що забезпечує захист від враження струмом.** Використання такого пристрою зменшує ризик враження електричним струмом.

3) Особиста безпека

- a) **Будьте завжди уважними, слідкуйте за тим, що ви виконуєте та використовуйте здоровий глузд коли ви керуєте електричним інструментом. Не використовуйте інструмент якщо ви втомлені, знаходитесь під впливом наркотиків, алкоголю або медичних препаратів.** Момент неуважності під час використання інструмента може стати причиною серйозного тілесного травмування.
- b) **Використовуйте засоби особистого захисту. Завжди використовуйте захист для очей.** Засоби захисту такі як маска, взуття з підошвою, що не ковзає, каска, також захист для вух, які використовуються за відповідних обставин, зменшують ризик тілесного травмування.
- c) **Попередження ненавмисного запуску інструмента. Переконайтеся, що вимикач в положенні «off» до того, як під'єднаєте інструмент до джерела живлення, батарей живлення, піднімання інструмента або переміщення.** Переміщення інструмента з розміщеним на вмикачеві пальцем або інструмента, що знаходиться під напругою, призводить до нещасних випадків.
- d) **Перемістіть з інструмента будь-які ручні інструменти для регулювання до того, як увімкнете інструмент.** Викрутки та інші ключі, що торкаються рухомих частин інструмента, являються причиною тілесного травмування.
- e) **Не переоцініть свої можливості. Ваше положення має бути стійким.**
- f) **Одягайтесь відповідно. Не одягайте вільний одяг та прикраси. Утримуйте своє волосся, одяг, рукавиці на безпечній відстані від рухомих частин інструмента.** Вільний одяг, прикраси, довге волосся можуть потрапити під рухомі частини інструмента.
- g) **Якщо виробником передбачені пристрої для відсмоктування пилу та збору відходів під час роботи, переконайтеся, що відповідні пристрої використовуються та змонтовані відповідно.** Використання системи відсмоктування пилу зменшує ризики появи небезпек, що пов'язані з пилом.

4) Використання та обслуговування електричного інструмента

- a) Не перевантажуйте інструмент. Використовуйте інструмент відповідно призначення.** Робота буде виконуватись краще та безпечніше в такий спосіб, який запланований виробником.
- b) Не використовуйте інструмент, якщо вимикач не переміщується в положення ON та OFF.** Будь-який електричний інструмент, що не контролюється кнопкою вкл./викл. являється небезпечним та потребує негайного ремонту.
- c) Від'єднайте інструмент від джерела живлення до того, як розпочнете виконувати регулювання, заміну приладдя або зберігання інструмента.** Такі дії зменшують ризик випадкового старту інструмента.
- d) Зберігати інструмент необхідно в недоступному місці для дітей та осіб, що не знайомі з роботою електричного інструмента.** Електричний інструмент в руках особи, що не знайома з роботою інструмента, являється небезпечним.
- e) Обслуговування електричного інструмента. Перевірте надійність фіксації рухомих частин інструмента, наявність пошкоджених частин та інші умови, що можуть впливати на роботу інструмента. Якщо інструмент пошкоджений, негайно відремонтуйте його до використання.** Причиною великої кількості нещасних випадків являється неякісне обслуговування інструмента.
- f) Утримуйте ріжучі частини інструмента чистими та гострими.** Інструмент виконує краще роботу та легше управляється, якщо ріжуче приладдя має гострі краї та встановлене відповідно.
- g) Використовуйте інструмент, приладдя відповідно до вказівок інструкції, враховуючи робочі умови та тип роботи, яку виконуєте.** Використання інструмента у невідповідний спосіб, може мати наслідки тілесного травмування.

5) Сервісне обслуговування

- a) Ремонт інструмента повинен виконувати кваліфікований спеціаліст авторизованого сервісного центру з використанням оригінальних запасних частин.** Це забезпечить безпечне використання інструмента.

Додаткові правила техніки безпеки

Цей інструмент обладнаний стандартною штепсельною вилкою на 230 Volt (50Hz), для під'єднання до стандартного джерела живлення, навіть в домашніх умовах. Також відповідає вимогам Технічного регламенту обмеження використання деяких небезпечних речовин в електричному та електронному обладнанні, затвердженого постановою Кабінету Міністрів України від 3 грудня 2008 року №1057. Відсотковий вміст регламентованих шкідливих речовин не перевищує нормативів, визначених технічним регламентом.

Якщо необхідно виконати будь-які зміни в системі живлення, переконайтесь, що це безпечно для використання інструмента.



УВАГА! Цей інструмент повинен бути підключеним до заземленого джерела живлення.

ПОДОВЖЕННЯ КАБЕЛЯ ЖИВЛЕННЯ

Завжди використовуйте відповідне подовження кабеля, що забезпечить роботу інструмента відповідно його характеристик. Переріз провода кабеля живлення має бути таким як провід інструмента, або більшим. Коли використовуєте котушку для кабеля, постійно слідкуйте щоб він не перегинався та не заплутувався.



УВАГА! Так як в роботі з будь-яким інструментом, існують небезпеки, які з'являються під час використання інструмента. Увага та чітке виконання рухів значно зменшать ризик тілесного травмування.

Проте, якщо попередження та вказівки не виконуються, це може призвести до пошкодження майна або тілесного травмування.

ДОДАТКОВІ ПРАВИЛА ТЕХНІКИ БЕЗПЕКИ ДЛЯ СТОЛУ ДЛЯ ФРЕЗЕРА

- 1. РОЗМІЩЕННЯ РУК.** Ніколи не рухайте руки в сторону або недалеко від ріжучого інструмента. Якщо одна рука наближається до ріжучого інструмента, перемістіть її дуговим рухом в положення іншої руки, яку в свою чергу перемістіть далі від ріжучого інструмента.
- 2. ДОВЖИНА ЗАГОТОВКИ.** Не працюйте із заготовкою, довжина якої менше ніж 300 мм без спеціальних затискачів. На практиці, використовуйте заготовку великого розміру для формування необхідних частин.
- 3. МОЖЛИВІСТЬ ПРИХОВАНОГО РІЗУ.** Виконання такого різку забезпечує відстань до ріжучого інструмента для безпечної роботи з інструментом.
- 4. ТЕСТУВАННЯ ОБЕРТАННЯ.** Завжди прокрутіть вручну шпindel, при відключеному від джерела живлення інструменті та переконайтесь в безперешкодному русі шпинделя до того, як розпочнете працювати з інструментом.

5. **ВІДРІЗАНИ ЧАСТИНИ ВІД ЗАГОТОВКИ ЗБЕРІГАЙТЕ ПІД СТОЛОМ, А НЕ НА РОБОЧІЙ ПОВЕРХНІ.**
6. **ГЛИБИНА РІЗУ.** Ніколи не намагайтесь зняти багато матеріалу за один прохід. Декілька проходів забезпечать безпечне та чисте виконання роботи.
7. **ЗАСОБИ БЕЗПЕКИ.** Використання підштовхувача в одному випадку – необхідне, в іншому – небезпечне. Якщо підштовхувач вступає в контакт з ріжучим інструментом, він може вилетіти з ваших рук як куля та спричинити тілесне травмування. Ми рекомендуємо використовувати різні затискачі для безпечної роботи з інструментом. Постійно використовуйте захисні кожухи, які призначені для даного інструмента.
8. **ЗАВЖДИ ПОДАВАЙТЕ ЗАГОТОВКУ ПРОТИ РУХУ ШПИНДЕЛЯ.**
9. **НЕ ПЕРЕМІЩУЙТЕ ЗАХИСТ, ЩО ВСТАНОВЛЕНИЙ НА УПОРІ.**
10. **ЯКЩО В БУДЬ-ЯКИЙ МОМЕНТ ВИ ВІДЧУЛИ ТРУДНОСТІ У ВИКОРИСТАННІ ІНСТРУМЕНТА, НЕГАЙНО ЗУПИНІТЬСЯ!** Зв'яжіться з сервісним центром за консультацією спеціаліста правильного використання інструмента.
11. **ПАМ'ЯТАЙТЕ, ЩО ДЕЯКІ ВИДИ ДЕРЕВИНИ ВИКЛИКАЮТЬ АЛЕРГІЧНУ РЕАКЦІЮ** в людей та тварин, особливо від пилу, що виникає в процесі. Дізнайтесь з якою породою деревини ви працюєте та можливість алергічної реакції. Завжди використовуйте захисну маску або респіратор.
12. **ПОЧИТАЙТЕ ТА ЗРОЗУМІЙТЕ ВСІ ВКАЗІВКИ ІНСТРУКЦІЇ, ЩО ПОСТАЧАЄТЬСЯ ЗІ СТОЛОМ ДЛЯ ФРЕЗЕРА.**
13. **НЕ ВИКОНУЙТЕ БУДЬ-ЯКІ РЕГУЛЮВАННЯ ФРЕЗЕРА, ЯКЩО СТІЛ ПІД'ЄДНАНИЙ ДО ДЖЕРЕЛА ЖИВЛЕННЯ АБО ПРАЦЮЄ.**

Сервіс

Всі інструменти та приладдя спроектовані та контролюються з використанням сучасного обладнання. У випадку необхідності ремонту інструмента, зв'яжіться з авторизованим сервісним центром Utool.

Перелік авторизованих сервісних центрів можна дізнатись за телефоном: Tel.: +38 044 200 50 61 або www.utool.com.ua, info@utool.com.ua

ЗАХИСТ НАВКОЛИШНЬОГО СЕРЕДОВИЩА

ІНФОРМАЦІЯ ДЛЯ КОРИСТУВАЧІВ

У відповідності із Директивою 2002/95/ЄЕС, 2002/96/ЄЕС, щодо зменшення використання небезпечних речовин в електричних та електронних приладах, візьміть до уваги наступне:

- Наклейка з символом сміттового бака на колесах значить, що пакування та інструмент мають бути утилізовані в кінці строку використання відповідно до законодавства країни.
- Користувач повинен віддати непотрібний інструмент для утилізації до відповідного центру або дилеру, що має до цього відношення.
- Необхідно диференціювати утилізацію, для максимального зменшення небажаного впливу на навколишнє середовище або на здоров'я людей.



УВАГА!

У відповідності до діючого законодавства у вашій країні, санкції будуть застосовані до користувача, якщо інструмент був утилізований незаконно.

ЗНАЧЕННЯ СИМВОЛІВ

В інструкції та на інструменті використовуються наступні символи:

Безпека:



Товар відповідає EU-стандартам



Інструмент має подвійну ізоляцію. Це значить, що зовнішні металічні частини ізольовані від основної системи живлення. Це досягається розміщенням ізоляційного бар'єру між електричними та механічними компонентами, що скасовує необхідність їх заземлення.

Попередження:



Небезпека! Визначає ризик тілесного травмування або пошкодження майна



Ризик враження електричним струмом! Ризик тілесного травмування від враження електричним струмом

Вказівки:



До використання інструмента прочитайте та зрозумійте всі вказівки інструкції



Пям'ятка



Від'єднайте від джерела живлення перед виконанням регулювання



Використовуйте захист вух



Використовуйте захисні окуляри



Одягайте захисну маску



Не одягайте вільний одяг



Одягайте взуття з нековзаючою підшоною



Захистіть довге волосся



Не використовуйте під дощем. Захистіть від вологості

Навколишнє середовище:



Не викидайте в бак для загального сміття, утилізуйте відповідно до законодавства



Пошкоджені та використані електричні та електронні механізми повинні бути утилізованими відповідно до законодавства.



Використану картонну упаковку необхідно розмістити у відповідне для цього місце.

ТЕХНІЧНІ ХАРАКТЕРИСТИКИ

Модель	URT-1
Напруга	230V~50Hz
Потужність	Max. 1200W
Розмір робочого столу	450 x 330 мм (865 x 330 мм з подовженням столу)

РОЗПАКУВАННЯ ТА ОЧИСТКА ІНСТРУМЕНТА

Інструмент постачається в картонній коробці. Дістаньте інструмент та всі компоненти з коробки. Видаліть захисний матеріал: захисний матеріал можна видалити за допомогою вологої, м'якої ганчірки. Не використовуйте ацетон, бензин та розчинники фарби.



ВАЖЛИВО: Якщо будь-яка частина інструмента являється бракована або пошкоджена, не використовуйте інструмент. Зв'яжіться з авторизованим сервісним центром для заміни відповідної частини інструмента.

Не викидайте картону упаковку, доки інструмент не буде повністю змонтованим та перевіреном на цілісність всіх частин.



УВАГА

Для очистки інструмента після розпакування, не використовуйте бензин або інші розчини, основою яких є бензин, тому що він надзвичайно легкозаймистий.

Використання таких розчинів є причиною появи вогню та тілесного травмування.

Взагалі, всі розчини, що використовуються для очистки інструмента являються токсичними, якщо їх вдихати або ковтати.

Завжди працюйте в приміщеннях, що добре вентилюються, подалі від небезпечних речовин. Під час роботи одягайте захисну маску.

СТІЛ ДЛЯ ФРЕЗЕРА



- 1 Робочий стіл
- 3 Аварійний вимикач
- 5 Подовження
- 7 Направляючі
- 9 Вставка столу
- 11 Захисний кожух

- 2 Упор
- 4 Ніжка для фіксації столу
- 6 Отвір відсмоктування пилу
- 8 Фіксатор
- 10 Упор для фрезерування під кутом

МОНТАЖ

Ніжки та подовження столу

Необхідні частини: робочий стіл, 4 ніжки, 2 подовження столу, 16 гвинтів, 16 шайб та 16 гайок.

Виконайте дії для монтажу 4 ніжок та подовжень столу до робочого столу, як вказано на малюнку.

- Розмістіть робочий стіл догори дном на стійкій поверхні та встановіть подовження та ніжки.

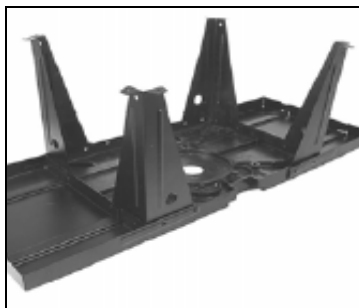

- Використовуючи 8 мм гайковий ключ та шуру покрут для установки ніжки до робочого столу
- Повторіть необхідні дії для інших трьох ніжок
- Перед виконанням наступного кроку монтажу, переконайтесь, щоб ніжки та подовження столу були надійно зафіксованими.

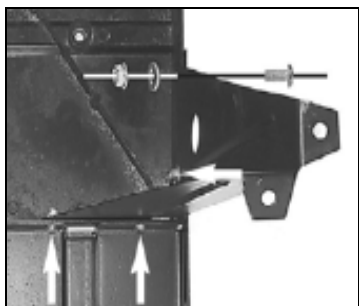

Направляючі пластини



Пам'ятайте! Переконайтесь, що центральна направляюча встановлена відповідно, до того, як розпочнете встановлювати інші.

Необхідні частини: 3 направляючі пластини, 2 гвинти, 4 подовжені гвинти, 6 шайб, 8 гвинтів фіксації та 2 пластикових вставки столу.

Центральна направляюча пластина

- Розмістіть центральну направляючу на робочому столі та вставте два гвинти так, щоб вони пройшли крізь отвори в пластині та отвори, що знаходяться на робочому столі.
- Зафіксуйте центральну направляючу на робочому столі шайби та гвинти фіксації так, як вказано на малюнку.

Права та ліва направляючі пластини

- Розмістіть праву та ліву пластини так, щоб отвори пластини співпали з отворами упору.
- Вставте подовжені гвинти крізь отвори в направляючі пластині та упорі.
- Зафіксуйте пластини у відповідному положенні, використовуючи шайби та гвинти.

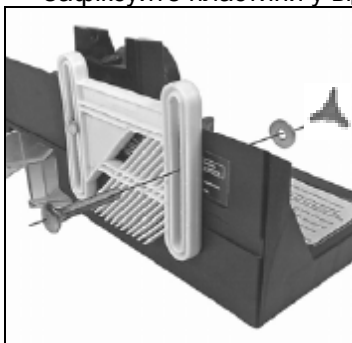

Затискачі

Стіл для фрезера має 4 затискачі, які фіксують електричний фрезер на робочому столі. Для установки затискачів на робочому столу виконайте наступні кроки.

Необхідні частини: 4 затискачі, 4 подовжені гвинти, 4 шайби та 4 гайки.

- Розмістіть стіл набік, як вказано на малюнку.

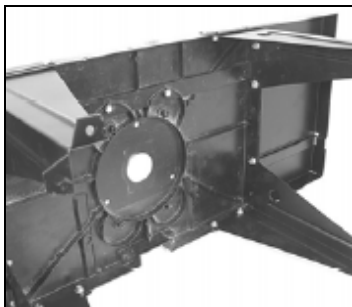

- Вставте подовжені гвинти крізь отвори в робочому столі
- Вставте затискачі фрезера з нижньої сторони столу, переконайтесь, щоб затискачі співпали з подовженими гвинтами, зафіксуйте їх з нижньої сторони робочого столу.

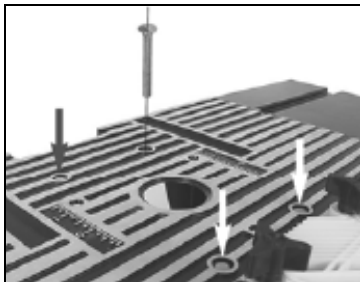

Аварійний вимикач



УВАГА! Стіл для фрезера постачається з магнітним вимикачем, яким можна контролювати потік живлення до фрезера.

Вимикач має три основних характеристики:

- Попереджає випадковий старт, тому що для натиску зеленого вмикача ON необхідно підняти червону кришку аварійного вмикача.
- У випадку необхідності аварійної зупинки інструмента необхідно натиснути червону кнопку.

Для установки вмикача на стіл виконайте наступні кроки:

Необхідні частини: аварійний вимикач, 2 гвинти та 2 гайки.

- Встановіть аварійний вимикач на фасад робочого столу.
- Зафіксуйте його, використовуючи гвинти та гайки.

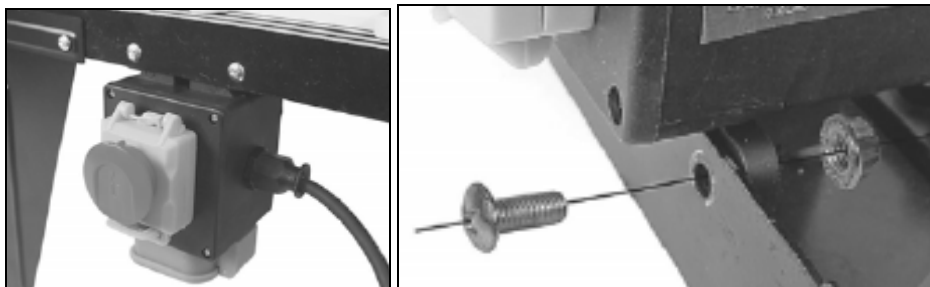

УПОР

Для установки упору виконайте наступні кроки:

Необхідні частини: упор, 2 гвинти, 2 шайби та 2 гвинти фіксації.

- Розмістіть упор на робочому столі та вставте гвинти в отвори на робочому столі та упорі як вказано на малюнку.
- Зафіксуйте упор використовуючи необхідні гвинти та шайби, що входять до комплектації.

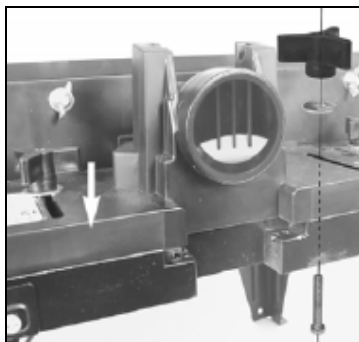

Адаптер для стружковідсосу



УВАГА! Пил може бути токсичним. Завжди одягайте захисну маску та під'єднайте стружковідсос до столу.

Стіл для фрезера має отвір та адаптер для під'єднання стружковідсосу

- Вставте адаптер в порт відсмоктування стружки з задньої сторони упора
- Під'єднайте інструмент до стружковідсосу за допомогою шланга.



Установка електричного фрезера на стіл



Пам'ятайте! Стіл підходить для використання електричного фрезера гідного виробника з основою 155 мм.



Пам'ятайте! Стіл призначений для використання фрезера з "фіксованим" вмикачем.



УВАГА: Перед установкою електричного фрезера уважно прочитайте інструкцію виробника. Ознайомтесь з усіма характеристиками фрезера:

- як установлювати та регулювати шліфувальні втулки
- як регулювати глибину занурення втулки
- як вмикати та вимикати фрезер та К використовувати «фіксований» вмикач.



Увага: Дуже важливо подавати заготовку проти руху фрезера. Переконайтесь, що стрілка, яка вказує напрямок руху фрезера, відповідає напрямку, як зображено на малюнку.

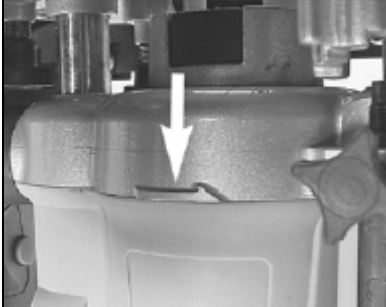

УВАГА: Переконайтесь, що вмикач столу та фрезера розміщені в положенні OFF та від'єднанні від джерела живлення!

Виконайте наступні кроки для установки фрезера на стіл.

Необхідні частини: електричний фрезер, стіл з попередньо підготовленими затискачами для фрезера (інструкції щодо встановлення затискачів описані раніше).

- Покладіть стіл на бік, як зображено на малюнку

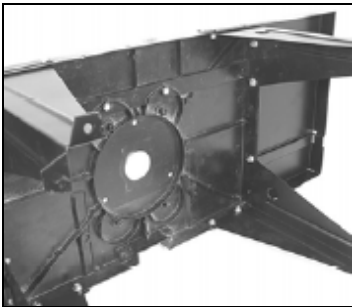

- Вставте електричний фрезер у відповідне місце з нижньої сторони робочого столу та зафіксуйте затискачами як вказано на малюнку.

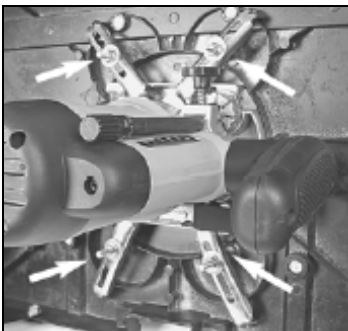

- Зафіксуйте електричний фрезер за допомогою 8 мм гайкового ключа.
- Переконайтесь, що фрезер встановлений відповідно та щільно прилягає до столу.

ПЕРЕД ВИКОРИСТАННЯМ ІНСТРУМЕНТА

Основне з'єднання

Інструмент необхідно під'єднати до джерела живлення 230-240V~50Hz AC. Переконайтесь, що характеристики місцевого джерела живлення відповідають характеристикам, які вказані на лейбі інструмента.

Коли інструмент використовується на значній відстані від джерела живлення, використовуйте подовження з відповідним розрізом мінімум 1,5mm². Подовження повинне бути максимально коротким.

Вставки столу



УВАГА: Відключіть інструмент OFF та від'єднайте від джерела живлення до того, як розпочнете встановлювати вставки.

До основної комплектації столу входить 5 вставок з різним внутрішнім діаметром: 13,0мм, 20,0мм, 26,0мм, 33,0мм та 40,0мм



УВАГА! Ніколи не працюйте з пошкодженою вставкою столу!

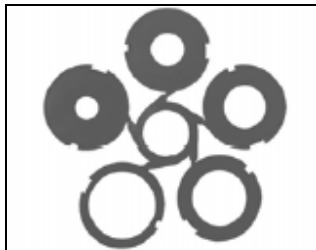

ВИКОРИСТАННЯ ІНСТРУМЕНТА

Регулювання глибини фрезерування



УВАГА!: Вимкніть інструмент OFF та від'єднайте інструмент від джерела живлення до того, як розпочнете регулювання.

Процес регулювання глибини та ширини фрезерування наступний :

- Для регулювання глибини різку відрегулюйте занурення фрезера. Для цього дотримуйтесь вказівок інструкції, яка постачається з електричним фрезером.



Ширину фрезерування визначає шліфувальна втулка



УВАГА!: Вимкніть інструмент OFF та від'єднайте інструмент від джерела живлення до того, як розпочнете регулювання.

Виконайте наступні кроки для регулювання ширини фрезерування.



Пам'ятайте! Якщо ви використовуєте шліфувальну втулку великого діаметру, вона знімає велику кількість матеріалу із заготовки, що дає можливість зняти достатньо велику кількість матеріалу із заготовки за декілька проходів, що попереджає перенавантаження інструмента. В такому випадку необхідно відрегулювати відстань до шліфувальної втулки та виконати необхідну кількість проходів перед остаточним фрезеруванням:

- Встановіть шліфувальну втулку та відрегулюйте глибину фрезерування відповідно вказівок інструкції.
- Зовнішній край підшипника повинен бути на одній лінії з краєм упору.



- Відкрутіть два гвинти фіксації на задній частині упору та розмістіть лінійку на зовнішній край підшипника.
- Перемістіть упор доки він не зустрінеться з краєм лінійки та зафіксуйте його в положенні гвинтами.

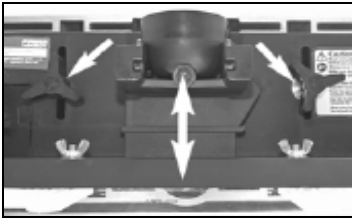

Регулювання глибини під час використання фрези для фігурного фрезерування



УВАГА! Вимкніть інструмент OFF та від'єднайте інструмент від джерела живлення до того, як розпочнете регулювання.

Упор укомплектований ковзаючою вставкою, яку необхідно використовувати для обробки заготовки прямою фрезою.

- Установіть необхідну фрезу.
- Відкрутіть гвинт фіксації упору та перемістіть упор вперед або назад на стільки, скільки щоб встановити відповідну ширину фрезерування.
- Закрутіть гвинт фіксації упору після встановлення необхідної ширини.

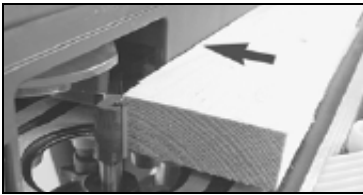

- Тепер відкрутіть гвинт фіксації упору.

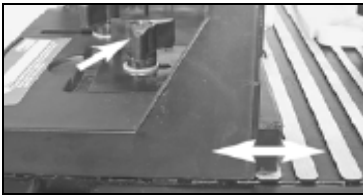

- Прокрутіть фрезу руками та переконайтесь, що леза знаходяться під кутом 90° до упору, як вказано на малюнку.



- Розмістіть лінійку на робочому столі та вирівняйте рай леза та упору в одну лінію.



Пам'ятайте! Якщо ви використовуєте фрезу великого діаметру, що знімає велику кількість матеріалу із заготовки, необхідно виконати кілька проходів заготовки через фрезу, при цьому збільшуючи кількість матеріалу, що зрізається із заготовки, що попередить перевантаження вашого інструмента. Відрегулювати кількість матеріалу, що знімається за прохід, можна за допомогою регулювання упору, як описано раніше, що визначає ширину фрезерування.

Регулювання направляючих



УВАГА! Вимкніть інструмент OFF та від'єднайте інструмент від джерела живлення до того, як розпочнете регулювання.

Стіл для фрезера обладнаний направляючими. Направляючі призначені для утримання заготовки в безпечному положення під час роботи, при цьому розміщуючи ваші руки на безпечній відстані від ріжучого інструмента.

Центральна направляюча направляє заготовку на інструмент для фрезерування. Виконайте наступні кроки для регулювання центральної направляючої.

- Відрегулювавши ширину фрезерування як описано раніше, розмістіть заготовку на робочому столі, недалеко до інструмента для фрезерування.



- Тепер відрегулюйте центральну направляючу, відкрутивши два гвинта фіксації та рухаючи її в напрямку до заготовки.
- Бокова частина направляючої повинна торкатись заготовки, коли вона рухається крізь інструмент для фрезерування.
- Для фіксації центральної направляючої, закрутіть гвинти фіксації, після регулювання положення направляючої.

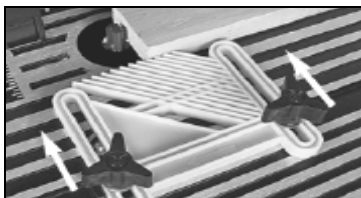

ПРАВА ТА ЛІВА НАПРАВЛЯЮЧІ

Права та ліва направляючі штовхають заготовку в напрямку робочого столу, коли вона рухається повз ріжучого інструмента.

- Розмістіть заготовку з правої сторони ріжучого інструмента.
- Тепер відрегулюйте праву направляючу, відкрутивши гвинти фіксації та рухаючи направляючу донизу, в напрямку до заготовки.

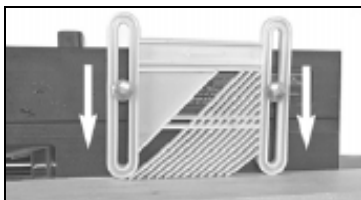

- Заготовка повинна торкатись направляючих коли вона проходить повз шліфувальну втулку.
- Для фіксації направляючої, необхідно закрутити два гвинти, після того, як встановите направляючу у відповідне положення.
- Дотримуючись вказівок, що описані раніше, встановіть ліву направляючу.



ПІД'ЄДНАННЯ ФРЕЗЕРА ДО СТОЛУ



УВАГА! Відключіть інструмент від джерела живлення до того, як розпочнете встановлювати фрезер.

В цілях безпечної роботи, фрезер необхідно підключати до столу через основний аварійний вимикач.

- Під'єднайте фрезер до основного вмикача.
- Підключіть стіл для фрезера до джерела живлення.



Вмикання та вимикання інструмента

Вмикання інструмента ON:

- Для запуску інструмента ON, підніміть кришку аварійного вимикача догори (A).
- Натисніть зелену (B) кнопку ON (I).

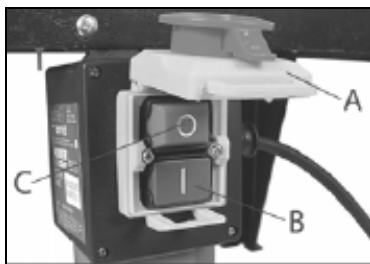

Вимкнення інструмента OFF:

- Для вимкнення інструмента OFF можна натиснути як кнопку аварійного вимикача (A), так і червону (C) кнопку (O) основного вмикача.



ФРЕЗЕРУВАННЯ



УВАГА: Розміщуйтеся на безпечній відстані від інструмента для фрезерування. Переконайтесь, що ваш інструмент під'єднаний до джерела живлення через основний вимикач.

Переконайтесь, що заготовку ви направляєте проти руху інструмента для фрезерування.

- Встановіть інструмент для фрезерування на стіл.
- Відрегулюйте глибину та ширину фрезерування, направляючи та упор, дотримуючись вказівок, що були описані раніше.
- Вмикніть інструмент та почекайте доки він досягне максимальної швидкості.
- Використовуючи підштовхувач, плавно подавайте заготовку на інструмент для фрезерування.
- Вимкніть інструмент та дочекайтесь повної зупинки, тільки потім, вилучіть заготовку із робочого столу.

ОБСЛУГОВУВАННЯ ТА ОЧИСТКА



Увага! Від'єднайте інструмент від джерела живлення до того як розпочнете виконувати будь-які регулювання або заміну шліфувальної втулки.

Стіл для фрезера не потребує особливого обслуговування, але очищувати стіл необхідно регулярно. Для очистки пластикових частин не використовуйте абразивні матеріали. Ми рекомендуємо очищувати інструмент стиснутим повітрям після кожного використання.

Зберігайте інструмент в сухому приміщенні.

Регулярно перевіряйте кабель живлення на наявність пошкоджень. Пошкоджений кабель необхідно негайно замінити кабелем, що виготовлений виробником столу. Кабель може замінити виробник або спеціаліст авторизованого сервісного центру.

Діаграма

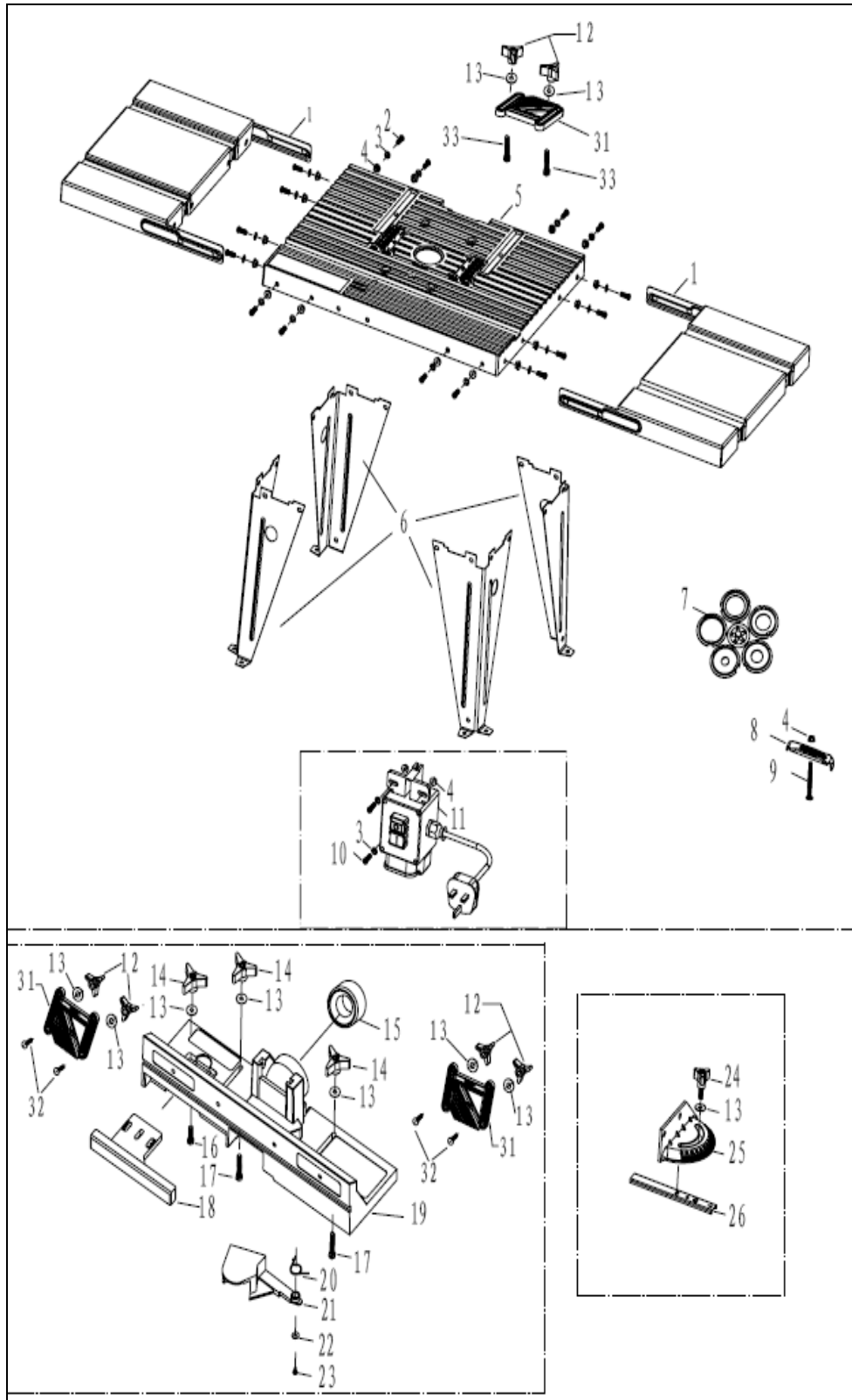

Запасні частини

Поз	Назва	Специфікація	Кі-ть.
1	Боковий стіл	Q235	2
2	Гвинт	M5x14	16
3	Шайба	Ø5	18
4	Гайка	M5	22
5	Стіл	ZL102	1
6	Ніжка	Q235	4
7	Вставка столу	PP	5
8	Затискач	Q235	4
9	Гвинт	M5x50	4
10	Гвинт	M5x18	2
11	Вмикач		1
12	Барашкова гайка	PA6	6
13	Шайба	Ø6	9
14	Барашкова гайка	PA6	3
15	Адаптер для відсмоктування пилу	PA6	1
16	Гвинт	M6x25	1
17	Гвинт	M6x40	2
18	Кронштейн	PA6	1
19	Упор	PA6	1
20	Пружина	65Mn	1
21	Кришка захисту	ABS	1
22	Шайба	Ø4	1
23	Гвинт	ST4x10	1
24	Барашковий гвинт	PA6	1
25	Упор для фрезерування під кутом	PA6	1
26	Шкала	Q235	1
31	Направляюча пластина	PP	3
32	Гвинт	M6x40	4
33	Гвинт	M6x30	2

ОФИЦИАЛЬНЫЙ ДИЛЕР В УКРАИНЕ:

storgom.ua

ГРАФИК РАБОТЫ:

Пн. – Пт.: с 8:30 по 18:30

Сб.: с 09:00 по 16:00

Вс.: с 10:00 по 16:00

КОНТАКТЫ:

+38 (044) 360-46-77

+38 (066) 77-395-77

+38 (097) 77-236-77

+38 (093) 360-46-77

Детальное описание товара: <https://storgom.ua/product/frezernyi-stol-utool-urt-1.html>

Другие товары: <https://storgom.ua/frezernye-stanki.html>