



by *Tonino Lamborghini*

TECNOLOGIA

# HS 6050

**DE**

**Elektro Heckenschere** - Originalbetriebsanleitung

Vor Inbetriebnahme Gebrauchsanweisung lesen!

**FR**

**Taille-haies électrique** - Traduction du mode d'emploi d'origine

Lire attentivement le mode d'emploi avant chaque mise en service!

**NL**

**Elektrische Heggenschaar** - Vertaling van de originele gebruiksaanwijzing

Voor inwerkingstelling de gebruiksaanwijzing lezen!

**IT**

**Tagliasiepi elettrico** - Traduzione delle istruzioni per l'uso originali

Prima della messa in funzione leggere le istruzioni per l'uso!

**GR**

**Μπορντουροψάλιδο** - Μετάφραση των αυθεντικών οδηγιών λειτουργίας

Πριν από την έναρξη λειτουργίας διαβάστε τις οδηγίες χειρισμού!

**SI**

**Električne škarje za živomejo** - Prevod originalnega navodila za uporabo

Pred zagonom preberite navodilo za uporabo!

**ES**

**Cortasetos eléctrico** - Traducción de las instrucciones de servicio originales

¡Lea las instrucciones de manejo antes de efectuar la puesta en marcha!

CE



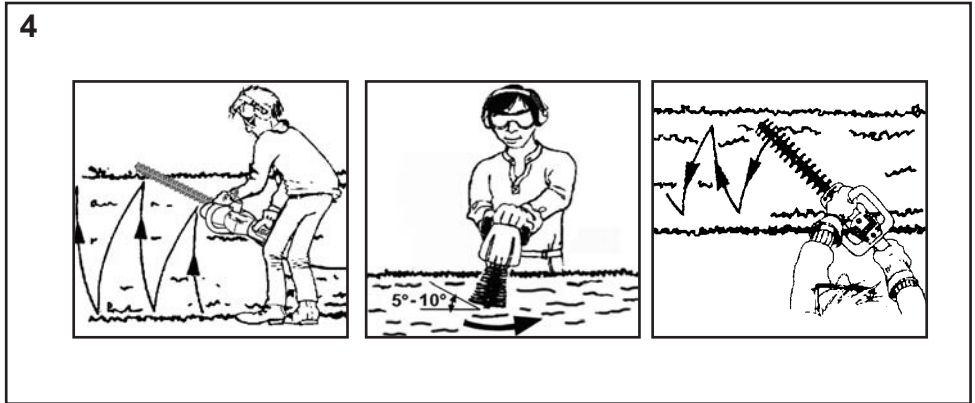
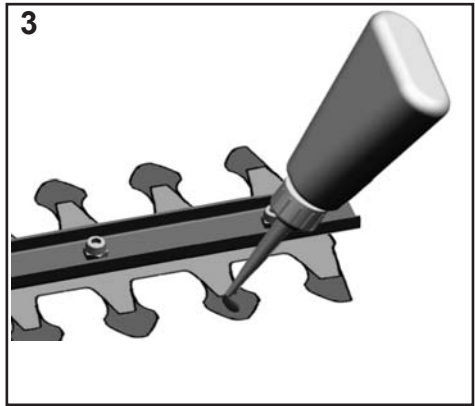
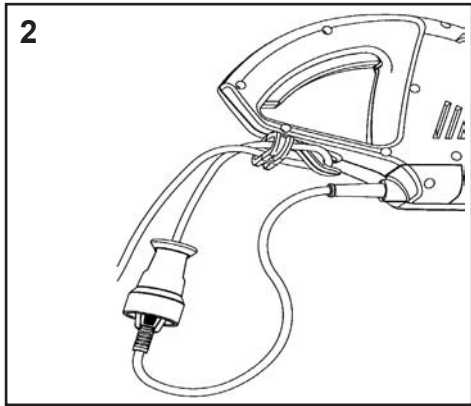
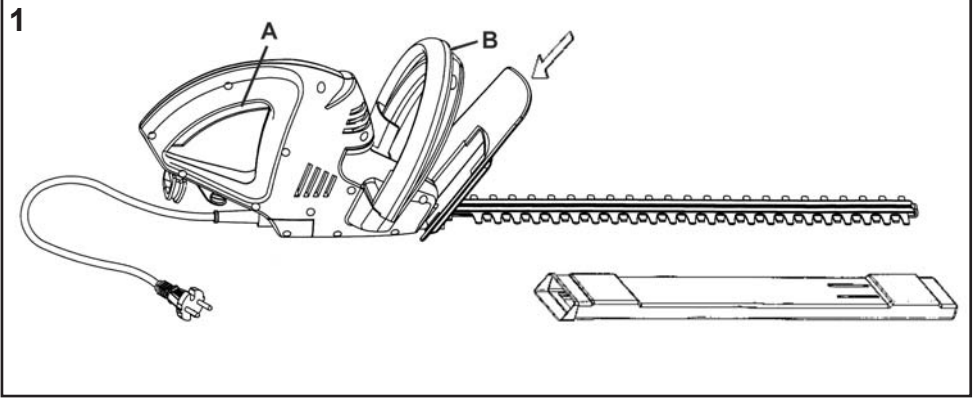

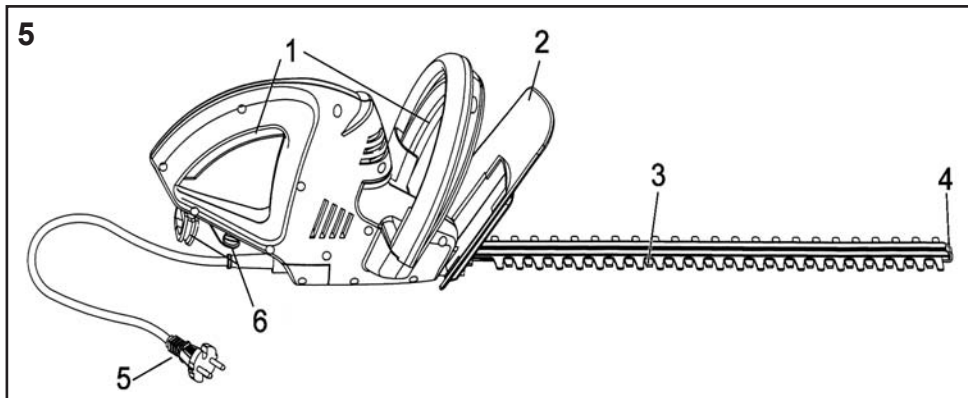

### DE

- 1 Ein/Aus - Schalter
- 2 Handschutz
- 3 Schermesser
- 4 Anstoßschutz
- 5 Netzleitung
- 6 Zugentlastung

### FR

- 1 Interrupteur ON/OFF
- 2 Protège-mains
- 3 Lame de coupe
- 4 Protection contre les chocs
- 5 Raccordement au réseau
- 6 Décharge de traction

### NL

- 1 Aan/uit – schakelaar
- 2 Handbeschermer
- 3 Schaarmessen
- 4 Stootbeschermer
- 5 Snoer voor de netaansluiting
- 6 Snoerontlasting

### IT

- 1 Interruttore principale(ON/OFF)
- 2 Protezione per le mani
- 3 Lama
- 4 Protezione antiurto
- 5 Cavo di alimentazione
- 6 Scarico della trazione

### GR

- 1 Διακόπτης ON/OFF
- 2 Προστασία χειρός
- 3 Μαχαιρία κοπής
- 4 Προστασία πρόσκρουσης
- 5 Ηλεκτρικό καλώδιο
- 6 Διάταξη αποφόρτισης εφελκυσμού

### SI

- 1 Stikali za vklop/izklop
- 2 Varovalo za roko
- 3 Rezilo
- 4 Varovalo pred vzratnimi sunki
- 5 Kabel z vtičem
- 6 Natezna razbremenitev

### ES

- 1 Interruptor de conexión/desconexión
- 2 Guardamano
- 3 Cuchilla de cizalla
- 4 Protección contra el choque
- 5 Cable de red
- 6 Abrazadera antitracción

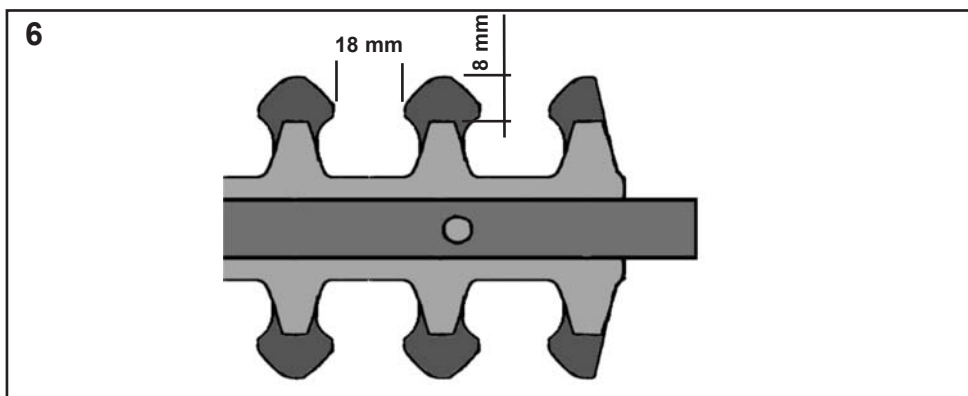

**Abbildung und Erklärung der Piktogramme  
Aβείκόνιση και επεξήγηση των συμβόλων  
Símbolos y su significado**

**Représentation et explication des pictogrammes  
Illustrazione e spiegazione dei simboli  
Slika in pojasnilo k piktogramom**



1



2



3



4



5



6



7

**DE**

- 1 Augen- und Gehörschutz tragen!
- 2 Warnung!
- 3 Gebrauchsanweisung lesen!
- 4 Dieses Elektrowerkzeug nicht dem Regen aussetzen
- 5 Bei Beschädigung oder Durchschneiden der Anschlussleitung sofort Stecker ziehen!
- 6 Vorsicht! Verletzungsgefahr, scharfes Schneidmesser!
- 7 Achtung Umweltschutz! Dieses Gerät darf nicht mit dem Hausmüll/Restmüll entsorgt werden. Das Altgerät nur in einer öffentlichen Sammelstelle abgeben.

**NL**

- 1 Gehoor- en oogbeveiliging dragen!
- 2 Waarschuwing!
- 3 Lees U de gebruiksaanwijzing, a.u.b.
- 4 Dit elektrowerktuig niet aan de regen onderwerpen!
- 5 Bij beschadiging of doorsnijden van de aan sluitingsleiding dadelijk de stekker uittrekken!
- 6 Pas op! Gevaar voor letsel, scherp snijmes!
- 7 Opgelet milieubescherming! Dit apparaat mag niet bij het gewone huishoudelijke afval worden aangeboden. Het oude apparaat alleen bij een gemeentelijk of regionaal afvalverzamelstation inleveren.

**GR**

- 1 Φοράτε προστατευτικά γυαλιά και ωτοασπίδες
- 2 Προσοχή
- 3 Πριν την χρησιμοποίηση διαβάστε τις οδηγίες χρήσεως
- 4 Αυτό το μηχάνημα να μην εκτείθετε στην βροχή
- 5 Σε περίπτωση βλάβης του καλωδίου βγάλτε το φισ από την πρίζα
- 6 Προσοχή! Κίνδυνος τραυματισμού, αιχμηρό μαχαίρι κοπής!
- 7 Προσοχή προστασία περιβάλλοντος! Αυτή η συσκευή δεν επιτρέπεται να πεταχτεί στα οικιακά απορρίμματα. Την παλιά συσκευή την παραδίδετε μόνο σε ένα δημόσιο κέντρο περισυλλογής απορριμμάτων.

**ES**

- 1 Lleve protecciones del oído y de los ojos!
- 2 Cuidado!
- 3 Lea las instrucciones de manejo!
- 4 No exponga esta herramienta eléctrica a la lluvia!
- 5 Al dañarse o cortarse el cable de red desenchufe inmediatamente el aparato!
- 6 ¡Cuidado! Peligro de lesiones, cuchilla de corte afilada.
- 7 Atención: protección del medio ambiente. Este aparato no debe evacuarse junto a la basura doméstica ni el rechazo. El aparato, una vez desechado, deberá entregarse en un puesto de recolección colectivo.

**FR**

- 1 Porter des protections des yeux et des oreilles!
- 2 Attention!
- 3 Lisez l'instruction de service!
- 4 Ne pas laisser cet outil électrique sous la pluie!
- 5 En cas de détérioration ou section du câble retirer immédiatement la prise!
- 6 Prudence! Risque de blessures, lame tranchante!
- 7 Attention! Protection de l'environnement! Le présent appareil ne peut en aucun cas être éliminé avec les ordures ménagères/déchets. Toujours déposer les appareils usagés dans un centre de collection.

**IT**

- 1 Portare dispositivi per proteggere l'udito e gli occhi!
- 2 Avvertimento!
- 3 Leggere le istruzioni sull'uso!
- 4 Non esporre questo utensile elettrico alla pioggia!
- 5 In caso di danneggiamento o taglio del cordone di allacciamento, tirare immediatamente la spina!
- 6 Attenzione! Pericolo di lesioni, lama di taglio affilata!
- 7 Attenzione protezione dell'ambiente! Questo apparecchio non può essere smaltito con la spazzatura domestica/con rifiuti non riciclabili. Consegnare l'apparecchio vecchio esclusivamente in un punto di raccolta pubblico.

**SI**

- 1 Obvezna zaščita za oči in sluh!
- 2 Pozor!
- 3 Pred uporabo preberite navodila.
- 4 Tisto orodje ne izpostavite dežu!
- 5 Pri poškodi priključka takoma izključiti iz elektricne mreže!
- 6 Pozor! Poškodbe, oster nož!
- 7 Pozor, varstvo okolja! Te naprave se ne sme zavreči skupaj s hišnimi/ostalimi odpadki. Odsluženo napravo oddajte le na javnem zbirnem mestu.

## Elektro-Heckenschere

### Verehrter Kunde,

um eine zuverlässige Inbetriebnahme zu gewährleisten, haben wir diese Gebrauchsanweisung geschaffen. Wenn Sie die folgenden Hinweise beachten, wird ihr Gerät stets zu Ihrer Zufriedenheit arbeiten und eine lange Lebensdauer besitzen.

Unsere Geräte werden vor der Serienherstellung unter härtesten Bedingungen erprobt und während der Fertigung ständigen Kontrollen unterzogen. Dies gibt uns die Sicherheit und Ihnen die Gewähr, stets ein ausgereiftes Produkt zu erhalten.

Im Interesse der technischen Weiterentwicklung sind Konstruktions- und Ausführungsänderungen vorbehalten.

### Technische Daten

Modell		HS 6050	
Nennspannung	V~	230	
Nennfrequenz	Hz	50	
Nennleistung	W	500	
Schnittbewegungen	min <sup>-1</sup>	3.800	
Schnittlänge	mm	450	
Schnittstärke	mm	18	
Gewicht	kg	2,97	
Schalldruckpegel LpA	dB(A) EN 60745	87	K=3,0 dB(A)
Vibration	m/s <sup>2</sup> EN 60745	< 2,5	K=1,5 m/s <sup>2</sup>

Technische Änderungen bleiben vorbehalten.

Schutzklasse II/DIN EN 60745/VDE 0740 

Funkentstört nach EN 55014, EN 61000-3-2:1995, 61000-3-3:1995.

Die Geräte sind nach den Vorschriften gemäß EN 60745-1 und EN 60745-2-15 gebaut und entsprechen voll den Vorschriften des Produktsicherheitsgesetzes.

### Emissionen

- Der angegebene Schwingungsemissionswert wurde nach einem genormten Prüfverfahren gemessen und kann zum Vergleich mit anderen Elektrowerkzeugen verwendet werden.
- Der angegebene Schwingungsemissionswert kann auch zur Einschätzung von erforderlichen Arbeitspausen verwendet werden.
- Der angegebene Schwingungsemissionswert kann sich während der tatsächlichen Benutzung des Elektrowerkzeuges von dem Angabewert unterscheiden, abhängig von der Art und Weise, wie das Elektrowerkzeug verwendet wird.
- Achtung: legen Sie zum Schutz vor vibrationsbedingten Durchblutungsstörungen der Hände rechtzeitige Arbeitspausen ein.

## Allgemeiner Sicherheitshinweis

Angaben zur Geräuschemission gemäß Produktsicherheitsgesetz (ProdSG) bzw. EG-Maschinenrichtlinie: Der Schalldruckpegel am Arbeitsplatz kann 80 dB (A) überschreiten. In dem Fall sind Schallschutzmaßnahmen für den Bediener erforderlich (z.B. Tragen eines Gehörschutzes).



**Bitte beachten Sie:** Dieses Gerät darf in Wohngebieten nach der deutschen Maschinenlärmschutzverordnung vom September 2002 an Sonn- und Feiertagen sowie an Werktagen von 20:00 Uhr bis 7:00 Uhr nicht in Betrieb genommen werden.

Beachten Sie zusätzlich auch die landesrechtlichen Vorschriften zum Lärmschutz.

Jeder Betrieb von Heckenscheren ist mit Unfallgefahren verbunden. Beachten Sie deshalb die entsprechenden Unfallschutzvorschriften.

Die Maschine ist nach dem Stand der Technik und den anerkannten sicherheitstechnischen Regeln gebaut. Dennoch können bei ihrer Verwendung Gefahren für Leib und Leben des Benutzers oder Dritter bzw. Beeinträchtigungen der Maschine und anderer Sachwerte entstehen.

Achtung: Beim Gebrauch von Elektrowerkzeugen sind zum Schutz gegen elektrischen Schlag, Verletzungs- und Brandgefahr folgende grundsätzlichen Sicherheitsmaßnahmen zu beachten. Lesen und beachten Sie alle diese Hinweise, bevor Sie dieses Elektrowerkzeug benutzen. Bewahren Sie die Sicherheitshinweise gut auf.

Maschine nur in technisch einwandfreiem Zustand sowie bestimmungsgemäß, sicherheits- und gefahrenbewußt unter Beachtung der Gebrauchsanweisung benutzen! Insbesondere Störungen, die die Sicherheit beeinträchtigen können, umgehend beseitigen (lassen)!

Diese Maschine kann ernsthafte Verletzungen verursachen. Lesen Sie sorgfältig die Gebrauchsanweisung zum korrekten Umgang, zur Vorbereitung, zur Instandhaltung, zum sachgemäßen Gebrauch der Heckenschere. Machen Sie sich vor dem ersten Gebrauch mit der Maschine vertraut und lassen Sie sich auch praktisch einweisen.

## Verwendungszweck

Die Maschine ist ausschließlich zum Schneiden von Hecken bestimmt. Eine andere oder darüber hinausgehende Benutzung gilt als nicht bestimmungsgemäß. Für hieraus resultierende Schäden haftet der Hersteller / Lieferer nicht. Das Risiko trägt allein der Anwender. Zur bestimmungsgemäßen Verwendung gehört auch das Beachten der Gebrauchsanweisung und die Einhaltung der Inspektions- und Wartungsbedingungen.

Die Gebrauchsanweisung ständig am Einsatzort der Maschine griffbereit aufbewahren!

## Allgemeine Sicherheitshinweise für Elektrowerkzeuge



**WARNUNG! Lesen Sie alle Sicherheitshinweise und Anweisungen.** *Versäumnisse bei der Einhaltung der Sicherheitshinweise und Anweisungen können elektrischen Schlag, Brand und/oder schwere Verletzungen verursachen.*

**Bewahren Sie alle Sicherheitshinweise und Anweisungen für die Zukunft auf.**

*Der in den Sicherheitshinweisen verwendete Begriff „Elektrowerkzeug“ bezieht sich auf netzbetriebene Elektrowerkzeuge (mit Netzkabel) und auf akkubetriebene Elektrowerkzeuge (ohne Netzkabel).*

### 1) Arbeitsplatzsicherheit

- a) **Halten Sie Ihren Arbeitsbereich sauber und gut beleuchtet.** *Unordnung oder unbeleuchtete Arbeitsbereiche können zu Unfällen führen.*
- b) **Arbeiten Sie mit dem Elektrowerkzeug nicht in explosionsgefährdeter Umgebung, in der sich brennbare Flüssigkeiten, Gase oder Stäube befinden.** *Elektrowerkzeuge erzeugen Funken, die den Staub oder die Dämpfe entzünden können.*
- c) **Halten Sie Kinder und andere Personen während der Benutzung des Elektrowerkzeuges fern.** *Bei Ablenkung können Sie die Kontrolle über das Gerät verlieren.*

### 2) Elektrische Sicherheit

- a) **Der Anschlussstecker des Gerätes muss in die Steckdose passen.** *Der Stecker darf in keiner Weise verändert werden. Verwenden Sie keine Adapterstecker gemeinsam mit Schutzgeerdeten Geräten.* *Unveränderte Stecker und passende Steckdosen verringern das Risiko eines elektrischen Schlag.*
- b) **Vermeiden Sie Körperkontakt mit geerdeten Oberflächen, wie von Rohren, Heizungen, Herden und Kühlschränken.** *Es besteht ein erhöhtes Risiko durch elektrischen Schlag, wenn Ihr Körper geerdet ist.*
- c) **Halten Sie das Gerät von Regen oder Nässe fern.** *Das Eindringen von Wasser in ein Elektrowerkzeug erhöht das Risiko eines elektrischen Schlag.*
- d) **Zweckentfremden Sie das Kabel nicht, um das Elektrowerkzeug zu tragen, aufzuhängen oder um den Stecker aus der Steckdose zu ziehen.** *Halten Sie das Kabel fern von Hitze, Öl, scharfen Kanten oder sich bewegenden Geräteteilen. Beschädigte oder verwickelte Kabel erhöhen das Risiko eines elektrischen Schlag.*
- e) **Wenn Sie mit einem Elektrowerkzeug im Freien arbeiten, verwenden Sie nur Verlängerungskabel, die auch für den Außenbereich geeignet sind.** *Die Anwendung eines für den Außenbereich geeigneten Verlängerungskabels verringert das Risiko eines elektrischen Schlag.*
- f) **Wenn der Betrieb des Elektrowerkzeuges in**

feuchter Umgebung nicht vermeidbar ist, verwenden Sie einen Fehlerstromschutzschalter. Der Einsatz eines Fehlerstromschutzschalters vermindert das Risiko eines elektrischen Schlages.

### 3) Sicherheit von Personen

- a) Seien Sie aufmerksam, achten Sie darauf, was Sie tun, und gehen Sie mit Vernunft an die Arbeit mit einem Elektrowerkzeug. Benutzen Sie kein Elektrowerkzeug, wenn Sie müde sind oder unter dem Einfluss von Drogen, Alkohol oder Medikamenten stehen. Ein Moment der Unachtsamkeit beim Gebrauch des Elektrowerkzeuges, verringert das Risiko von Verletzungen.
  - b) Tragen Sie persönliche Schutzausrüstung und immer eine Schutzbrille. Das Tragen persönlicher Schutzausrüstung, wie Staubmaske, rutschfeste Sicherheitsschuhe, Schutzhelm oder Gehörschutz, je nach Art und Einsatz des Elektrowerkzeuges, verringert das Risiko von Verletzungen.
  - c) Vermeiden Sie eine unbeabsichtigte Inbetriebnahme. Vergewissern Sie sich, dass das Elektrowerkzeug ausgeschaltet ist, bevor Sie es an die Stromversorgung und/oder den Akku anschließen, es aufnehmen oder tragen. Wenn Sie beim Tragen des Elektrowerkzeuges den Finger am Schalter haben oder das Gerät eingeschaltet an die Stromversorgung anschließen, kann dies zu Unfällen führen.
  - d) Entfernen Sie Einstellwerkzeuge oder Schraubenschlüssel, bevor Sie das Gerät einschalten. Ein Werkzeug oder Schlüssel, der sich in einem drehenden Geräteteil befindet, kann zu Verletzungen führen.
  - e) Vermeiden Sie eine abnormale Körperhaltung. Sorgen Sie für einen sicheren Stand und halten Sie jederzeit das Gleichgewicht. Dadurch können Sie das Elektrowerkzeug in unerwarteten Situationen besser kontrollieren.
  - f) Tragen Sie geeignete Kleidung. Tragen Sie keine weite Kleidung oder Schmuck. Halten Sie Haare, Kleidung und Handschuhe fern von sich bewegenden Teilen. Lockere Kleidung, Schmock oder lange Haare können von sich bewegenden Teilen erfasst werden.
  - g) Wenn Staubabsaug- und auffangeinrichtungen montiert werden können, vergewissern Sie sich, dass diese angeschlossen sind und richtig verwendet werden. Das Verwenden dieser Einrichtungen verringert Gefährdungen durch Staub.
- ### 4) Verwendung und Behandlung des Elektrowerkzeuges
- a) Überlasten Sie das Gerät nicht. Verwenden Sie für Ihre Arbeit das dafür bestimmte Elektrowerkzeug. Mit dem passenden Elektrowerkzeug arbeiten Sie besser und sicherer im angegebenen Leistungsbereich.
  - b) Benutzen Sie kein Elektrowerkzeug, dessen Schalter defekt ist. Ein Elektrowerkzeug, das sich

nicht mehr ein- oder ausschalten lässt, ist gefährlich und muss repariert werden.

- c) Ziehen Sie den Stecker aus der Steckdose und/oder entfernen Sie den Akku, bevor Sie Geräteeinstellungen vornehmen, Zubehörteile wechseln oder das Gerät weglegen. Diese Vorichtsmaßnahme verhindert den unbeabsichtigten Start des Elektrowerkzeuges.
  - d) Bewahren Sie unbenutzte Elektrowerkzeuge außerhalb der Reichweite von Kindern auf. Lassen Sie Personen das Gerät nicht benutzen, die mit diesem nicht vertraut sind oder diese Anweisung nicht gelesen haben. Elektrowerkzeuge sind gefährlich, wenn Sie von unerfahrenen Personen benutzt werden.
  - e) Pflegen Sie Elektrowerkzeuge mit Sorgfalt. Kontrollieren Sie, ob bewegliche Geräteteile einwandfrei funktionieren und nicht klemmen, ob Teile gebrochen oder so beschädigt sind, dass die Funktion des Elektrowerkzeuges beeinträchtigt ist. Lassen Sie beschädigte Teile vor dem Einsatz des Gerätes reparieren. Viele Unfälle haben ihre Ursache in schlecht gewarteten Elektrowerkzeugen.
  - f) Halten Sie Schneidwerkzeuge scharf und sauber. Sorgfältig gepflegte Schneidwerkzeuge mit scharfen Schneidkanten verklemmen sich weniger und sind leichter zu führen.
  - g) Verwenden Sie Elektrowerkzeug, Zubehör, Einsatzwerkzeuge usw. entsprechend diesen Anweisungen. Berücksichtigen Sie dabei die Arbeitsbedingungen und die auszuführende Tätigkeit. Der Gebrauch von Elektrowerkzeugen für andere als die vorgesehenen Anwendungen kann zu gefährlichen Situationen führen.
- ### 5) Service
- a) Lassen Sie das Gerät nur von qualifiziertem Fachpersonal und nur mit Original- Ersatzteilen reparieren. Damit wird sichergestellt, dass die Sicherheit des Gerätes erhalten bleibt.
- ### 6) Sicherheitshinweise für Heckenscheren:

- Halten Sie alle Körperteile vom Schneidmesser fern. Versuchen Sie nicht, bei laufendem Messer Schnittgut zu entfernen oder zu schneidendes Material festzuhalten. Entfernen Sie eingeklemmtes Schnittgut nur bei ausgeschaltetem Gerät. Ein Moment der Unachtsamkeit bei Benutzung der Heckenschere kann zu schweren Verletzungen führen.
- Tragen Sie die Heckenschere am Griff bei stillstehendem Messer. Bei Transport oder Aufbewahrung der Heckenschere stets die Schutzabdeckung aufziehen. Sorgfältiger Umgang mit dem Gerät verringert die Verletzungsgefahr durch das Messer.
- Halten Sie das Kabel vom Schneidbereich fern. Während des Arbeitsvorgangs kann das Kabel im Gebüsch verdeckt sein und versehentlich durchtrennt werden.



- Halten Sie das Elektrowerkzeug an den isolierten Griffflächen, da das Schneidmesser in Berührung mit dem eigenen Netzkabel kommen kann. *Der Kontakt des Schneidmessers mit einer spannungsführenden Leitung kann metallene Geräteteile unter Spannung setzen und zu einem elektrischen Schlag führen.*
- Die Heckenschere darf nur mit beiden Händen geführt werden.
- Vor dem Einsatz des Gerätes Arbeitsfläche von Fremdkörpern befreien und während des Arbeitens auf Fremdkörper (z.B. Drahtzäune) achten!
- Schere nicht bei Regen und nicht zum Schneiden nasser Hecken benutzen. Gerät nicht mit Wasser abspritzen. Keine Hochdruckreiniger oder Dampfstrahler zur Reinigung verwenden.
- Nach den Bestimmungen der landwirtschaftlichen Berufsgenossenschaften dürfen nur Personen über 17 Jahren Arbeiten mit elektrisch betriebenen Heckenscheren allein ausführen. Unter Aufsicht Erwachsener ist dies für Personen ab 16 Jahren zulässig.
- Wir empfehlen, die Steckdose durch einen Fehlerstromschutzschalter mit einem Fehlerstrom von nicht mehr als 30 mA abzusichern oder bei Anschluss des Elektrowerkzeuges einen solchen zwischenzuschalten. Nähere Auskünfte gibt der Elektroinstallateur.
- Wir empfehlen, sich bei erstmaligem Gebrauch der Heckenschere neben dem Lesen der Gebrauchsanweisung auch praktisch in den Gebrauch des Gerätes einweisen zu lassen.
- Immer dafür sorgen, dass alle Schutzeinrichtungen und Handgriffe angebracht sind.
- Niemals versuchen, eine unvollständige Maschine zu benutzen oder eine, die mit einer nicht genehmigten Änderung versehen ist.
- Machen Sie sich vertraut mit Ihrer Umgebung und achten Sie auf mögliche Gefahren, die Sie wegen des Maschinenlärms vielleicht nicht hören können.
- Vermeiden Sie den Gebrauch der Heckenschere bei schlechten Wetterbedingungen, besonders wenn Gefahr eines Gewitters besteht.

## Vor Inbetriebnahme

### Schutzschild (Abb. 1)

Den Handschutz auf die Handschutzplatte an der Frontseite des Gehäuses aufschieben bis die Rastung wirksam einschnappt.

### Stromanschluss

Die Maschine kann nur an Einphasen-Wechselstrom angeschlossen werden. Sie ist schutzisoliert nach Klasse II VDE 0740. Achten Sie aber vor Inbetriebnahme darauf, dass die Netzspannung mit der auf dem Leistungsschild angegebenen Betriebsspannung der Maschine übereinstimmt.

## Fehlerstromschutzschalter

**Wir empfehlen, die Heckenschere über einen Fehlerstromschutzschalter mit einem Fehlerstrom von nicht mehr als 30 mA anzuschließen.**

### Sicherung des Verlängerungskabels (Abb. 2)

Nur für den Außenbetrieb zugelassene Verlängerungskabel benutzen. Der Leitungsquerschnitt muss für eine Länge von bis zu 75 m gleich oder größer 1,5 mm<sup>2</sup> sein.

Kupplung der Verlängerungsleitung in den Gerätestecker stecken. Eine Schlaufe der Verlängerungsleitung zur Zugentlastung durch die Öffnung im Griff schieben und über den Zugentlastungshaken legen. Nach der Arbeit Schlaufe nach vorn über den Haken schieben und aus dem Griff ziehen. Netzstecker ziehen.

Verlängerungskabel über 30 m Länge reduzieren die Leistung der Maschine.

## Anweisung zum Gebrauch

Schere nicht bei Regen und zum Schneiden nasser Hecken verwenden!

Das Kabel der Heckenschere und seine Verbindungen sind vor jedem Gebrauch auf sichtbare Mängel zu prüfen (Stecker gezogen). Mangelhafte Kabel nicht benutzen.

Handschuhe:

Zum Gebrauch der Heckenschere sollten Sie unbedingt Arbeitshandschuhe tragen.

## Ein-, Ausschalten der Heckenschere

Zum Einschalten der Heckenschere nehmen Sie bitte einen sicheren Stand ein. Diese Heckenschere hat eine 2-Hand-Sicherheitschaltung. Zum Einschalten müssen beide Schalter A und B (Abb. 1) gedrückt werden. Zum Ausschalten lassen Sie beide Schalter wieder los. Der Motor schaltet bereits bei Loslassen einer der beiden Schalter ab.

## Wartung

**Vor allen Arbeiten an der Maschine stets den Stecker aus der Steckdose ziehen!**

Wichtig: Nach jedem größeren Einsatz der Heckenschere sollten die Messer gereinigt und eingeeölt werden. Dadurch wird die Lebensdauer des Gerätes entscheidend beeinflusst. Beschädigte Schneideinrichtungen sind sofort sachgemäß instandzusetzen. Reinigen Sie die Messer mit einem trockenen Tuch bzw. bei starker Verschmutzung mit einer Bürste. **Vorsicht: Verletzungsgefahr.** Das Einölen der Messer sollte möglichst mit einem umweltfreundlichen Schmiermittel vorgenommen werden. (Bild 8)

### Schärfen der Messer

Die Messer sind weitgehend wartungsfrei und müssen bei bestimmungsgemäßer Anwendung nicht nachgeschärft werden.

## Auswechseln der Messer

Nur ein fachgerechtes Einsetzen der Messer garantiert den einwandfreien Betrieb der Heckenschere. Das Auswechseln der Messer darf deshalb nur von einer Fachwerkstatt vorgenommen werden.

## Halten der Heckenschere zum Gebrauch (Abb. 4)

Mit diesem Werkzeug können Sie schnell und bequem Büsche, Hecken und Sträucher schneiden.

## Schneiden von Hecken

- junge Triebe schneiden Sie am besten mit einer Senzenbewegung.
- ältere, stärkere Hecken schneiden Sie am besten mit einer Sägebewegung.
- Äste, welche zu dick für die Schneidmesser sind, sollten mit einer Säge geschnitten werden.
- die Seiten einer Hecke sollten nach oben hin verjüngt geschnitten werden.

## Um eine gleichbleibende Höhe zu erreichen

- eine Richtschnur auf die gewünschte Höhe spannen.
- gerade über diese Linie schneiden.

Sorgen Sie immer für einen sicheren Stand, damit ein Abrutschen verhindert und eventuelle Verletzungen ausgeschlossen sind. Halten Sie die Schermesser immer vom Körper weg.

## Optimale Sicherheit

**Durch die 5 Komponenten 2-Hand- Sicherheits-schaltung, Messer-Schnellstop, Schutzschild, Sicherheits-messerbalken und Anstoßschutz ist die Heckenschere mit optimalen Sicherheitselementen ausgestattet.**



### Achtung!

**Stellen Sie während des Arbeitens mit der Heckenschere fest, dass Sicherheitsfunktionen, wie die 2-Hand-Schaltung oder der Schnellstopp nicht gewährleistet sind, dann beenden Sie unverzüglich Ihre Arbeit und führen das Gerät einer autorisierten Fachwerkstatt zwecks Reparatur zu!**

## 2-Hand-Sicherheitsschaltung (Abb.1)

Das Einschalten und Betreiben der Heckenschere erfolgt mit beiden Händen. Eine Hand bedient die Schaltleiste A, die zweite Hand den Schaltbügel B am vorderen Handgriff. Wenn man eines der beiden Schaltelemente loslässt, kommen die Schermesser in ca. 0,5 Sekunden zum Stillstand.

## Messer-Schnellstop

Zur Vermeidung von Schnittverletzungen stoppt das Messer nach Loslassen eines der beiden Schaltelemente in ca. 0,5 Sekunden.

## Sicherheitsschermesser (Abb. 5 + 6)

Das vom Messerkamm zurückgesetzte Schneidmesser vermindert die Verletzungsgefahr durch unbeabsichtigte Körperberührung. Sobald die Maschine ausgeschaltet ist, stoppt das scharfe Schneidmesser.

## Anstoßschutz (Abb. 5)

Die überstehende Führungsschiene verhindert beim Anstoßen an einen festen Gegenstand (Wand, Boden usw.), dass unangenehme Schläge (Rückstoßmomente der Messer) auf den Bedienenden auftreten.

## Getriebeschutzelement

Wenn sich feste Gegenstände in den Schneidmessern verklemmen und dadurch den Motor blockieren, Maschine sofort ausschalten. Stecker aus der Steckdose ziehen, Gegenstand entfernen und weiterarbeiten. Bei dem Gerät ist eine Überlastsicherung eingebaut, welche bei Messer-blockierung das Getriebe vor mechanischen Schäden schützt.

## Aufbewahren der Heckenschere nach dem Gebrauch

**Die Heckenschere muss so aufbewahrt werden, dass sich niemand an den Schermessern verletzen kann!**

**Wichtig:** Nach jedem Gebrauch sollten die Messer gereinigt und eingeölt werden (siehe auch Abschnitt Wartung). Dadurch wird die Lebensdauer des Gerätes entscheidend beeinflusst. Das Einölen sollte möglichst mit einem umweltfreundlichen Schmiermittel, z. B. Servicspray vorgenommen werden. Danach stecken Sie die Heckenschere mit den Messern in den Köcher.

## Reparaturdienst

Reparaturen an Elektrowerkzeugen dürfen nur durch eine Elektro-Fachkraft ausgeführt werden. Bitte beschreiben Sie bei der Einsendung zur Reparatur den von Ihnen festgestellten Fehler.

## Entsorgung und Umweltschutz

Wenn Ihr Gerät eines Tages unbrauchbar wird oder Sie es nicht mehr benötigen, geben Sie das Gerät bitte auf keinen Fall in den Hausmüll, sondern entsorgen Sie es umweltgerecht. Geben Sie das Gerät bitte in einer Verwertungsstelle ab. Kunststoff- und Metallteile können hier getrennt und der Wiederverwertung zugeführt werden. Auskunft hierzu erhalten Sie auch in Ihrer Gemeinde- oder Stadtverwaltung.

## Garantiebedingungen

Für dieses Werkzeug leisten wir unabhängig von den Verpflichtungen des Händlers aus dem Kaufvertrag gegenüber dem Endabnehmer wie folgt Garantie: Die Garantiezeit beträgt 36 Monate (bei Registrierung 60 Monate) und beginnt mit der Übergabe die durch Ori-

ginalkaufbeleg nachzuweisen ist. Bei kommerziellem Einsatz sowie Verleih reduziert sich die Garantiezeit auf 12 Monate. Ausgenommen von der Garantie sind Verschleißteile und Schäden die durch Verwendung falscher Zubehörteile, Reparaturen mit Nichtoriginalteilen, Gewaltanwendungen, Schlag und Bruch sowie mutwillige Motorüberlastung entstanden sind. Garantieaustausch erstreckt sich nur auf defekte Teile, nicht auf komplette Geräte. Garantiereparaturen dürfen nur von autorisierten Werkstätten oder vom Werkskundendienst durchgeführt werden. Bei Fremdeingriff erlischt die Garantie.

Bei Garantiefall kostenloser Geräteversand

Produkt-Registrierung zur Garantieverlängerung auf 5 Jahre unter: [www.tonino-lamborghini-garden.com](http://www.tonino-lamborghini-garden.com)

### Hotline

- Kompetente Unterstützung bei Fragen zur Inbetriebnahme
- Beantwortung technischer Fragen
- Bestellung und Lieferung von Ersatzteilen
- Produkt-Registrierung zur Garantieverlängerung auf 5 Jahre

### Service

- Bei Garantiefall kostenloser Geräteversand
- Schnelle Reparatur in max. 3 Tagen nach Eingang im Service

### EG-Konformitätserklärung



Wir, **Mogatec GmbH, Im Grund 14, D-09430 Drebach**, erklären in alleiniger Verantwortung, dass das Produkt **HS 6050**, auf das sich diese Erklärung bezieht, den einschlägigen Sicherheits- und Gesundheitsanforderungen der EG-Richtlinien **2006/42/EG** (Maschinenrichtlinie), **2004/108/EG** (EMV-Richtlinie), **2011/65/EU** (RoHS-Richtlinie) und **2000/14/EG** (Geräuschrictlinie) entspricht. Zur sachgerechten Umsetzung der in den EG-Richtlinien genannten Sicherheits- und Gesundheitsanforderungen wurden folgende Normen und/oder technische Spezifikation(en) herangezogen:

**DIN EN 60745-1 (VDE 0740-1):2010-01; EN 69745-1:2009**

**DIN EN 60745-2-15 (VDE 0740-2-15):2009-12; EN 69745-2-15:2009**

**DIN EN ISO 14121-1:2007; EN ISO 14121-1:2007**

**EN 61000-3-2; EN 61000-3-3; EN 62233; EN 55014-1; EN 55014-2**

gemessener Schalleistungspegel	95 dB (A)
garantierter Schalleistungspegel	98 dB (A)

Konformitätsbewertungsverfahren nach Anhang V / Richtlinie 2000/14/EG

Das Baujahr ist auf dem Typschild aufgedruckt und zusätzlich anhand der fortlaufenden Seriennummer feststellbar.

Münster, 16.06.2013

Gerhard Knorr, Technische Leitung Ikra GmbH  
CE-Konformitätsbevollmächtigter Mogatec GmbH

Aufbewahrung der technischen Unterlagen: Gerhard Knorr, Kärcherstraße 57, DE-64839 Münster

## Taille-haies électrique

### Cher client,

Le présent mode d'emploi a été préparé afin d'assurer le fonctionnement optimal de votre appareil. Si vous observez scrupuleusement les instructions cidessous, votre appareil vous donnera entière satisfaction pendant longtemps.

Nos appareils doivent répondre aux plus hautes exigences vont leur production en série et sont soumis aux contrôles de qualités très sévères, même pendant la fabrication. Ceci nous donne la sécurité et vous offre la garantie de disposer toujours d'un produit de haute fiabilité.

En vue de l'amélioration du produit nous réservons le droit d'apporter des modifications de conception et d'exécution.

### Caractéristiques Techniques

Modèle		HS 6050	
Tension nominale	V~	230	
Fréquence nominale	Hz	50	
Puissance	W	500	
Coupes / min.	min <sup>-1</sup>	3.800	
Longueur de coupe	mm	450	
Ecartement	mm	18	
Poids net	kg	2,97	
Niveau de pression acoustique	dB(A) EN 60745	87	K=3,0 dB(A)
Vibration	m/s <sup>2</sup> EN 60745	< 2,5	K=1,5 m/s <sup>2</sup>

Sous réserve de modifications techniques.

Double isolation conforme à la classe II / DIN EN 60745/VDE 0740 

Antiparasitage selon EN 55014, EN 61000-3-2: 1995, EN 61000-3-3.

Les appareils sont construits selon les prescriptions conformément à DIN-EN 60745-1 et DIN-EN 60745-2-15 et sont entièrement conformes aux prescriptions de la loi sur la sécurité de la production.

### Émissions

- La valeur affichée des émissions vibratoires a été mesurée par la procédure du test normalisé et peut être utilisée en comparaison avec les autres outils électriques.
- La valeur affichée des émissions vibratoires peut également être utilisée pour estimer la quantité et la durée des pauses dans le travail.
- La valeur réelle des émissions vibratoires peut, pendant l'utilisation réelle des outils électriques, se différencier de la valeur affichée en fonction de la façon dont sont utilisés les outils électriques.
- Attention: Pour prévenir les troubles de la circulation sanguine des mains causés par les vibrations, il est nécessaire de faire des pauses dans le travail.

## Conseil général de sécurité

Les indications relatives aux émissions sonores de bruit sont conformes à la loi sur la sécurité des produits (ProdSG), voire à la Directive Machines de l'Union Européenne: le niveau de pression acoustique au lieu de travail peut dépasser 80 dB (A). Dans ce cas il convient de prévoir des mesures de protection acoustique pour l'opérateur (par ex. port de protège-oreilles).

**Attention: protection contre le bruit!** Avant la mise en marche, informez-vous des prescriptions locales.



### Conseils généraux de sécurité

Chaque emploi d'un taille-haie comporte un risque d'accident. C'est pourquoi nous vous demandons d'observer les prescriptions de protection contre les accidents.

La machine est conçue suivant le niveau de la technique et des normes de sécurité en vigueur. Malgré tout, leur emploi peut engendrer des dangers de corps et de vie pour les utilisateurs et les tiers, de porter préjudice à la machine et à d'autres objets.

Attention: En utilisant des outils électriques il faut observer les règles fondamentales de sécurité suivants pour vous protéger contre commotion électrique, danger de blessures et danger de feu. Veuillez lire et observer tous ces instructions avant d'utiliser cet outil électrique. Conservez les règles de sécurité à une place sûre.

Employer uniquement la machine dans un état technique impeccable et conformément aux règles, en toute conscience de la sécurité et des dangers et en respectant l'instruction de service ! Il est important notamment d'éliminer (ou de faire éliminer) immédiatement les pannes qui nuisent à la sécurité !

Cette machine peut provoquer des blessures graves. Lisez soigneusement les instructions concernant le maniement correct, à la maintenance et à l'utilisation adéquate du taille-haie. Avant la première utilisation familiarisez-vous avec la machine.

## Application

La machine est uniquement destinée à tailler les haies. Tout autre emploi est considéré comme non conforme. Le fabricant / fournisseur ne portera aucune responsabilité pour les préjudices qui en résultent. L'utilisateur portera seul tous les risques et périls. Font également partie de l'emploi conforme, le respect de l'instruction de service et des conditions d'inspection et de maintenance. Conserver l'instruction de service en permanence sur le lieu d'emploi de la machine !

## Consignes de sécurité générales pour appareils électriques

**Attention!** Veuillez lire la totalité des consignes. Tout manquement à l'observation des consignes énumérées ci-dessous peut provoquer une électrocution, un incendie et/ou des blessures graves. Le terme « outil électrique » employé ci-après se rapporte à des outils

électriques fonctionnant sur secteur (équipés d'un câble secteur) et à des outils électriques fonctionnant sur accumulateur (non équipés d'un câble secteur).

## CONSERVEZ SOIGNEUSEMENT CES CONSIGNES.

### 1) Lieu de travail

- a) **Maintenez votre espace de travail propre et rangé. Des espaces de travail désordonnés et mal éclairés peuvent conduire à des accidents.**
- b) **N'utilisez pas l'appareil dans un environnement présentant des risques d'explosion dans lequel se trouvent des liquides, des gaz ou des poussières.** *Les outils électriques produisent des étincelles pouvant enflammer les poussières et vapeurs.*
- c) **Tenez les enfants et toute autre personne à l'écart pendant l'utilisation de l'outil électrique.** *En cas de distraction, vous pourriez perdre le contrôle de l'appareil.*

### 2) Sécurité électrique

- a) **La fiche de raccordement de l'appareil doit s'insérer dans la prise de courant. La fiche ne doit d'aucune façon être modifiée. N'utilisez pas d'adaptateur avec les appareils dotés d'une protection par mise à la terre.** *Les fiches non modifiées et les prises de courant adaptées réduisent le risque d'électrocution.*
- b) **Évitez tout contact physique avec les surfaces reliées à la terre comme tuyauteries, chauffages, cuisinières et réfrigérateurs.** *Si votre corps est relié à la terre, le risque d'électrocution est plus important.*
- c) **Tenez l'appareil éloigné de la pluie.** *La pénétration d'eau dans un appareil électrique augmente le risque d'électrocution.*
- d) **N'utilisez pas le câble pour un usage qui n'est pas le sien: pour porter, suspendre l'appareil ou retirer la fiche de la prise. Tenez le câble éloigné des sources de chaleur, des huiles, des bords tranchants ou des parties mobiles de l'appareil. Les câbles endommagés ou emmêlés augmentent le risque d'électrocution.**
- e) **Lorsque vous travaillez en extérieur avec un outil électrique, n'utilisez que les câbles de rallonge autorisés pour l'utilisation extérieure.** *L'utilisation d'un câble de rallonge autorisé pour l'extérieur réduit le risque d'électrocution.*

### 3) Sécurité des personnes

- a) **Soyez concentré, prêtez attention à ce que vous faites et soyez prudent en utilisant votre outil électrique. N'employez pas l'appareil lorsque vous êtes fatigué ou sous l'influence de drogues, d'alcool ou de médicaments.** *Un moment d'inattention pendant l'utilisation de l'appareil peut causer de sérieuses blessures.*
- b) **Portez toujours votre équipement de protection individuelle et vos lunettes.** *Le port d'un équipement de protection individuelle comme un masque*

*anti-poussière, des chaussures de sécurité antidérapantes, un casque ou un protège-ouïe, selon le type d'outil électrique que vous utilisez, réduit le risque de blessure.*

- c) **Évitez la mise en marche involontaire. Assurez-vous que le commutateur est en position « OFF » avant d'introduire la fiche dans la prise.** *Si vous avez le doigt placé sur le commutateur lorsque vous portez l'appareil ou si l'appareil est enclenché lorsque vous le raccordez à l'alimentation électrique, ceci peut causer des accidents.*
- d) **Éloignez les outils de réglage ou les clés à vis avant de mettre l'appareil en marche. Tout outil ou clé se trouvant dans une partie pivotante de l'appareil peut causer des blessures.**
- e) **Ne vous surestimez pas. Veillez à adopter une position sûre et à toujours garder votre équilibre. Vous pourrez ainsi mieux contrôler l'appareil en cas de situations inattendues.**
- f) **Adoptez une tenue appropriée. Ne portez pas de vêtements amples ni de bijoux. Tenez vos cheveux, vos vêtements et vos gants éloignés des parties mobiles. Des vêtements amples, des bijoux ou de longs cheveux peuvent se prendre dans les parties mobiles.**
- g) **Si un système d'aspiration ou de collecte peut être monté sur l'appareil, assurez-vous qu'il est bien fixé et correctement utilisé. L'utilisation de ces accessoires réduit les risques liés à la poussière.**

#### 4) Manipulation et utilisation appropriées des outils électriques

- a) **Ne surchargez pas l'appareil. Utilisez l'outil électrique adapté à votre tâche. Vous travaillerez mieux et serez plus en sécurité dans votre environnement de travail si vous utilisez l'outil électrique adéquat.**
- b) **N'utilisez pas d'outil électrique dont le commutateur est défectueux. Un outil électrique ne pouvant plus s'allumer ni s'éteindre est dangereux et doit être réparé.**
- c) **Retirez la prise de la fiche avant de procéder aux réglages de l'appareil, de changer les accessoires ou de déposer l'appareil. Cette mesure de précaution empêche la mise en marche involontaire de l'appareil.**
- d) **Tenez les outils électriques non utilisés hors de la portée des enfants. Empêcher toute personne qui ne se sentirait pas à l'aise ou qui n'aurait pas lu ces instructions d'utiliser l'appareil. Les outils électriques sont dangereux lorsqu'ils sont utilisés par des personnes non expérimentées.**
- e) **Entretenez l'appareil avec soin. Assurez-vous que les parties mobiles de l'appareil fonctionnent parfaitement et ne coincent pas, que des parties ne sont pas cassées ou endommagées afin de ne pas entraver le fonctionnement de l'appareil. Faites réparer les pièces endommagées avant d'utiliser l'appareil. De nombreux**

*accidents sont provoqués par une mauvaise maintenance des outils électriques.*

- f) **Maintenez les outils coupants aiguisés et propres. Les outils tranchants entretenus avec soin et à l'arête coupante se coincent moins et sont plus faciles à manier.**
- g) **Utilisez les outils électriques, les accessoires, les outils de rechange etc. conformément aux présentes instructions et de façon conforme à ce qui est prescrit pour ce type d'appareil. Tenez compte des conditions de travail et de l'activité à accomplir. L'utilisation d'outils électriques pour d'autres applications que celles prévues peuvent occasionner des situations dangereuses.**
- #### 5) Service
- a) **Ne faites réparer l'appareil que par du personnel spécialisé installant uniquement des pièces de rechange originales. La sécurité de l'appareil sera ainsi garantie.**
- #### 6) Consignes de sécurité pour taille-haies :
- **Maintenez toutes les parties de votre corps éloignées de la lame. N'essayez pas d'éloigner les branches coupées pendant la marche de la lame ni de vous tenir à une partie que vous vous apprêtez à tailler. Ôtez les éléments coupés restés coincés dans l'appareil seulement lorsque celui-ci est éteint. Un moment d'inattention pendant l'utilisation du taille-haies peut causer de graves blessures.**
  - **Tenez le taille-haie par les poignées isolées, car il peut arriver que la lame entre en contact avec le câble d'alimentation. Le contact de la lame avec un câble électrique peut mettre sous tension des éléments métalliques de l'appareil et provoquer une électrocution.**
  - **Prenez le taille-haies en main lorsque la lame est à l'arrêt. Veillez toujours à mettre le revêtement de protection pendant le transport ou la maintenance du taille-haies. Une manipulation soigneuse de l'appareil réduit le risque de blessure lié à la lame.**
  - **Tenez le câble éloigné de l'espace de coupe. Pendant le processus de travail, le câble peut être dissimulé par les buissons et être sectionné par inadvertance.**
  - **Le taille-haie doit uniquement être manié à deux mains.**
  - **Avant l'emploi de l'appareil, éliminer les corps étrangers de la surface de travail et faire attention à la présence de ceux-ci durant le travail !**
  - **Ne pas employer le taille-haie lorsqu'il pleut ou pour tailler des haies mouillées. Ne jamais arroser l'appareil avec de l'eau. Ne pas utiliser d'appareil à haute pression ou à jet de vapeur pour le nettoyage**
  - **Selon les dispositions de l'association professionnelle des agriculteurs, les travaux avec le taille-haie électrique peuvent uniquement être exécutés par des personnes seules de plus de 17 ans. Les personnes de plus de 16 ans sont admises à effectuer les travaux sous les directives d'un adulte.**

- Les machines mobiles qui sont employées en plein air doivent être branchées à l'aide d'un disjoncteur à courant de défaut.
- Lors du premier emploi du taille-haie nous conseillons lors de la lecture de l'instruction de service, de vous laisser initier à l'emploi pratique de l'appareil.
- Veillez toujours à ce que tous les dispositifs de sécurité et poignées soient mis en place.
- N'essayez jamais d'utiliser une machine incomplète ou ayant subi une transformation non autorisée.
- Familiarisez-vous avec vos environs et veillez à des dangers possibles lesquels vous ne pouvez éventuellement pas entendre à cause du bruit de la machine.
- Ne pas utiliser le taille-haie lorsque les conditions météorologiques sont défavorables, principalement en cas de risque d'orage.

## Avant la mise en service

### Bouclier de protection (Ill. 1)

Pousser la protection manuelle sur la plaque de protection du côté frontal du boîtier jusqu'à enclenchement du crantage.

### Branchement électrique

La machine peut uniquement être branchée au courant alternatif monophasé. Elle est isolée selon la classe II VDE 0740. Mais avant la mise en service veillez à ce que la tension de secteur corresponde à la tension de service de la machine marquée sur la plaque moteur.

### Dispositif de sécurité du câble de rallonge (Ill. 2)

N'utiliser que des câbles de rallonge autorisés pour l'emploi à l'extérieur. La section du conducteur doit être égale ou supérieure à 1,5 mm<sup>2</sup> pour une longueur de 75 mètres.

Brancher le raccord du câble de rallonge dans le socle connecteur. Pour décharger la traction, faire passer un nœud coulant du câble de rallonge par l'ouverture de la poignée et le placer sur le crochet de décharge de traction. Après le travail, faire passer le nœud coulant vers l'avant sur le crochet et l'enlever de la poignée. Débrancher la fiche de contact.

Les câbles de rallonge de plus de 30 mètres diminuent le rendement de la machine.

## Instruction d'emploi

Ne pas employer le taille-haie sous la pluie et ne pas couper de haie mouillée !

Avant chaque emploi, vérifier si le fil du taille-haie et ses raccords présentent des défauts (le connecteur étant retiré). Ne pas employer de fil défectueux.

Gants:

Pour travailler avec le taille-haie vous devez porter impérativement de gants de travail.

## Brancher et éteindre le taille-haies

Adoptez toujours une position stable au moment de la mise en marche du taille-haie. Le présent taille-haie dispose d'une double commande à main de sécurité. Pour la mise en service, les deux interrupteurs A et B (ill. 1) doivent être enfoncés. Pour arrêter, relâchez les deux interrupteurs. Le moteur s'arrête dès que l'un des deux interrupteurs est relâché.

## Maintenance

Avant tous travaux sur la machine, retirer impérativement la fiche de la prise !

**Important:** Après chaque emploi important du taille-haie, celui-ci devrait être nettoyé et huilé. Ceci influence de façon décisive la longévité de l'appareil. Les lames endommagées sont à réparer correctement sans attendre. Nettoyez la lame avec un chiffon sec ou, si elle est très encrassée, avec une brosse. **Attention : risque de blessure!** Les lames devraient être lubrifiées si possible à l'aide d'un lubrifiant non polluant (ill. 3).

### Affûtage des lames

Les lames sont en grande partie sans entretien et n'ont pas besoin d'être affûtées en cas d'emploi conforme.

### Changement de lames

Une mise en place correcte des lames garantit le fonctionnement impeccable et la position de sécurité des lames. C'est pourquoi le changement de lames peut uniquement être effectué par un atelier spécialisé.

### Maintien du taille-haie à l'emploi (ill. 4)

Cet outil vous permet de tailler rapidement et confortablement les buissons, haies et arbustes.

### Coupe de la haie

- Les jeunes pousses sont coupées aisément dans un mouvement de faux.
- Les haies plus vieilles, plus grosses sont coupées aisément dans un mouvement scie.
- Les branches trop épaisses pour les lames devraient être coupées à l'aide d'une scie.
- Les côtés de la haie devraient être amincis vers le haut.

### Afin d'obtenir une hauteur égale

- Tendre une corde à la hauteur désirée.
- Couper droit au-dessus de cette ligne.

Veillez à adopter une position sûre afin d'éviter un glissement et un éventuel accident. Maintenez toujours les lames de coupe à distance du corps.

## La sécurité optimale

**Grâce aux 5 composants, contacteur de sécurité à 2 mains, arrêt rapide des lames, bouclier de protection, couteaux de sécurité et butée de protection, le taille-haie est équipé d'éléments de sécurité optimaux.**



## Attention!

Pendant le travail avec le taille-haie, si vous constatez que les fonctions de sécurité telles que le commutateur à 2 mains ou l'arrêt d'urgence ne sont pas assurés, interrompez immédiatement votre travail et apportez l'appareil à un spécialiste autorisé pour le faire réparer !

## Réglage de sûreté (ill. 4)

Pour la mise en marche et pour travailler avec la machine, il est nécessaire de prendre les deux mains: il faut actionner le commutateur de la poignée arrière et le commutateur de la poignée avant. Si l'on relâche l'un des commutateurs, les lames s'arrêtent instantanément sans marche à vide.

## Arrêt rapide des lames

Pour éviter les blessures le couteau s'arrête instantanément après le relâchement d'un des éléments de commutation en l'espace de max. 0,5 sec.

## Couteaux de sécurité (ill. 5 + 6)

La lame recouverte par la came réduit les dangers de blessures provoquées par un contact involontaire. Dès que la machine est débranchée, le couteau coupant s'arrête instantanément sans marche à vide.

## Butée de protection (ill. 5)

La tringle de guidage qui dépasse évite que l'utilisateur ne reçoive des coups désagréables (recul du couteau) provoqués lorsque l'outil touche à un objet fixe (mur, sol, etc.).

## Élément de protection de l'engrenage

Si des objets solides sont coincés dans les lames et bloquent le moteur, il faut immédiatement débrancher la machine, retirer la fiche de la prise, retirer l'objet coincé avant de pouvoir continuer son travail.

Cet appareil porte un disjoncteur de surcharge intégré qui protège l'engrenage contre toute détérioration mécanique en cas de blocage des couteaux.

## Entreposage du taille-haies après utilisation

Le taille-haie doit être entreposé de manière à ce que personne ne puisse se blesser au contact des lames !

Important: la lame doit être nettoyée après chaque utilisation (voir aussi point entretien). Ceci influencera positivement la durée de vie de l'appareil. Dans la mesure du possible, le graissage se fera à l'aide d'un lubrifiant écologique, un spray de service, par exemple. Remplacez ensuite le taille haie dans son étui.

## Service de réparation

Les réparations des outils électriques devront être uniquement effectuées par un électricien spécialisé. Veuillez décrire l'erreur constatée lorsque vous envoyez l'appareil en réparation.

## Recyclage et protection de l'environnement

Au cas où votre appareil devenait un jour inutilisable ou si vous n'en aviez plus l'usage, ne jetez en aucun cas l'appareil avec les déchets ménagers, mais veillez à un recyclage conforme aux principes écologiques. Allez déposer l'appareil dans un centre de recyclage. Les éléments en matière synthétique et en métal seront séparés et réutilisés. Votre commune ou l'administration urbaine vous fourniront tous les renseignements à ce sujet.

## Conditions de garantie

Indépendamment des obligations ressortant du contrat de vente conclu par le fournisseur avec le consommateur final, nous accordons pour cet appareil la garantie suivante : La période de garantie est de 36 mois (avec Enregistrement 60 mois) et entre en vigueur à la remise de l'outil qui sera justifiée par présentation du bon d'achat original. En cas d'utilisation commerciale ou de location, la période de garantie se limite à 12 mois. Les pièces d'usure et les dommages dus à l'utilisation de pièces non conformes, à des réparations effectuées avec des pièces non originales, à l'exercice de la force, à des coups, une destruction ou une surcharge intentionnelle du moteur sont exclus de la garantie. Les échanges sous garantie ne concernent que les pièces défectueuses et non les appareils complets. Les réparations sous garantie ne peuvent être effectuées que par des ateliers autorisés ou par le service après-vente de l'usine. La garantie s'éteint en cas d'intervention étrangère au fournisseur agréé. Expédition gracieuse d'appareils en cas d'intervention

Enregistrement pour la prolongation de garantie sur 5 ans sous: [www.tonino-lamborghini-garden.com](http://www.tonino-lamborghini-garden.com)

## Service en ligne

- Soutien compétent à vos questions pour la mise en service
- Réponse aux questions techniques
- Prise de commande et livraison des pièces de rechange
- Enregistrement pour la prolongation de garantie sur 5 ans

## S.A.V

- Expédition gracieuse d'appareils en cas d'intervention
- Réparation rapide, maximum sous 3 jours à réception de l'appareil défectueux.



## Déclaration de Conformité pour la CE



Nous, **Mogatec GmbH, Im Grund 14, D-09430 Drebach**, déclarons sous notre seule responsabilité que le produit taille-haie **HS 6050** faisant l'objet de la déclaration sont conformes aux prescriptions fondamentales en matière de sécurité et de santé stipulées dans les Directives de la **2006/42/CE** (directive relative aux machines), **2004/108/CE** (directive EMV), **2011/65/EU** (directive RoHS) et **2000/14/CE** (directives en matière de bruit) modifications incluses. Pour mettre en pratique dans les règles de l'art les prescriptions en matière de sécurité et de santé stipulées dans les Directives de la CEE, il a été tenu compte des normes et/ou des spécifications techniques suivantes:

**DIN EN 60745-1 (VDE 0740-1):2010-01; EN 69745-1:2009**  
**DIN EN 60745-2-15 (VDE 0740-2-15):2009-12; EN 69745-2-15:2009**  
**DIN EN ISO 14121-1:2007; EN ISO 14121-1:2007**  
**EN 61000-3-2; EN 61000-3-3; EN 62233; EN 55014-1; EN 55014-2**

Niveau sonore mesuré 95 dB (A)  
 Niveau sonore garanti 98 dB (A)

Procédure d'évaluation de conformité voir annexe V / directive 2000/14/CE

L'année de fabrication est indiquée sur la plaque de l'appareil et est également repérable sur le numéro de série consécutif.

Münster, 16.06.2013

  
 Gerhard Knorr, Direction technique Ikra GmbH  
 Représentant pour la conformité CE, Mogatec GmbH

La documentation technique est conservée par : Gerhard Knorr, Kärcherstraße 57, DE-64839 Münster

## Elektrische Heggenschaar

### Geachte klant,

Om veilige in gebruik nemen te garanderen hebben we voor U deze gebruiksaanwijzing samengesteld. Als U zich aan volgende aanwijzingen houdt zal het apparaat altijd tot volledige tevredenheid werken en garanderen wij een lange levensduur.

Onze apparaten zijn voor serieproductie getest onder zwaarste omstandigheden en tijdens de productie constant gecontroleerd. Dat geeft ons de zekerheid en aan U de garantie, dat U een betrouwbaar produkt heeft aangeschaft.

In belang van technische ontwikkeling zijn veranderingen in constructie voorbehouden.

### Technische gegevens

Model		HS 6050	
Bedrijfsspanning	V~	230	
Nominale frequentie	Hz	50	
Nominale opneming	W	500	
Snedebewegingen	min <sup>-1</sup>	3800	
Meslengte	mm	450	
Snijdikte	mm	18	
Gewicht zonder kabel	kg	2,97	
Geluidsniveau LpA	dB (A) EN 60745	87	K=3,0 dB(A)
Vibratie	m/s <sup>2</sup> EN 60745	< 2,5	K=1,5 m/s <sup>2</sup>

Technische veranderingen blijven voorbehouden.

Geïsoleerd, Beveiligingsklasse II / DIN EN 60745/VDE 0740 

Ontstoort naar EN 55014, 61000-3-2:95, 61000-3-3:95.

De apparaten zijn volgens de voorschriften overeenkomstig DIN-EN 60745-1 en DIN-EN 60745-2-15 gefabriceerd en voldoen aan alle voorschriften die de Duitse wet op de veiligheid van apparatuur en de productveiligheid stelt.

### Emissies

- De opgegeven trillingen emissie waarde werd gemeten door een gestandaardiseerde testmethoden en kunnen vergeleken met andere elektrisch gereedschap worden gebruikt.
- De opgegeven trillingen emissiewaarde kan ook nodig zijn voor de beoordeling van pauzes worden gebruikt.
- De opgegeven trillingen emissiewaarde kan variëren tijdens het daadwerkelijke gebruik van de elektrische gereedschap onder vermelding van de waarde, afhankelijk van de wijze hoe het gereedschap te gebruiken.
- Opmerking: U maakt het voorrecht tegen vasculaire pulsaties van de handen in de tijd pauzes.

## Algemene veiligheidsaanwijzing

Geluid emissiewaarden volgens Product veiligheids wetgeving (ProdSG) en de EG Machinerichtlijnen: Het geluidsdrukniveau aan de arbeidsplaats kan 80 dB (A) overschrijden. In dit geval zijn geluidsisolatiemaatregelen voor de bediener noodzakelijk (bijv. dragen van een gehoorbescherming).

**Opgelet:** Geluidsreductie! Zorg ervoor dat u bij ingebruikneming de regionaal geldende voorschriften in acht neemt.

 **Algemene veiligheidsaanwijzingen**  
Ieder gebruik van heggescharen is met gevaar voor ongelukken verbonden. Let U daarom op de overeenstemmende ongevallen-preventievoorschriften.

De machine is naar de stand van de techniek en de erkende veiligheidstechnische richtlijnen gebouwd. Evenwel kunnen bij zijn gebruik gevaren voor lijf en leven van de gebruiker of van derde resp. schade aan de machine en andere zakelijke waarden ontstaan.

Attentie: bij gebruik van elektrische toestellen, gelieve volgende richtlijnen aandachtig te lezen om u te beschermen voor elektrocutatie, gevaar en gevaar voor brand. Lees alle instructies aandachtig voor het in gebruikname van uw toestel.

De machine alleen in een technische onberispelijke toestand evenals volgens de voorschriften, veiligheids- en gevarenbewust onder inachtneming van de gebruiksaanwijzing gebruiken! In 't bijzonder storingen, die de veiligheid kunnen schaden, onmiddellijk (laten) verhelpen!

Dit apparaat kan ernstig letsel veroorzaken. Leest U de gebruiksaanwijzing zorgvuldig met betrekking tot het juiste hanteren van de heggeschaar, de voorbereiding, het onderhoud c.q. het deskundig gebruik. Maakt U zich voor het eerste gebruik vertrouwd met het apparaat en laat U zich ook praktische aanwijzingen geven.

## Toepassingsgebied

De machine is uitsluitend voor het knippen van heggen bestemd. Een ander of daarovergaand gebruik geldt als niet reglementair. Voor daaruit resulterende schade is de fabrikant / leverancier niet verantwoordelijk. Het risico draagt alleen de gebruiker. Voor een reglementaire toepassing behoort ook de inachtneming van de gebruiksaanwijzing en de nakoming van de inspectie- en onderhoudvoorwaarden.

De gebruiksaanwijzing voortdurend aan de inzetplaats van de machine bij de hand bewaren!

## Algemene veiligheidsinstructies

**Opgelet!** Lees alle aanwijzingen door. Fouten bij het naleven van de hiervolgende aanwijzingen kunnen elektrische schokken, brand- en/of ernstig ander letsel veroorzaken. Het hiervolgend gebruikte begrip „elektrisch gereedschap“ heeft betrekking op elektrisch gereedschap met netvoeding (met netsnoer) en op elektrisch gereedschap met accuvoeding (zonder netsnoer).

## BEWAAR DEZE INSTRUCTIES GOED.

### 1) Werkplek

- Houd de plek waar gewerkt wordt schoon en opgeruimd. Door wanorde en onverlichte werkplekken kunnen ongevallen ontstaan.
- Werk met het apparaat niet in explosieve omgevingen waarin brandbare vloeistoffen, gasen of stoffen aanwezig zijn. *Elektrisch gereedschap veroorzaakt vonken die het stof of de dampen kunnen ontsteken.*
- Houd kinderen en andere personen tijdens gebruik van het elektrisch gereedschap op afstand. *Bij afleiding kunt u de controle over het apparaat verliezen.*

### 2) Elektrische veiligheid

- De stekker van het apparaat moet in het stopcontact passen. De stekker mag op geen enkele manier worden veranderd. Gebruik geen adapterstekkers samen met geaarde apparaten. *Onveranderde stekkers en passende stopcontacten verminderen de kans op een elektrische schok.*
- Vermijd lichaamscontact met geaarde oppervlakken zoals van buizen, verwarmingen, fornuizen en koelkasten. *Er bestaat een verhoogde kans op een elektrische schok wanneer uw lichaam geaard is.*
- Houd het apparaat uit de buurt van regen. *Het binnendringen van water in een elektrisch apparaat verhoogt de kans op een elektrische schok.*
- Gebruik het snoer niet voor andere doeleinden, bijv. om het apparaat te dragen, op te hangen of om de stekker uit het stopcontact te trekken. Houd het snoer uit de buurt van hitte, olie, scherpe randen of bewegende onderdelen van het apparaat. Beschadigde of verwarde snoeren verhogen de kans op een elektrische schok.
- Als u buiten werkt met elektrisch gereedschap, gebruik dan alleen verlengsnoeren die ook voor buiten zijn toegelaten. *Gebruik van een voor buiten geschikt verlengsnoer vermindert de kans op een elektrische schok.*

### 3) Veiligheid van personen

- Wees alert, let goed op wat u doet en gebruik uw gezond verstand bij het werken met elektrisch gereedschap. Gebruik het apparaat niet, als u moe bent of onder invloed staat van drugs, alcohol of medicijnen. *Eén onoplettend moment bij gebruik van het apparaat kan tot ernstig letsel leiden.*
- Draag een persoonlijke beschermuitrusting en altijd een veiligheidsbril. *Het dragen van een persoonlijke beschermuitrusting zoals stofmasker, veiligheidsschoenen met antislipzool, helm of gehoorbescherming, al naargelang de toepassing van het elektrisch gereedschap, vermindert de kans op letsel.*
- Voorkom onbedoeld aanzetten. Overtuig uzelf

ervan dat de schakelaar in de stand „UIT“ staat alvorens de stekker in het stopcontact te steken. Als u bij het dragen van het apparaat de vinger aan de schakelaar hebt of het apparaat ingeschakeld aan het stroomnet aansluit, kan dit tot ongelukken leiden.

- d) Verwijder instelgereedschap of sleutels alvorens het apparaat in te schakelen. *Gereedschap of sleutels die zich in een draaiend deel van het apparaat bevinden, kunnen tot letsel leiden.*
  - e) Overschat uzelf niet. Zorg ervoor dat u stevig staat en op elk moment uw evenwicht behoudt. *Daardoor kunt u het apparaat in onverwachte situaties beter controleren.*
  - f) Draag geschikte kleding. Draag geen wijde kleding of sieraden. Houd haren, kleding en handschoenen uit de buurt van bewegende delen. *Losse kleding, sieraden of lang haar kunnen door bewegende delen worden gegrepen.*
  - g) Als stofzuig- en opvanginrichtingen gemonteerd kunnen worden, overtuig uzelf er dan van dat deze aangesloten zijn en juist worden ingezet. *Gebruik van deze inrichtingen vermindert gevaren door stof.*
- 4) Zorgvuldige omgang met en gebruik van elektrisch gereedschap
- a) Belast het apparaat nooit te zwaar. Gebruik voor uw werkzaamheden het daarvoor bestemde elektrische gereedschap. *Met het juiste elektrische gereedschap werkt u beter en veiliger zolang u binnen de aangegeven capaciteit werkt.*
  - b) Gebruik geen elektrisch gereedschap waarvan de schakelaar defect is. *Elektrisch gereedschap dat niet meer in- en uitgeschakeld kan worden, is gevaarlijk en moet gerepareerd worden.*
  - c) Trek de stekker uit het stopcontact voordat u het apparaat instelt, toebehoren vervangt of het apparaat weglegt. *Deze voorzorgsmaatregel voorkomt onbedoeld starten van het apparaat.*
  - d) Bewaar ongebruikt elektrisch gereedschap buiten bereik van kinderen. Laat geen personen het apparaat gebruiken die er niet vertrouwd mee zijn of die deze instructie niet hebben gelezen. *Elektrisch gereedschap is gevaarlijk wanneer het door onervaren personen wordt gebruikt.*
  - e) Verzorg het apparaat goed. Controleer of bewegende onderdelen correct werken en niet klemmen, of delen gebroken of zo beschadigd zijn dat hierdoor de werking van het apparaat negatief beïnvloed is. Laat beschadigde delen voor gebruik van het apparaat repareren. *Veel ongelukken worden veroorzaakt door slecht onderhouden elektrisch gereedschap.*
  - f) Houdt snijgereedschap scherp en schoon. *Zorgvuldig verzorgd snijgereedschap met scherpe snijranden klemt minder en is gemakkelijker te handelen.*
  - g) Gebruik elektrisch gereedschap, toebehoren, inzetgereedschap enz. overeenkomstig deze instructies en zo, zoals voor dit speciale type

apparaat is voorzien. Houd daarbij rekening met de arbeidsomstandigheden en de uit te voeren taak. *Het gebruik van elektrisch gereedschap voor andere dan de bedoelde toepassingen kan tot gevaarlijke situaties leiden.*

### 5) Service

- a) Laat het apparaat alleen door gekwalificeerd personeel en alleen met originele vervangende onderdelen repareren. *Daarmee wordt gewaarborgd dat de veiligheid van het apparaat behouden blijft.*

### 6) Veiligheidsinstructies voor heggenscharen:

- Houd alle lichaamsdelen uit de buurt van het snijmes. Probeer niet om met lopend mes snoeimateriaal te verwijderen of te snoeien materiaal vast te houden. *Verwijder klem zittend snoeimateriaal alleen bij uitgeschakeld apparaat. Eén onoplettend moment bij gebruik van de heggenschaar kan tot ernstig letsel leiden.*
- Houdt het elektrisch gereedschap vast aan de geïsoleerde grepen aangezien het snijmes in contact kan komen met het eigen snoer. *Het contact van het snijmes met een spanningvoerende leiding kan metalen apparaatdelen onder spanning zetten en tot een elektrische schok leiden.*
- Draag de heggenschaar aan de greep bij stilstaand mes. Bij transport of opbergen van de heggenschaar steeds de beschermkap erop zetten. *Zorgvuldige omgang met het apparaat verkleint de kans op letsel door het mes.*
- Houd de kabel uit de buurt van de snijzone. *Tijdens het snoeien kan het snoer in de struiken verdekkt zijn en per ongeluk worden doorgesneden.*
- De heggenschaar mag alleen met beide handen gehanteerd worden.
- Voor de inzet van het toestel het arbeidsvlak van vreemde opstakels ontdoen en gedurende de arbeid op vreemde opstakels letten.
- Schaar niet bij regen en niet voor het snijden van natte heggen gebruiken. Het apparaat niet met water sproeien. *Geen hogedrukreiniger of stoomstraler voor het schoonmaken gebruiken.*
- Volgens de bepalingen van de landbouwongevallenverzekering mogen alleen personen die ouder dan 17 jaar zijn, werken met elektrisch aangedreven heggenscharen alleen uitvoeren. *Onder toezicht van volwassenen is dit voor personen vanaf 16 jaar toelaatbaar.*
- Machines, die van plaats kunnen worden veranderd en die in de open lucht gebruikt worden, moeten over een beveiligingsschakelaar voor foutenstroom aangesloten worden.
- Wij raden aan, wanneer U het toestel voor de eerste keer gebruikt, naast het lezen van de gebruiksaanwijzing zich ook praktisch in het gebruik van het toestel te laten voorlichten.
- Er altijd voor zorgen, dat alle veiligheidsvoorzorgingen en handgrepen zijn aangebracht.
- Probeer nooit om een incompleet apparaat te

gebruiken of een apparaat dat van een niettoegestane verandering is voorzien.

- Maakt U zich vertrouwd met uw omgeving en let op mogelijke gevaren die U door het lawaai van het apparaat misschien niet kunt horen.
- Vermijd het gebruik van de apparatuur in slechte weersomstandigheden, vooral als er een risico van een onweersbui.

## Voor ingebruikname

### Beschermingsplaat (afb. 1)

De handbeschermer op de handbeschermingsplaat aan de voorzijde van de ombouw schuiven, tot hij effectief vastklikt.

### Stroomaansluiting

De machine kan alleen aan een eenfasige wissel-stroom aangesloten worden. Zij is veiligheidgeïsoleerd naar klasse II VDE 0740. Let U echter voor inbedrijfstelling erop, dat de netspanning met de op het vermogenschild aangegeven bedrijfsspanning van de machine overeenstemt.

### Borging van het verlengsnoer (afb. 2)

Alleen voor het buitengebruik goedgekeurde verlengsnoeren gebruiken. De doorsnee van het snoer moet voor een lengte tot 75 m gelijk of groter zijn dan 1,5 mm<sup>2</sup>.

De aankoppeling van het verlengsnoer in de apparaatstekker steken. Een lus van het verlengsnoer ter snoerontlasting door de opening in de greep schuiven en over de snoerontlastingshaak leggen. Na het werk de lus naar voren over de haak schuiven en uit de greep trekken. De stekker uit het stopcontact halen.

Verlengsnoeren van meer dan 30 m lengte reduceren de prestatie van het apparaat.

## Aanwijzing voor het gebruik

De schaar niet bij regen en voor het snijden van natte heggen gebruiken!

De kabel van de heggeschaar en zijn verbindingen moeten voor ieder gebruik op zichtbare gebreken worden nagezien (stekker uitgetrokken). Gebrekkige kabels niet gebruiken.

Handschoenen:

Voor het gebruik van de heggeschaar zou U absoluut werkhandschoenen moeten dragen.

## In- en uitschakelen van de heggeschaar

Neem a.u.b. een veilige houding aan wanneer u de heggeschaar wilt inschakelen. Deze heggeschaar heeft een 2-hands-veiligheids-schakeling. Om in te schakelen moeten de beide schakelaars A en B worden ingedrukt. Om uit te schakelen laat u de beide schakelaars weer los. De motor schakelt reeds bij het loslaten van een van de beide schakelaars uit.

## Onderhoud

### Voor het werk aan de machine altijd de stekker uit het stopcontact trekken!

Belangrijk: Na iedere grotere inzet van de heggeschaar moeten de messen gereinigd en met olie ingesmeerd worden. Daardoor wordt de levensduur van het toestel beslissend beïnvloed. Beschadigde snijvoorzieningen moeten onmiddellijk deskundig gerepareerd worden. Maak het mes schoon met een droge doek, dan wel met een borstel in geval het mes erg vuil is, **Voorzichtig: letselrisico!** Het in smeren van de messen moet zo mogelijk met een milieuvriendelijk smeermiddel uitgevoerd worden (afb. ).

### Slijpe

De messen zijn verregaand vrij van onderhoud en moeten bij reglementaire toepassing niet worden nageslepen.

### Vervangen van de messen

Alleen een vakkundig inzetten van de messen garandeert het onberispelijk bedrijf en de functie van de bovengenoemde veiligheidspositie van het mes. Het vervangen van de messen mag daarom alleen door een vakwerkplaats worden uitgevoerd.

### Houden van de heggeschaar bij het gebruik (afb. 4)

Met dit werktuig kunt U snel en bekwaam heesters, heggen en struiken snijden.

### Snijden van heggen

- Jonge loten snijdt U het best met een zeis beweging.
- Oudere, sterkere heggen snijdt U het best met een zaagbeweging.
- Takken, die te dik voor het snijmes zijn, moeten met een zaag gesneden worden.
- De zijden van een heg moeten naar boven smaller worden gesneden.

### Om een gelijkblijvende hoogte te bereiken

- Een richtsnoer op de gewenste hoogte spannen.
- Onmiddellijk over deze lijn snijden.

## Optimale veiligheid

**Door de 5 componenten 2-handveiligheidsschakeling, messelstop, beschermerschild, veiligheidsmesbalk en aanstoot-beveiliging is de heggeschaar met optimale veiligheidselementen uitgerust.**



### Opgelet!

**Wanneer u tijdens het werken met de heggeschaar bemerkt dat veiligheidsfuncties, zoals de 2-handen-schakelaar of de snelstop, niet naar behoren functioneren, dan stopt u onmiddellijk met uw werkzaamheden en brengt u het apparaat ter reparatie bij een bevoegde reparateur!**

### **2-Handen-veiligheidsschakelaar (afb. 1)**

Voor het inschakelen en het werken met de heggschaar worden beide handen gebruikt: de schakelaar in de achterste handgreep evenals de schakelaar in de beugelgreep moeten worden ingedrukt. Wanneer men één van de beide schakelorganen loslaat, blijven de schaarmessen zonder naloop stilstaan.

### **Messnelstop**

Voor het vermijden van sneden stopt het mes na loslaten van één der beide schakelementen in ca. 0,5 sec.

### **Veiligheidsmesbalk (afb. 5+6)**

Het door de meskam teruggezette snijmes vermindert het verwondingsgevaar door onopzettelijk lichaamscontact.

### **Aanstootbeveiliging (afb. 5)**

De uitstekende geleispoor verhindert bij het aanstoten aan een vast voorwerp (wand, bodem, enz.), dat zich onaangename slagen (terugstootmomenten van de messen) bij de gebruiker voordoet.

### **Transmissiebeschermingselement**

Wanneer zich vaste voorwerpen in de snijmessen vast blijven zitten en daardoor de motor blokkeren, de machine dadelijk uitschakelen. Stekker uit het stopcontact trekken, voorwerp verwijderen en verder arbeiden. Bij het toestel is een overbelasting-beveiliging ingebouwd, die bij blokkeren van de messen de transmissie tegen mechanische schade beschermt.

## **Bewaren van de heggschaar na gebruik**

**De heggschaar moet zo worden bewaard, dat zich niemand aan de schaarmessen kan verwonden!**

**Belangrijk:** Na elke keer dat de heggschaar gebruikt is, dienen de messen te worden schoongemaakt (zie ook hoofdstuk Onderhoud). Daardoor wordt de levensduur van het apparaat aanmerkelijk verlengd. Het oliën dient zo mogelijk met een milieuvriendelijk smeermiddel, bijv. Servicespray te worden uitgevoerd. Daarna steekt u de heggschaar met de messen in de koker.

## **Reparatiedienst**

Reparaties aan elektrowerktuigen mogen alleen door een elektrovakman uitgevoerd worden. Omschrijft U alstublieft bij de inzending voor een reparatie de door U vastgestelde fouten.

## **Afvalverwerking en milieubeheer**

Wanneer uw apparaat op zeker moment niet meer te gebruiken is of wanneer u het niet meer nodig heeft, gooi het apparaat dan nooit weg bij het gewone huis-, tuin- en keukenafval, maar verwijder het overeenkomstig de milieuvoorschriften.

Bied het apparaat bij een recyclingbedrijf aan. Kunststof onderdelen en metalen onderdelen kunnen hier worden

gescheiden en voor hergebruik geschikt worden gemaakt. Informatie hierover kunt u ook krijgen bij uw gemeente.

## **Garantievoorwaarden**

Voor dit elektrisch apparaat geven wij onafhankelijk van de verplichtingen die de handelaar volgens de koopovereenkomst ten opzichte van de eindafnemer heeft, als volgt garantie:

De garantieperiode bedraagt 36 maanden (bij registratie 60 maanden) en begint bij de overdracht, welke door een originele koopbon bewezen moet kunnen worden. Bij commerciële toepassing alsook bij verhuur is de garantie beperkt tot 12 maanden. Uitgezonderd van de garantie zijn de slijtbare onderdelen en de schades die ontstaan zijn door het gebruik van verkeerde accessoires, door reparaties met onderdelen die niet origineel bij dit apparaat horen, door gebruik van geweld, door slag en breuk, alsook door opzettelijke overbelasting van de motor. Inruil op basis van de garantie heeft enkel betrekking op de defecte onderdelen, niet op complete apparaten. Reparaties die met de garantie samenhangen, mogen alleen worden verricht door goedgekeurde werkplaatsen of door de klantenservice van de fabriek. Bij reparaties door anderen vervalt de garantie.

Apparaat gratis opsturen in garantiegeval

Product-registratie voor de garantieverlenging tot 5 jaar:  
[www.tonino-lamborghini-garden.com](http://www.tonino-lamborghini-garden.com)

## **Hotline**

- Competente ondersteuning bij vragen over de ingebruikneming
- Beantwoorden van technische vragen
- Bestelling en levering van onderdelen
- Product-registratie voor de garantieverlenging tot 5 jaar

## **Service**

- Apparaat gratis opsturen in garantiegeval
- Snelle reparatie in max. 3 dagen na ontvangst bij de service

## EG-Conformiteitsverklaring



Wij, **Mogatec GmbH, Im Grund 14, D-09430 Drebach**, verklaren enig in verantwoording, dat het product **HS 6050**, waarop deze verklaring betrekking heeft, beantwoordt aan de van toepassing zijnde fundamentele veiligheids- en gezondheidseisen van de Richtlijn **2006/42/EG** (machinerichtlijn), **2004/108/EG** (EMV-Richtlijn), **2011/65/EU** (RoHS-Richtlijn) en **2000/14/EG** (geluidsrichtlijn) inclusief veranderingen. Voor de desbetreffende tenuitvoerlegging van de in de Richtlijnen genoemde veiligheids- en gezondheidseisen is rekening gehouden met de volgende normen en/of technische specificaties:

**DIN EN 60745-1 (VDE 0740-1):2010-01; EN 69745-1:2009**

**DIN EN 60745-2-15 (VDE 0740-2-15):2009-12; EN 69745-2-15:2009**

**DIN EN ISO 14121-1:2007; EN ISO 14121-1:2007**

**EN 61000-3-2; EN 61000-3-3; EN 62233; EN 55014-1; EN 55014-2**

Gemeten geluidsvermogensniveau 95 dB (A)

Gegarandeerd geluidsvermogensniveau 98 dB (A)

Procedure voor conformiteitsbeoordeling volgens appendix V / Richtlijn 2000/14/EG

Het bouwjaar staat op het typeplaatje afgedrukt en kan bovendien aan de hand van het doorlopende serienummer worden vastgesteld.

Münster, 16.06.2013

Gerhard Knorr, Technisch management Ikra GmbH  
 Gevolmachtigde CE-conformiteit Mogatec GmbH

Technische documentatie gedeponneerd bij: Gerhard Knorr, Kärcherstraße 57, DE-64839 Münster

## Tagliasiepi elettrico

### Spettabile cliente,

per poter garantire una messa in funzione affidabile, abbiamo preparato per Voi queste istruzioni per l'uso. Se manterrete i seguenti consigli, la macchina lavorerà sempre in modo soddisfacente e noi garantiamo per la sua lunga durata.

Le nostre macchine sono state provate, prima della messa in produzione di serie, alle condizioni più difficili e durante la produzione sono sottoposte ad un permanente controllo. Questo assicura a Voi la garanzia e a noi la sicurezza, che avete acquistato un prodotto completo.

Nell'interesse di un migliore sviluppo tecnico ci riserviamo di effettuare cambiamenti nella costruzione della macchina.

### Dati Tecnici

Modello		HS 6050	
Tensione delle rete	V~	230	
Frequenza nominale	Hz	50	
Potenza nom. assorbita	W	500	
Movimento di taglio	min <sup>-1</sup>	3.800	
Lunghezza della taglio	mm	450	
Spessore di taglio	mm	18	
Peso	kg	2,97	
Livello di pressione acustica	dB(A) EN 60745	87	K=3,0 dB(A)
Vibrazione	m/s <sup>2</sup> EN 60745	< 2,5	K=1,5 m/s <sup>2</sup>

Salvo modifiche tecniche.

Isolamento protettivo secondo la classe II / DIN EN 60745 / VDE 0740 

Protezione contro i radiodisturbi secondo EN 55014, EN 61000-3-2:1995, EN 61000-3-3:1995.

Gli apparecchi sono stati costruiti secondo le disposizioni vigenti, DIN-EN 60745-1 e DIN-EN 60745-2-15, e rispondono pienamente ai requisiti prescritti dalla legge sulla sicurezza dei prodotti.

### Emissioni

- Il valore indicato dell'emissione di vibrazioni è stata misurata con un procedimento a campione ed è possibile utilizzarla in comparazione con altri dispositivi elettrici.
- Il valore indicato dell'emissione di vibrazioni può essere anche utilizzato per stimare la quantità e durata delle pause durante il lavoro.
- Il valore reale dell'emissione di vibrazioni durante il reale utilizzo dell'apparecchio elettrico può differenziarsi dal valore indicato in relazione al modo in cui l'apparecchio è utilizzato,
- Attenzione: Per evitare lesioni alla circolazione sanguigna della mano, che possono essere dovute dalle vibrazioni, è necessario fare delle pause frequenti durante il lavoro.



## Avviso generale sulla sicurezza

Indicazioni sull'emissione di rumori in base alla legge tedesca sulla sicurezza dei prodotti (ProdSG) e/o alla Direttiva Macchine: se il livello di pressione acustica determinato nel posto di lavoro supera gli 80 dB(A). In un simile caso, bisogna prevedere per l'utente delle misure di isolamento acustico (per esempio il portare un dispositivo di protezione sonora).

**Attenzione: inquinamento acustico!** Prima dell'impiego prendere conoscenza delle norme regionali.



### Avviso generale sulla sicurezza

Ogni operazione con cesoie per siepi è suscettibile di incidenti accidenti. Si prega, pertanto, di tener ben conto delle relative disposizioni antinfortunistiche.

La macchina è stata costruita seguendo le ultime tecnologie nonché ai sensi delle regole generalmente riconosciute in merito alla sicurezza. Nonostante ciò è sempre possibile che nell'uso della macchina possano esistere pericoli gravi per l'utente oppure terzi ma anche rischi di danneggiamento della macchina o di cose.

Attenzione! Con l'impiego di utensili elettrici e per prevenire contatti di corrente elettrica, ferimenti e pericolo di incendio, devono sempre essere osservate le seguenti indicazioni di sicurezza. Legga e osservi tali indicazioni prima di utilizzare l'apparecchio e conservi bene le presenti norme! Conservare con cura le istruzioni.

Utilizzare, conseguentemente, la macchina solamente quando la stessa si trovi in ottime condizioni di conservazione, in piena coscienza dei criteri di sicurezza e di pericolo, con osservanza delle istruzioni sull'uso. Eliminare (o far eliminare) sempre ed immediatamente ogni guasto che possa pregiudicare la sicurezza.

Questo utensile può causare ferite gravi. Leggete con attenzione le istruzioni per l'uso del tagliesiepi. Per usarlo in modo corretto nell'ambito in cui opererete, per la sua preparazione, manutenzione e per un uso appropriato, prima di metterlo in funzione, familiarizzate con l'utensile e lasciatevi eventualmente consigliare da chi ha esperienza con questi utensili.

## Possibilità di utilizzo

La macchina è esclusivamente destinata al taglio di siepi. Ogni altro impiego oppure un impiego diverso è considerato come non conforme alla finalità dell'apparecchio. Il fabbricante / fornitore non riconosce alcuna garanzia per danni risultanti un uso non conforme alle norme. La responsabilità risiede unicamente nell'utente. L'osservanza delle istruzioni per l'uso, nonché delle condizioni d'ispezione e di manutenzione fa anch'essa parte integrante delle norme relative all'uso dell'apparecchio in conformità con la sua finalità.

Conservare sempre le istruzioni per l'uso a portata di mano e cioè nelle immediate vicinanze del luogo d'impiego dell'apparecchio.

## Avvertenze generali di sicurezza per utensili elettrici

**Attenzione!** E' necessario leggere tutte le istruzioni. Il mancato o inadeguato rispetto delle istruzioni di seguito riportate può essere causa di scosse elettriche, ustioni e/o gravi lesioni. L'espressione "utensile elettrico" di seguito utilizzata si riferisce ad attrezzature elettriche alimentate dalla rete elettrica (con cavo di rete) ed apparecchiature elettriche alimentate da accumulatore (senza cavo di rete).

### CONSERVARE CON CURA LE PRESENTI ISTRUZIONI.

#### 1) Luogo di lavoro

- Mantenere la propria area di lavoro pulita ed in ordine. Il disordine ed eventuali aree di lavoro non illuminate possono essere causa di incidenti.**
- Non lavorare con l'attrezzo in ambiente a rischio di esplosione dove siano presenti liquidi, gas o polveri infiammabili.** *Gli utensili elettrici sviluppano scintille che possono incendiare la polvere o i vapori.*
- Tenere lontani i bambini e le altre persone durante l'utilizzo dell'attrezzo elettrico.** *Un momento di distrazione può comportare la perdita del controllo sull'attrezzo.*

#### 2) Sicurezza elettrica

- La spina dell'attrezzo deve entrare perfettamente nella presa di corrente. La spina non può essere modificata in alcun modo. Non utilizzare spine adattatrici in abbinamento con attrezzi collegati a terra.** *L'utilizzo di spine non modificate e di prese di corrente adeguate consente di ridurre il rischio di scosse elettriche.*
- Evitare il contatto corporeo con superfici collegate a terra quali tubi, impianti di riscaldamento, fornelli e frigoriferi.** *Quando il corpo dell'utilizzatore è collegato a terra è molto elevato il rischio di scosse elettriche.*
- Tenere l'attrezzo lontano dalla pioggia.** *La penetrazione di acqua all'interno dell'utensile elettrico aumenta il rischio di scosse elettriche.*
- Non utilizzare il cavo per reggere l'attrezzo, appenderlo o per estrarre la spina dalla presa di corrente. Tenere il cavo lontano da calore, olio, spigoli taglienti o parti dell'attrezzo in movimento. I cavi eventualmente danneggiati o aggrovigliati aumentano il rischio di scosse elettriche.**
- Nel lavorare all'aperto con un utensile elettrico, utilizzare soltanto prolunghe omologate anche per l'uso esterno.** *L'impiego di un cavo di prolunga indicato per uso esterno riduce il rischio di scosse elettriche.*

#### 3) Sicurezza delle persone

- Agire con cautela e con giudizio prestando at-**

tenenze a quello che si fa nel lavorare con un attrezzo elettrico. Non utilizzare mai l'attrezzo quando si è stanchi o sotto l'effetto di sostanze stupefacenti, alcool o farmaci. Un momento di distrazione durante l'uso dell'attrezzo può causare gravi lesioni.

- b) Utilizzare l'equipaggiamento personale di protezione ed indossare sempre gli occhiali protettivi. L'utilizzo di equipaggiamento personale di protezione, quali maschera antipolvere, calzature di sicurezza antiscivolo, casco protettivo o protezione per l'udito, a seconda del tipo e dell'impiego dell'utensile elettrico, riduce il rischio di ferimento.
- c) Evitare la messa in funzione accidentale. Accertarsi che l'interruttore sia sulla posizione "OFF" prima di inserire la spina nella presa di corrente. Tenere il dito sull'interruttore nel reggere l'attrezzo o collegare l'attrezzo acceso all'alimentazione di corrente può causare incidenti.
- d) Rimuovere eventuali strumenti di regolazione o chiavi prima di accendere l'attrezzo. La presenza di uno strumento, utensile o chiave all'interno di una parte dell'attrezzo in movimento può essere causa di lesioni.
- e) Non sopravvalutare le proprie capacità. Accertarsi di assumere una posizione stabile e mantenersi sempre bene in equilibrio. In questo modo sarà possibile controllare meglio l'attrezzo in situazioni impreviste.
- f) Indossare indumenti adeguati. Non indossare abiti larghi o gioielli. Tenere capelli, indumenti e guanti lontani dalle parti in movimento. Indumenti larghi o malfermi, gioielli o capelli lunghi possono essere risucchiati all'interno delle parti in movimento.
- g) Se è possibile montare dispositivi per l'aspirazione o raccolta della polvere, accertarsi che questi siano collegati e che vengano utilizzati correttamente. L'utilizzo di tali dispositivi riduce i pericoli causati dalla polvere.

#### 4) Manipolazione ed utilizzo accurati di utensili elettrici

- a) Non sovraccaricare l'attrezzo. Utilizzare per il lavoro soltanto l'utensile elettrico specifico per l'impiego in questione. L'utilizzo dell'utensile elettrico adatto consente di lavorare meglio e con maggiore sicurezza nell'ambito indicato.
- b) Non utilizzare utensili elettrici con interruttori difettosi. Un utensile elettrico che non si accende o spegne più è pericoloso e pertanto deve essere riparato.
- c) Estrarre la spina dalla presa di corrente prima di effettuare le regolazioni dell'attrezzo, di sostituire accessori o di mettere via l'attrezzo stesso. Questa misura precauzionale impedisce l'accensione involontaria dell'attrezzo.
- d) Conservare gli utensili elettrici inutilizzati fuori dalla portata dei bambini. Non consentire l'utilizzo dell'attrezzo a persone prive della

necessaria dimestichezza o che non abbiano letto le presenti istruzioni. Gli utensili elettrici sono pericolosi se utilizzati da persone inesperte.

- e) Curare l'attrezzo scrupolosamente. Controllare che le parti mobili dell'attrezzo funzionino perfettamente senza incepparsi, che non vi siano componenti rotte o danneggiate e che la funzionalità dell'attrezzo stesso non sia compromessa. Far riparare le parti danneggiate prima di utilizzare l'attrezzo. Numerosi incidenti sono causati da una cattiva manutenzione degli utensili elettrici.
- f) Tenere gli utensili da taglio sempre ben affilati e puliti. Gli utensili da taglio tenuti con cura e dotati di taglienti ben affilati tendono meno ad incepparsi e sono più agevoli da condurre.
- g) Utilizzare utensili elettrici, accessori, utensili ad inserto ecc. conformemente alle presenti istruzioni e nelle modalità prescritte per questo tipo particolare d'attrezzo. Nel fare questo tenere conto delle condizioni di lavoro e dell'attività che si deve svolgere. L'impiego di utensili elettrici per applicazioni diverse da quelle previste può essere causa di situazioni pericolose.

#### 5) Assistenza tecnica

- a) Per la riparazione dell'attrezzo rivolgersi esclusivamente a personale specializzato e qualificato ed utilizzare esclusivamente ricambi originali. In questo modo è garantito il mantenimento della sicurezza dell'attrezzo.

#### 6) Istruzioni per la sicurezza di cesoie per siepi:

- tenere tutte le parti del corpo lontane dalle lame di taglio. Non tentare di rimuovere il materiale tagliato o di tenere fermo il materiale da tagliare quando la lama gira. Rimuovere il materiale eventualmente inceppato soltanto con l'attrezzo spento. Un momento di distrazione durante l'utilizzo delle cesoie per siepi può essere causa di gravi lesioni.
- Reggere l'utensile elettrico per le superfici isolate dell'impugnatura poiché la lama di taglio può venire a contatto con il cavo di alimentazione dell'attrezzo stesso. Il contatto della lama di taglio con un cavo sotto tensione può mettere sotto tensione parti metalliche dell'attrezzo e così provocare una scossa elettrica.
- Reggere le cesoie per siepi per l'impugnatura con la lama ferma. Quando le cesoie vengono trasportate o riposte occorre posizionare l'apposita protezione. Un'attenta manipolazione dell'attrezzo riduce il pericolo di lesioni causate dalla lama.
- Tenere il cavo lontano dall'area di taglio. Durante il lavoro il cavo potrebbe essere nascosto da fogliame o rami e quindi venire reciso inavvertitamente.
- Le tagliasiepi devono esclusivamente essere maneggiati con ambedue le mani.
- Prima dell'uso dell'apparecchio, rimuovere ogni impurità dalla superficie dell'apparecchio. Durante il lavoro far attenzione ad eventuali impurità.

- Non utilizzare le cesoie con pioggia e non per il taglio di siepi umide. Non spruzzare acqua sull'attrezzo. Per la pulizia delle cesoie non utilizzare apparecchi ad alta pressione né a getto di vapore.
- Secondo le disposizioni delle cooperative agricole solamente persone di più di 17 anni sono autorizzate a effettuare da soli lavori con le cesoie elettriche per siepi. Sotto la sorveglianza di persone adulte, l'uso delle cesoie elettriche è autorizzato per persone di 16 anni e più.
- Le macchine mobili utilizzate all'esterno devono essere collegate attraverso un interruttore di sicurezza per sovratensione.
- In occasione del primo uso dell'apparecchio raccomandiamo di familiarizzarsi con le istruzioni sull'uso e conoscere gli elementi pratici dell'uso dell'apparecchio.
- Badare sempre che tutti i dispositivi di sicurezza e le maniglie siano montati.
- Non tentare mai di utilizzare una macchina incompleta o alla quale sia stata apportata una modifica non autorizzata.
- Familiarizzate con l'ambiente nel quale dovete lavorare con il taglia siepi e fate attenzione ai possibili rischi dei quali non potete accorgervi a causa del rumore prodotto dall'utensile.
- Non utilizzate dell'apparecchio in caso di cattive condizioni atmosferiche in presenza di vento, soprattutto in caso di temporali/pioggia.

## Prima della messa in funzione

### Schermo protettivo (Fig. 1)

Far scorrere la protezione per la mano sulla lastra protettiva sul davanti del corpo fino a farla scattare nella giusta posizione.

### Collegamento della corrente

La macchina può essere allacciata unicamente a corrente alternata monofase. Il suo isolamento di protezione corrisponde alla categoria II VDE 0740. Può dunque essere allacciata anche a prese senza conduttore di protezione. Prima della messa in marcia dovrete però controllare che la tensione della rete corrisponda alla tensione di servizio indicata sulla targhetta porta dati della macchina.

### Protezione del cavo di prolunga (Fig. 2)

Utilizzare esclusivamente prolunghie omologate per l'uso esterno. La sezione del cavo per lunghezza fino a 75 m deve essere uguale o maggiore di 1,5 mm<sup>2</sup>.

Inserire l'attacco del cavo di prolunga nella spina dell'attrezzo. Per lo scarico della trazione formare un anello con il cavo di prolunga, infilarlo attraverso l'apertura dell'impugnatura e farlo passare sopra all'apposito gancio. Al termine del lavoro sfilare l'anello dall'impugnatura tirandolo in avanti. Staccare la spina.

L'uso di prolunghie di lunghezza superiore a 30 m comporta una riduzione del rendimento della macchina.

## Istruzioni per l'uso

Non impiegare il taglia siepi con pioggia oppure per il taglio di siepi umide.

Controllare prima di ogni uso che il cavo del taglia siepi e le connessioni elettriche non abbiano difetti apparenti (tirare la spina!). Sostituire i cavi difettosi.

Guanti:

Si raccomanda insistentemente di indossare guanti di protezione durante l'uso del taglia siepi.

## Accensione e spegnimento del taglia siepi

(Fig. 4)

Prima di accendere l'attrezzo è necessario assumere una posizione sicura. I taglia siepi sono dotati di un'accensione di sicurezza a 2 mani. Per accendere l'attrezzo è necessario premere sia l'interruttore A e B. Per spegnere il taglia siepi basta rilasciare entrambi gli interruttori. Il motore si spegne anche rilasciandone soltanto uno.

## Manutenzione

### Prima di ogni operazione di manutenzione, ritirare la spina dalla presa!

Importante: Dopo ogni uso prolungato del taglia siepi si dovrebbe pulire e lubrificare le lame. In questo modo si favorisce decisamente la durata dell'apparecchio. Ogni dispositivo di taglio danneggiato deve essere riparato immediatamente. Pulite la lama con un panno asciutto o, in caso di sporco resistente, con una spazzola.

**Prudenza: pericolo di infortunio!** Per la lubrificazione delle lame impiegare, se possibile, un lubrificante non inquinante (Figura 3).

### Affilatura delle lame

Le lame non richiedono praticamente nessuna manutenzione.

### Cambio delle lame

Solo l'inserimento a regola d'arte delle lame garantisce il funzionamento impeccabile del regime di sicurezza della lama. Ogni sostituzione delle lame deve perciò essere effettuata soltanto da una officina specializzata.

### Reggere il taglia siepi correttamente (Fig. 4)

Con questo utensile potete tagliare rapidamente e comodamente qualsiasi cespuglio, siepe e arbusto.

### Taglio di siepi

- I rami teneri vengono tagliati con facilità seguendo un movimento di falce.
- Le siepi più vecchie e robuste vengono anch'esse tagliate, preferibilmente, con un movimento di sega.
- I rami che risultino troppo grossi per essere tagliati dalle lame, dovrebbero essere tagliati con una sega.
- I settori laterali di una siepe dovrebbero essere sfoltiti verso l'alto.

### Per ottenere una altezza uniforme

- Tendere la corda fino all'altezza desiderata.
- Tagliare diritto su questa linea.

### Ottimi elementi di sicurezza

**Grazie ai suoi 5 componenti: comando di sicurezza a due mani, arresto rapido delle lame, schermo di protezione, barra delle lame e dispositivo anti-impatti, i tagliaiepi risultano dotati di ottimi elementi di sicurezza.**



#### Attenzione!

**Se mentre state lavorando con i tagliaiepi dovete constatare che le funzioni di sicurezza, come il comando a 2 mani o l'arresto rapido, non sono garantite, terminate subito il lavoro e rivolgetevi ad un' officina autorizzata per la riparazione dell'attrezzo!**

### Accensione di sicurezza a 2 mani (Fig.1)

La messa in funzione e l'uso del tagliaiepi può avvenire solo con le due mani. Con una mano si inserisce l'interruttore posteriore e con l'altra l'interruttore posto sull'impugnatura anteriore. Se si libera uno dei due organi di comando, le lame di taglio si arrestano senza proseguimento.

### Arresto rapido della lama

Onde evitare lesioni o ferite, la lama si arresta dopo di aver liberato uno dei due elementi di comando, entro max. 0,5 secondi.

### Barra di sicurezza delle lame (Fig. 5+6)

La lama grazie alla sua posizione rientrante rispetto al pettine riduce il rischio di ferite dovute ad un contatto involontario con il corpo.

### Dispositivo anti-impatti (Figura 5)

La sbarra di guida sporgente impedisce, in occasione di un impatto contro un oggetto fisso (parete, suolo, ecc.), la comparsa di movimenti di contraccolpo contro l'utente.

### Elemento di protezione degli ingranaggi

In caso di bloccaggio di oggetti solidi nelle lame di taglio, che provocano il bloccaggio del motore, bisogna immediatamente disinserire la spina. Ritirare la spina dalla presa di corrente, rimuovere l'oggetto bloccato e continuare a lavorare. L'apparecchio è dotato di un interruttore per i sovraccarichi il quale protegge gli ingranaggi da danni meccanici in caso di bloccaggio del motore.

### Come riporre i tagliaiepi dopo l'uso

**I tagliaiepi devono essere riposti in modo tale che nessuno possa ferirsi con le lame!**

**Importante:** la lama deve essere pulita dopo ogni uso. (cf. anche paragrafo Manutenzione). In questo modo si influenza in maniera decisiva la durata dell'attrezzo. Possibilmente, oleare con lubrificanti ecologici, come,

per esempio, Servicspray. Una volta oleate, riporre il tagliaiepe con la sua lama nella custodia.

### Servizio di riparazioni

Ogni riparazione su degli utensili elettrici deve essere effettuata solamente da uno specialista. In occasione della consegna dell'apparecchio per fini di riparazione, si prega di descrivere il difetto identificato.

### Smaltimento e protezione dell'ambiente

Una volta divenuto inutilizzabile o non più necessario l'attrezzo non potrà essere in nessun caso gettato nella spazzatura di casa, ma dovrà essere smaltito in modo ecologico. L'attrezzo dovrà essere consegnato ad un centro di raccolta e recupero. I componenti di plastica e metallo saranno separati e destinati al riciclo. Informazioni al riguardo sono disponibili anche presso gli enti pubblici comunali e municipali.

### Garanzia

Per questo attrezzo, indipendentemente dagli obblighi del commerciante di fronte al consumatore, concediamo la seguente garanzia.- Il periodo della garanzia è di 36 mesi (per registrazione 60 mesi) ed esso ha inizio al momento dell'acquisto, il quale è da comprovare mediante lo scontrino fiscale. Se l'apparecchio viene utilizzato in modo commerciale, o se viene affittato, questo periodo è ridotto a 12 mesi. Sono esclusi dalla garanzia: le componenti soggette ad usura e i danni che sono causati dall'utilizzo di accessori non conformi, da riparazioni con componenti non originali, dall' utilizzo di troppa forza, da colpi e rotture come anche il sovraccarico volontario del motore. La sostituzione nell'ambito della garanzia si riferisce unicamente alle componenti difettose e non agli apparecchi completi. Le riparazioni, nell'ambito della garanzia, si devono eseguire unicamente presso officine autorizzate o presso il servizio clienti dello stabilimento. Al momento di un intervento non autorizzato, la garanzia cessa di persistere. Spedizione gratuita delle macchine in garanzia.

Registrazione prodotto per il prolungamento della garanzia a 5 anni: [www.tonino-lamborghini-garden.com](http://www.tonino-lamborghini-garden.com)

### HOTLINE

- Supporto qualificato in caso di problemi tecnici per la messa in funzione
- Risposte a domande tecniche
- Ordine e consegna dei pezzi di ricambio
- Registrazione prodotto per il prolungamento della garanzia a 5 anni

### SERVIZIO POST VENDITA:

- Spedizione gratuita delle macchine in garanzia
- Riparazione entro 7 giorni dal ricevimento della macchina difettosa

## Dichiarazione CE di Conformità



Noi, **Mogatec GmbH, Im Grund 14, D-09430 Drebach**, dichiara sotto la propria responsabilità che i prodotti tagliasiepi **HS 6050**, sono conformi ai Requisiti Essenziali di Sicurezza e di Tutela della Salute di cui alle Direttive **2006/42/EG** (Direttiva Macchine), **2004/108/CE** (direttiva EMV), **2011/65/EU** (direttiva RoHS) e **2000/14/CE** (Direttiva sulla rumorosità) comprensivi di modifiche. Per la verifica della Conformità di cui alle Direttive sopra menzionate, sono state consultate le seguenti norme armonizzate EN e Specificazioni Tecniche Nazionali:

**DIN EN 60745-1 (VDE 0740-1):2010-01; EN 69745-1:2009**

**DIN EN 60745-2-15 (VDE 0740-2-15):2009-12; EN 69745-2-15:2009**

**DIN EN ISO 14121-1:2007; EN ISO 14121-1:2007**

**EN 61000-3-2; EN 61000-3-3; EN 62233; EN 55014-1; EN 55014-2**

livello di potenza sonora misurato 95 dB (A)

livello di potenza sonora garantito 98 dB (A)

Procedura di valutazione della conformità secondo l'allegato V della direttiva 2000/14/CE

L'anno di costruzione è riportato sulla targhetta dell'apparecchio ed individuabile tramite il numero di serie progressivo.

Münster, 16.06.2013

Gerhard Knorr, Direzione tecnica Ikra GmbH  
Incaricato alla Conformità CE Mogatec GmbH

Conservazione della documentazione tecnica: Gerhard Knorr, Kärcherstraße 57, DE-64839 Münster

## Κλαδευτήρι Θάμνων

### Αξιότιμε πελάτη,

Για να εξασφαλίσουμε ασφαλή εισαγωγή στη λειτουργία, συνετάξαμε για σας αυτές τις οδηγίες χειρισμού. Εάν θα τηρείτε τις ακόλουθες οδηγίες, θα είστε πάντα ευχαριστημένος με τη λειτουργία της μηχανής και σας εγγυώμεθα τη μακριά ζωή του.

Οι μηχανές μας, πριν την παραγωγή τους σε σειρά, δοκιμάστηκαν στις πιο σκληρές συνθήκες και κατά την παραγωγή τους ήταν υπό συνεχή έλεγχο. Αυτό σημαίνει για μας σιγουριά και για σας βεβαίωση, ότι παραλάβατε άριστο προϊόν.

Για να διευκολύνουμε την τεχνική εξέλιξη επιφυλασσόμεθα για αλλαγές κατασκευής και επεξεργασίας.θαμνοκόπτη.

### Τεχνικά στοιχεία

Μοντέλο	HS 6050		
Ηλεκτρική τάση	V~	230	
Ηλεκτρική συχνότητα	Hz	50	
Ονομαστική λήψη	W	500	
Κοπτικές κινήσεις	min <sup>-1</sup>	3.800	
Μήκος λεπίδας	mm	450	
Μέγιστη διάμετρος κοπής	mm	18	
Βάρος χωρίς καλώδιο	kg	2,97	
Στάθμη ακουστικής πίεσης L <sub>pA</sub> EN 60745	dB (A)	87	K=3,0 dB(A)
Δονήσεις EN 60745	m/s <sup>2</sup>	< 2,5	K=1,5 m/s <sup>2</sup>

Τεχνικές αλλαγές είναι πιθανές.

Κατηγορία προστασίας II / DIN EN 60745/VDE 0740 

Ποιοτική προστασία συμφωνία με EN 55014, EN 61000-3-2:95, EN 61000-3-3:95

Οι συσκευές έχουν κατασκευαστεί σύμφωνα με τις διατάξεις, DIN EN 60745-1 και DIN EN 60745-2-15, και βρίσκονται σε πλήρη συμφωνία με τις διατάξεις του νόμου περί ασφαλείας και προϊόντων.

### Εκπομπές

- Η αναφερόμενη τιμή κραδασμών έχει μετρηθεί σύμφωνα με μια πρότυπη μέθοδο μέτρησης και μπορεί να χρησιμοποιηθεί για τη σύγκριση με άλλα ηλεκτρικά εργαλεία.
- Η αναφερόμενη τιμή κραδασμών μπορεί να χρησιμοποιηθεί επίσης για την εκτίμηση των απαιτούμενων διαλειμμάτων εργασίας.
- Η αναφερόμενη τιμή κραδασμών μπορεί κατά τη διάρκεια της πραγματικής χρήσης του ηλεκτρικού εργαλείου να διαφέρει από την πραγματική τιμή, σε εξάρτηση από τον τρόπο με τον οποίο χρησιμοποιείται το ηλεκτρικό εργαλείο.
- Προσοχή: Για την προστασία από διαταραχές κυκλοφορίας του αίματος στα χέρια εξαιτίας των δονήσεων φροντίστε να κάνετε έγκαιρα διαλείμματα εργασίας.

## Γενικές υποδείξεις ασφάλειας

Στοιχεία για την εκπομπή θορύβου σύμφωνα με το νόμο περί ασφαλείας και προϊόντων (ProdSG) και την οδηγία περί μηχανών της ΕΚ: Ο θόρυβος σε συνθήκες δουλειάς στο χώρο εργασίας μπορεί να υπερβεί τα 80 dB(A). Σε αυτή την περίπτωση πρέπει ο χρήστης να λάβει πρόσθετα μέτρα προφύλαξης (π.χ. να φορέσει ωτοασπίδες).

**Προσοχή! Προστασία θορύβου!** Κατά τη χρήση του προσέχετε τις ισχύουσες τοπικές διατάξεις.

**⚠** Γενική υπόδειξη ασφάλειας.  
Κάθε λειτουργία των κλαδευτηρίων θάμων συνδέεται με κινδύνους τραυματισμού. Τηρείτε λοιπόν τους ανάλογους κανονισμούς πρόληψης ατυχημάτων.

Κάθε λειτουργία των κλαδευτικών θάμων συνδέεται με κινδύνους τραυματισμού. Τηρείτε λοιπόν τους ανάλογους κανονισμούς πρόληψης ατυχημάτων.

Η μηχανή έχει κατασκευαστεί σύμφωνα με την τελευταία τεχνολογία και τους αναγνωρισμένους κανονισμούς ασφαλείας. Παρ' όλα αυτά όμως, κατά την λειτουργία τους, μπορεί να δημιουργηθούν κίνδυνοι σε σχέση με την σωματική ακεραιότητα και την ζωή του χρήστη ή τρίτων, ή να προκληθούν ζημιές στη μηχανή και σε άλλες υλικές αξίες.

**Προσοχή!** Κατά την χρησιμοποίηση ηλεκτρικών εργαλείων πρέπει να καθθούν, για λόγους ασφαλείας μέτρα ενάντια σε κινδύνους ηλεκτροπληξίας, τραυματισμών και φωτιάς. Διαβάστε όλες αυτές τις υποδείξεις πριν χρησιμοποιήσετε αυτό το ηλεκτρικό εργαλείο. Φυλάξτε τις υποδείξεις ασφαλείας καλά.

Χρησιμοποιήστε την μηχανή μόνο σε άγογη τεχνική κατάσταση και σύμφωνα με τους κανονισμούς πρόληψης ατυχημάτων. Ιδιαίτερα, βλάβες που μειώνουν την ασφάλεια λειτουργίας της μηχανής, πρέπει να επιδιορθώνονται αμέσως.

Αυτή η μηχανή μπορεί να προκαλέσει σοβαρούς τραυματισμούς. Διαβάστε προσεκτικά τις οδηγίες χρήσεως, για την προετοιμασία, την ορθή χρήση και την διατήρηση του κλαδευτηρίου θάμων. Πριν χρησιμοποιήσετε για πρώτη φορά την μηχανή μυηθείτε στον τρόπο χρησιμοποίησής της.

## Η μηχανή είναι αποκλειστικά κατασκευασμένη

για το κλάδεμα θάμων. Κάθε άλλη χρησιμοποίησή της ξεφεύγει από τα καθορισμένα όρια και είναι αντικανονική. Για βλάβες που προέρχονται από αντικανονικές χρήσεις δεν αναλαμβάνουν ευθύνες ούτε ο κατασκευαστής ούτε ο προμηθευτής. Την ευθύνη του κινδύνου την αναλαμβάνει αποκλειστικά ο χρήστης. Στα πλαίσια της κανονικής χρήσης περιλαμβάνεται η τήρηση των οδηγιών λειτουργίας καθώς και των προϋποθέσεων συντήρησης και φροντίδας.

Οι οδηγίες λειτουργίας πρέπει να διαφυλάσσονται κοντά στον χώρο εργασίας της μηχανής.

## Γενικές υποδείξεις ασφαλείας

**Προσοχή!** Πρέπει να διαβάσετε όλες τις οδηγίες. Σφάλματα κατά την τήρηση των ακολούθως αναφερομένων οδηγιών μπορούν να προκαλέσουν ηλεκτροπληξία, εγκαύματα και/ή σοβαρούς τραυματισμούς. Ο ακολούθως χρησιμοποιούμενος όρος „ηλεκτρικό εργαλείο“ αναφέρεται σε ηλεκτρικά εργαλεία που τροφοδοτούνται από το ηλεκτρικό δίκτυο (με ηλεκτρικό καλώδιο) και σε ηλεκτρικά εργαλεία που λειτουργούν με επαναφορτιζόμενη μπαταρία (χωρίς ηλεκτρικό καλώδιο).

## ΦΥΛΑΣΣΕΤΕ ΚΑΛΑ ΑΥΤΕΣ ΤΙΣ ΟΔΗΓΙΕΣ.

### 1) Θέση εργασίας

- Κρατάτε το χώρο της εργασίας σας καθαρό και τακτοποιημένο. Ακαταστασία και όχι καλά φωτισμένος χώρος εργασίας μπορούν να προκαλέσουν ατυχήματα.**
- Μην εργάζεστε με το εργαλείο σε επικίνδυνο για έκρηξη περιβάλλον, στο οποίο βρίσκονται εύφλεκτα υγρά, αέρια ή εύφλεκτες σκόνες.**  
*Ηλεκτρικά εργαλεία δημιουργούν σπινθήρες, οι οποίοι μπορούν να προκαλέσουν ανάφλεξη στη σκόνη ή στους ατμούς.*
- Κατά τη διάρκεια της χρησιμοποίησης του ηλεκτρικού εργαλείου κρατάτε μακριά παιδιά και άλλα πρόσωπα. Σε περίπτωση απόσπασης της προσοχής σας μπορείτε να χάσετε τον έλεγχο του εργαλείου.**

### 2) Ηλεκτρική ασφάλεια

- Το φως σύνδεσης του εργαλείου πρέπει να ταιριάζει στην πρίζα. Το φως δεν επιτρέπεται να υποβληθεί σε καμιά είδους μετατροπή. Μη χρησιμοποιείτε φως προσαρμογής μαζί με συσκευές που φέρουν γείωση προστασίας. Φως που δεν έχουν υποστεί καμιά μετατροπή και κατάλληλες πρίζες μειώνουν τον κίνδυνο μιας ηλεκτροπληξίας.**
- Αποφεύγετε τη σωματική επαφή με γειωμένες επιφάνειες, όπως σωλήνες, θερμάστρες, φούρνοι και ψυγεία. Υπάρχει ένας αυξημένος κίνδυνος ηλεκτροπληξίας, όταν το σώμα σας είναι γειωμένο.**
- Κρατάτε το εργαλείο μακριά από βροχή. Η διείσδυση νερού στο ηλεκτρικό εργαλείο αυξάνει τον κίνδυνο μιας ηλεκτροπληξίας.**
- Μη χρησιμοποιείτε το καλώδιο για σκοπούς, για τους οποίους δεν προορίζεται, π. χ. για να μεταφέρετε το εργαλείο, για να το κρεμάσετε ή για να αφαιρέσετε το φως από την πρίζα. Κρατάτε το καλώδιο μακριά από υψηλές θερμοκρασίες, λάδια, αιχμηρές ακμές ή από κινούμενα τμήματα του εργαλείου. Φθαρμένα ή μπερδεμένα καλώδια αυξάνουν τον κίνδυνο μιας ηλεκτροπληξίας.**
- Όταν εργάζεστε με ένα ηλεκτρικό εργαλείο σε υπαίθριους χώρους, χρησιμοποιείτε μόνο ένα καλώδιο προέκτασης, το οποίο να είναι**

κατάλληλο για χρήση σε εξωτερικούς χώρους.  
*Η χρήση ενός καλωδίου προέκτασης κατάλληλου για εξωτερικούς χώρους μειώνει τον κίνδυνο μιας ηλεκτροπληξίας.*

### 3) Ασφάλεια προσώπων

- a) Να είστε προσεκτικοί, να εστιάζετε την προσοχή σας σε αυτό που κάνετε και να χρησιμοποιείτε με σύνεση το ηλεκτρικό εργαλείο. Μη χρησιμοποιείτε το εργαλείο, όταν είστε κουρασμένοι ή εάν βρίσκεστε κάτω από την επιρροή ναρκωτικών, αλκοόλ ή φαρμάκων. Μια στιγμή απροσεξίας κατά τη χρήση του εργαλείου μπορεί να προκαλέσει σοβαρούς τραυματισμούς.
- b) Φοράτε τον ατομικό προστατευτικό εξοπλισμό και πάντα προστατευτικά γυαλιά. Όταν φοράτε τον ατομικό προστατευτικό εξοπλισμό όπως μάσκα προστασίας από σκόνη, αντιολισθητικά υποδήματα ασφαλείας, κράνος προστασίας ή ωτοασπίδες, ανάλογα με το είδος και τη χρήση του ηλεκτρικού εργαλείου, μειώνεται ο κίνδυνος τραυματισμού.
- c) Αποφύγετε μια ακούσια έναρξη λειτουργίας. Βεβαιωθείτε, ότι ο διακόπτης βρίσκεται στη θέση „OFF“, πριν τοποθετήσετε το φως στην πρίζα. Όταν κατά τη μεταφορά του εργαλείου έχετε το δάχτυλο στο διακόπτη ή εάν συνδέετε στην ηλεκτρική τροφοδοσία ένα ενεργοποιημένο εργαλείο, αυτό μπορεί να προκαλέσει ατυχήματα.
- d) Απομακρύνετε τα εργαλεία ρύθμισης ή το γερμανικό κλειδί, πριν ενεργοποιήσετε το εργαλείο. Ένα εργαλείο ή άλλο κλειδί, το οποίο βρίσκεται στο περιστρεφόμενο εξάρτημα του εργαλείου, μπορεί να προκαλέσει τραυματισμούς.
- e) Μην υπερτιμάτε τον εαυτό σας. Φροντίστε για μια ασφαλή στάση εργασίας και κρατάτε ανά πάσα στιγμή την ισορροπία σας. Με τον τρόπο αυτό σε απρόβλεπτες καταστάσεις μπορείτε να ελέγχετε καλύτερα το εργαλείο.
- f) Φοράτε κατάλληλη ενδυμασία. Μη φοράτε φαρδιά ρούχα ή κοσμήματα. Κρατάτε μαλλιά, ρούχα και γάντια μακριά από τα κινούμενα εξαρτήματα. Φαρδιά ρούχα, κοσμήματα ή μακριά μαλλιά μπορούν να πιαστούν από κινούμενα εξαρτήματα.
- g) Όταν μπορεί να συναρμολογηθεί εξοπλισμός αναρρόφησης και περισυλλογής σκόνης, βεβαιωθείτε, ότι αυτός είναι συνδεδεμένος και χρησιμοποιείται με το σωστό τρόπο. Η χρησιμοποίηση τέτοιου είδους εξοπλισμού μειώνει τους κινδύνους από τη σκόνη.

### 4) Προσεκτικός χειρισμός και προσεκτική χρήση των ηλεκτρικών εργαλείων

- a) Μην υπερφορτώνετε το εργαλείο. Χρησιμοποιείτε το ηλεκτρικό εργαλείο, που προβλέπεται για την εργασία σας. Με το κατάλληλο ηλεκτρικό εργαλείο εργάζεστε καλύτερα και με περισσότερη ασφάλεια στην αναφερόμενη περιοχή ισχύος.

- b) Μη χρησιμοποιείτε κάποιο ηλεκτρικό εργαλείο, του οποίου ο διακόπτης είναι χαλασμένος. Ένα ηλεκτρικό εργαλείο, το οποίο δεν μπορείτε να το ενεργοποιήσετε ή να το απενεργοποιήσετε, είναι επικίνδυνο και πρέπει να επισκευαστεί.
- c) Αφαιρείτε το φως από την πρίζα, πριν εκτελέσετε ρυθμίσεις στο εργαλείο, πριν αλλάξετε αξεσουάρ ή πριν αποθέσετε το εργαλείο μετά την εργασία. Αυτό το μέτρο προστασίας εμποδίζει μια ακούσια εκκίνηση του εργαλείου.
- d) Φυλάσσετε τα ηλεκτρικά εργαλεία σε ένα μέρος όπου τα παιδιά δεν έχουν πρόσβαση. Μη αφήνετε σε άτομα να χρησιμοποιήσουν το εργαλείο, όταν αυτά δεν είναι εξοικειωμένα με τη χρήση του ή όταν αυτά δεν έχουν διαβάσει αυτές τις οδηγίες. Ηλεκτρικά εργαλεία είναι επικίνδυνα, όταν χρησιμοποιούνται από άπειρα άτομα.
- e) Φροντίζετε το εργαλείο με επιμέλεια. Ελέγχετε, εάν τα κινητά τμήματα του εργαλείου λειτουργούν άψωγα και δεν μπλοκάρουν, εάν έχουν σπάσει κάποια τμήματα ή είναι τόσο κατεστραμμένα, ώστε να επηρεάζεται η ασφαλής λειτουργία του εργαλείου. Φροντίζετε για την επισκευή των κατεστραμμένων εξαρτημάτων πριν από τη χρήση του εργαλείου. Πολλά ατυχήματα έχουν την αιτία τους σε κακώς συντηρημένα ηλεκτρικά εργαλεία.
- f) Διατηρείτε τα κοπτικά εργαλεία κοφτερά και καθαρά. Με επιμέλεια φροντισμένα κοπτικά εργαλεία με κοφτερές ακμές κοπής μπλοκάρουν λιγότερο και οδηγούνται με περισσότερη ευκολία.
- g) Χρησιμοποιείτε τα ηλεκτρικά εργαλεία, αξεσουάρ, εργαλεία εφαρμογής κτλ. σύμφωνα με αυτές τις οδηγίες και έτσι όπως προβλέπεται για αυτόν το συγκεκριμένο τύπο του εργαλείου. Λαμβάνετε υπόψη τις συνθήκες εργασίας και την εργασία που πρέπει να εκτελεστεί. Η χρήση ηλεκτρικών εργαλείων για διαφορετικές από τις προβλεπόμενες χρήσεις μπορεί να οδηγήσει δε επικίνδυνες καταστάσεις.

### 5) Σέρβις

- a) Φροντίζετε, ώστε η επισκευή του εργαλείου να εκτελείται μόνο από εξειδικευμένο προσωπικό και να χρησιμοποιούνται μόνο γνήσια ανταλλακτικά. Με τον τρόπο αυτό εξασφαλίζεται, ώστε να διατηρείται η ασφάλεια του εργαλείου.

### 6) Υποδείξεις ασφαλείας για θαμνοκόπτες:

- Κρατάτε όλα τα μέρη του σώματός σας μακριά από το κοπτικό μαχαίρι. Μη προσπαθήσετε ποτέ, όταν το μαχαίρι βρίσκεται σε λειτουργία να απομακρύνετε κλαδιά ή να κρατήσετε με τα χέρια σας το αντικείμενο κοπής. Αφαιρείτε τα σφηνωμένα κλαδιά μόνο με απενεργοποιημένο το εργαλείο. Μια στιγμή απροσεξίας κατά τη χρήση του θαμνοκόπτη μπορεί να προκαλέσει σοβαρούς τραυματισμούς.



- Κρατάτε το ηλεκτρικό εργαλείο από τις μονωμένες επιφάνειες συγκράτησης, διότι το κοπτικό μαχαίρι μπορεί να έρθει σε επαφή με το ηλεκτρικό καλώδιο. Η επαφή του κοπτικού μαχαίριού μ' ένα ηλεκτροφόρο καλώδιο μπορεί να προκαλέσει τη μεταφορά ρεύματος στα μεταλλικά εξαρτήματα του εργαλείου και να οδηγήσει σε ηλεκτροπληξία.
- Μεταφέρετε το θαμνοκόπτη από τη λαβή με ακινητοποιημένο το μαχαίρι. Κατά τη μεταφορά ή τη φύλαξη του θαμνοκόπτη τοποθετείτε πάντα το προστατευτικό κάλυμμα. Ο προσεκτικός χειρισμός με το εργαλείο μειώνει τον κίνδυνο τραυματισμού από το μαχαίρι.
- Κρατάτε το καλώδιο μακριά από το σημείο κοπής. Κατά τη διαδικασία της εργασίας μπορεί το καλώδιο να καλυφθεί από τους θάμνους και να κοπεί κατά λάθος.
- Το κλαδευτήρι θάμνων πρέπει να το χειρίζεστε πάντα με τα δύο χέρια.
- Πριν από την εργασία με την συσκευή, πρέπει να ελευθερώσετε την επιφάνεια εργασίας από ξένα αντικείμενα. Επίσης πρέπει να προσέχετε και κατά την εργασία ενδεχόμενα ξένα αντικείμενα.
- Μη χρησιμοποιείτε το κλαδευτήρι όταν βρέχει και μην κλαδεύετε βρεμένους θάμνους. Μη ψεκάζετε με νερό τη συσκευή. Μη χρησιμοποιείτε για τον καθαρισμό πιεστικό υψηλής πίεσης ή πλυσιτικό δέσμη ατμού.
- Σύμφωνα με τους κανονισμούς των χειρολαβών σωματιών επιτρέπεται η χρησιμοποίηση ηλεκτρικών κλαδευτηρίων μόνο σε άτομα ηλικίας άνω των 17 χρονών. Υπό την επιτήρηση ενηλίκων επιτρέπεται η χρήση σε άτομα από 16 χρονών.
- Τοπικά μεταβλητές συσκευές που χρησιμοποιούνται στο ύπαιθρο, πρέπει να συνδέονται σε πρίζα που διαθέτει διακόπτη ασφάλειας (ρελέ).
- Πριν την πρώτη λειτουργία της συσκευής συνιστούμε όχι μόνο να διαβάσετε τις οδηγίες λειτουργίας, αλλά και να ενημερωθείτε σχετικά με την πρακτική λειτουργία της συσκευής.
- Φροντίστε πάντα ώστε να υπάρχουν στη συσκευή όλοι οι εξοπλισμοί ασφαλείας και όλες οι χειρολαβές.
- Ποτέ μη προσπαθήσετε να χρησιμοποιήσετε μια μηχανή που δεν είναι πλήρης, ή μια μηχανή όπου έχει πραγματοποιηθεί μια μη εγκεκριμένη μετατροπή.
- Εξοικειωθείτε με το περιβάλλον που θα εργαστείτε και δώστε προσοχή σε τυχόν κινδύνους, τους οποίους δεν θα είστε σε θέση να ακούσετε λόγω του θορύβου της μηχανής.
- Αποφύγετε τη χρήση του εξοπλισμού υπό κακές καιρικές συνθήκες, ιδίως αν υπάρχει κίνδυνος καταιγίδα.

## Πριν την έναρξη λειτουργίας

### Προστατευτική ασπίδα (Εικ. 1)

Σπρώχνετε την προστασία χειρός επάνω στην πλάκα προστασίας χειρός στην μπροστινή πλευρά του περιβλήματος μέχρι να ασφαλίσει στην εμπλοκή.

Ηλεκτρική σύνδεση.

Η μηχανή μπορεί να συνδεθεί μόνο σε μονοφασικό εναλλασσόμενο ρεύμα. Διαθέτει προστατευτική μόνωση κατηγορίας II ΔΕ 0740. Πριν απο την λειτουργία βεβαιωθείτε αν η ηλεκτρική τάση είναι η ίδια με αυτή που αναφέρεται στην πινακίδα τύπου της συσκευής.

### Ασφάλιση της μπαλαντέζας (Εικ. 2)

Χρησιμοποιείτε μια μπαλαντέζα η οποία να είναι κατάλληλη για λειτουργία σε εξωτερικούς χώρους. Η διατομή του καλωδίου για ένα μήκος μέχρι 25 μέτρα πρέπει να είναι τουλάχιστον 1,5 mm<sup>2</sup> ή μεγαλύτερη. Τοποθετείτε το φως της μπαλαντέζας στην υποδοχή της συσκευής. Σπρώχνετε μια θηλιά της μπαλαντέζας για την αποφόρτιση εφελεκτισμού μέσω της οπής στη χειρολαβή και σπρώχνετε επάνω στο άγκιστρο αποφόρτισης εφελεκτισμού. Μετά την εργασία σπρώχνετε τη θηλιά προς τα εμπρός πάνω από το άγκιστρο και τραβάτε από τη χειρολαβή. Βγάξτε το φως από την πρίζα.

Μπαλαντέζες μεγαλύτερες από 30 μέτρα μήκος μειώνουν την ισχύ της μηχανής.

### Οδηγία χρήσεως

Μη χρησιμοποιήτε το κλαδευτήρι όταν βρέχει και μην κλαδεύετε βρεγμένους θάμνους.

Πριν από κάθε λειτουργία του κλαδευτηρίου πρέπει να ελέγχετε το καλώδιο και τις συνδέσεις του για ορατές βλάβες (καλώδιο εκτός πρίζας). Μη χρησιμοποιήτε ελετωματικά καλώδια.

Γάντια:

Για την χρήση του κλαδευτηρίου θάμνων πρέπει να χρησιμοποιήτε προστατευτικά γάντια

### Ενεργοποίηση και απενεργοποίηση του θαμνοκόπτη

Για την ενεργοποίηση του θαμνοκόπτη παίρνετε κατ' αρχήν μια σταθερή στάση με το σώμα σας. Αυτός ο θαμνοκόπτης έχει μια 2-χειρη ενεργοποίηση ασφαλείας. Για την ενεργοποίηση πρέπει να πιάζονται και οι δύο οι διακόπτες A και B (Εικ. 1). Για την απενεργοποίηση αφήνετε και τους δύο διακόπτες ελεύθερους. Ο κινητήρας απενεργοποιείται ήδη κατά την ελευθέρωση του ενός από τους δύο διακόπτες.

### Συντήρηση

Πριν από κάθε εργασία πάνω στην συσκευή πρέπει να βγάξετε το καλώδιο από την πρίζα.

Σημαντικό. Μετά από κάθε λειτουργία μεγάλου χρονικού διαστήματος, πρέπει να καθαρίζετε και να λαδώνετε τα μαχαίρια. Με τον τρόπο αυτό εξασφαλίζετε τη μακροζωία της συσκευής σας. Μαχαίρια που παρουσιάζουν βλάβη, πρέπει να επισκευάζονται από ειδικό τεχνίτη αμέσως. Καθαρίζετε τη λεπίδα με ένα στεγνό πανί ή σε περίπτωση δυνατής βρομιάς με μια βούρσα. Προσοχή: κίνδυνος τραυματισμού! Το λάδωμα των μαχαιριών πρέπει να γίνεται με λιπαντικό μέσο που συμπεριφέρεται φιλικά στο περιβάλλον (εικ. 3).

### Ακόνισμα των μαχαιριών

Τα μαχαίρια δεν χρειάζονται ιδιαίτερη συντήρηση, όπως επίσης δεν είναι απαραίτητο και το ακόνισμα τους, εφόσον φυσικά χρησιμοποιούνται κανονικά.

### Αντικατάσταση των μαχαιριών

Μόνο αν γίνει κατάλληλη τοποθέτηση των μαχαιριών, έχετε την εγγύηση ότι η συσκευή λειτουργεί άψογα και με ασφάλεια. Η αντικατάσταση των μαχαιριών πρέπει να γίνεται μόνο από ειδικό συνεργείο.

## Κράτημα του κλαδευτηρίου κατά την χρήση του. (εικ 4)

Με την συσκευή αυτή μπορείτε να κλαδεύετε αναπνευτικά και γρήγορα θάμνους, χαμόδεντρα και άλλα παρόμοια.

### Κλάδεμα θάμνων

- νέους βλαστούς τους κόβετε με μια δρεπανοειδή κίνηση
- δυνατούς θάμνους μεγαλύτερης ηλικίας τους κλαδεύετε με πριονοειδή κίνηση.
- κλαδιά που είναι πολύ χοντρά για κλάδεμα με το κλαδευτήρι θάμνων, πρέπει να τα κόβετε με ένα πρίονο.
- οι πλευρές ενός θάμνου πρέπει να κλαδεύονται με κλίση προς τα επάνω.

Για την επιτυχία ισομετρικού ύψους

- τεντώστε ένα σχοινί στο επιθυμητό ύψος
- κλαδεύετε ακριβώς πάνω από αυτήν την ευθεία.

## Ιδανική ασφάλεια

Με τους 5 συντελεστες, διακόπτη διπλής ασφαλείας, διακόπτη ταχείας παύσης, προστατευτική ασπίδα, βραχίονα ασφαλείας και προστατευτικό κρούσεως, το κλαδευτήρι θάμνων διαθέτει τον ιδανικό εξοπλισμό ασφαλείας.

### Προσοχή!

**Εάν κατά τη διάρκεια της εργασίας με το ψαλίδι για πρασιές διαπιστώσετε πως δεν λειτουργούν το μπλοκάρισμα 2 χειρών ή το ταχύ στοπ, να σταματήσετε αμέσως την εργασίας σας και να δώσετε τη συσκευή για επισκευή σε ειδικευμένο συνεργείο!**

### 2-χειρος διακόπτης ασφαλείας (Εικόνα 1)

Το θέσιμο λειτουργίας του κλαδευτηρίου θάμνων γίνεται και με τα δύο χέρια. Το ένα χέρι χειρίζεται τον διακόπτη της χειρολαβής και το άλλο τον διακόπτη της μπροστινής λαβής σταθεροποίησης. Αν ελευθερώσετε ένα από τους δύο διακόπτες σταματάει αμέσως η κίνηση των μαχαιριών.

### Διακόπτης ταχείας παύσεως

Αν αφήσετε ελεύθερο ένα από τα στοιχεία του διακόπτη, σταματάει περίπου σε 0,5 δευτερόλεπτα η κίνηση των μαχαιριών και έτσι αποφεύγονται τραυματισμοί.

### Βραχίονα ασφαλείας (εικ 5 + 6)

Το μαχαίρι που είναι τοποθετημένο πίσω από την κτένα του μαχαίριού μειώνει τον κίνδυνο τραυματισμού που μπορεί να προέλθει από ακούσια επαφή με το σώμα. Όταν η μηχανή δεν λειτουργεί, το κοφτερό μαχαίρι σταματάει για λόγους ασφαλείας κάτω από την κτένα, έτσι ώστε ο κίνδυνος τραυματισμού κατά την μεταφορά να είναι ελάχιστος.

### Προστατευτικό κρούσεως (εικ 5)

Η προεξέχουσα ράβδος οδηγός μειώνει δυσάρεστα χτυπήματα του χρήστη που μπορεί να προκληθούν από κρούση της συσκευής πάνω σε σκληρά αντικείμενα (τοίχο, δάπεδο κτλ).

### Προστατευτικό στοιχείο μηχανισμού κίνησης

Αν μπερδευτούν μέσα στα μαχαίρια σκληρά αντικείμενα και μπλοκάρουν έτσι το μοτέρ, πρέπει να θέσετε αμέσως εκτός λειτουργίας τη συσκευή. Βγάξτε τον ρευματολήπτη από την πρίζα, απομακρύνετε τα σκληρά αντικείμενα και συνεχίστε την εργασία. Το μηχανήμα είναι εξοπλισμένο με ασφάλεια υπερφόρτωσης, η οποία προστατεύει τα γρανάζια από μηχανικές βλάβες σε περίπτωση που μπλοκάρει το μοτέρ.

## Φύλαξη του θαμνοκόπτη μετά τη χρήση

Ο θαμνοκόπτης πρέπει να φυλάσσεται κατά τέτοιο τρόπο, ώστε να είναι αδύνατος ο τραυματισμός κάποιου ατόμου στις λεπίδες κοπής.

Σημαντικό: Μετά από κάθε χρήση οφείλουν να καθαριστούν οι λεπίδες (βλέπε επίσης κεφάλαιο Συντήρηση). Με τον τρόπο αυτό αυξάνεται σημαντικά η διάρκεια ζωής της συσκευής. Το λάδιωμα οφείλει να εκτελείται κατά το δυνατόν με ένα φιλικό προς το περιβάλλον λιπαντικό π.χ. σπρέι συντήρησης. Στη συνέχεια τοποθετείτε το θαμνοκόπτη με τις λεπίδες στη θήκη.

## Υπηρεσία εξυπηρέτησης πελατών

Επισκευές σε ηλεκτρικά εργαλεία επιτρέπεται να κάνουν μόνοι ειδικοί ηλεκτρολόγοι. Παρακαλώ περιγράψτε ακριβώς το λάθος λειτουργίας που αντιληφθήκατε.

## Απορριμματική διαχείριση και προστασία περιβάλλοντος

Όταν η συσκευή σας μετά από πολύ καιρό είναι πλέον άχρηστη ή εσείς δεν τη χρειάζεστε πλέον, σε καμιά περίπτωση δεν την πετάτε στα οικιακά απορρίμματα, αλλά φροντίζετε για μια φιλική προς το περιβάλλον απορριμματική διαχείριση.

Παρακαλείσθε να παραδώσετε και τη συσκευή σε ένα κέντρο αξιοποίησης απορριμμάτων. Συνθετικά και μεταλλικά εξαρτήματα μπορούν εδώ να διαχωριστούν και να οδηγηθούν στην ανακύκλωση. Πληροφορίες περί αυτού θα λάβετε επίσης από τις τοπικές υπηρεσίες του δήμου.

## Όροι εγγύησης

Για το ηλεκτρικό αυτό εργαλείο παρέχουμε, ανεξάρτητα από τις υποχρεώσεις του εμπορικού καταστήματος από το συμβόλαιο αγοράς, έναντι του τελικού πελάτη εγγύηση σύμφωνα με τα ακόλουθα: Η διάρκεια εγγύησης ανέρχεται σε 36 μήνες (Καταγραφή του προϊόντος 60 μήνες) και αρχίζει με την ημερομηνία αγοράς του προϊόντος και η οποία θα πρέπει να αποδεικνύεται με την αυθεντική απόδειξη της αγοράς. Σε περίπτωση επαγγελματικής χρήσης ή επιχείρησης ενοικίασης η διάρκεια εγγύησης μειώνεται στους 12 μήνες. Από την εγγύηση εξαιρούνται τα εξαρτήματα φθοράς και ζημιές που έχουν προκύψει από τη χρησιμοποίηση λανθασμένων πρόσθετων εξαρτημάτων, από επισκευές με μη γνήσια ανταλλακτικά, από χρήση βίας, κτυπήματα και σπασίματα και σκόπιμη υπερφόρτωση κινητήρα. Η αντικατάσταση στο πλαίσιο της εγγύησης περιλαμβάνει μόνο τα κατεστραμμένα εξαρτήματα και όχι ολόκληρη τη συσκευή. Επισκευές κατά τη διάρκεια της εγγύησης επιτρέπεται να εκτελούνται μόνο από εξουσιοδοτημένα συνεργεία από το τμήμα τεχνικής υποστήριξης της εταιρίας μας. Σε περίπτωση επέμβασης από τρίτους παύει να ισχύει η εγγύηση. Δωρεάν αποστολή του μπортουροψάλιδου (καλύπτεται το κόστος αποστολής).

Καταγραφή του προϊόντος για την παράταση της εγγύησης στα 5 χρόνια:

[www.tonino-lamborghini-garden.com](http://www.tonino-lamborghini-garden.com)

## Hotline

- Υπεύθυνη υποστήριξη σε ερωτήματα της έναρξης λειτουργίας
- Απάντηση τεχνικών ερωτήσεων
- Παραγγελία ανταλλακτικών και παράδοση
- Καταγραφή του προϊόντος για την παράταση της εγγύησης στα 5 χρόνια

## Σέρβις

- Δωρεάν αποστολή του μπортουροψάλιδου (καλύπτεται το κόστος αποστολής).
- Επισκευή εντός τριών (3) εργάσιμων ημερών από την παραλαβή του εργαλείου.

## Δήλωση της ΕΚ για τη συμμόρφωση



Εμείς, η **Mogatec GmbH, Im Grund 14, D-09430 Drebach**, δηλώνουμε υπεύθυνα, ότι τα προϊόντα **HS 6050**, τα οποία περιλαμβάνει αυτή η δήλωση, ανταποκρίνονται στις αντίστοιχες απαιτήσεις των καθοδηγήσεων της ΕΚ για ασφάλεια και προστασία υγείας **2006/42ΕΚ** (Οδηγία περί μηχανών), **2004/108/ΕΚ** (Καθοδηγήσεις EMV), **2011/65/ΕΥ** (Οδηγία RoHS) και **2000/14/ΕΚ** (Οδηγία θορύβου), συμπεριλαμβανομένων των αλλαγών τους. Για τη σωστή πραγματοποίηση απαιτήσεων ασφάλειας και προστασίας υγείας, αναφερόμενων στις καθοδηγήσεις της ΕΚ, χρησιμοποιήθηκαν οι ακόλουθοι κανόνες και/ή τεχνικοί καθορισμοί:

**DIN EN 60745-1 (VDE 0740-1):2010-01; EN 69745-1:2009**

**DIN EN 60745-2-15 (VDE 0740-2-15):2009-12; EN 69745-2-15:2009**

**DIN EN ISO 14121-1:2007; EN ISO 14121-1:2007**

**EN 61000-3-2; EN 61000-3-3; EN 62233; EN 55014-1; EN 55014-2**

Το κατασκευαστικό έτος του είναι αποτυπωμένο επάνω στην πινακίδα τεχνικών χαρακτηριστικών και μπορεί να διαπιστωθεί πρόσθετα από τον αύξοντα αριθμό σειράς.

μετρημένη στάθμη ηχητικής ισχύος 95 dB (A)  
εγγυημένη στάθμη ηχητικής ισχύος 98 dB (A)

Μέθοδος αξιολόγησης συμμόρφωσης σύμφωνα με το παράρτημα VI / Οδηγία 2000/14/ΕΚ

Münster, 16.06.2013

Gerhard Knorr, Τεχνική διεύθυνση Ikra GmbH  
Εξουσιοδοτημένος αντιπρόσωπος CE Mogatec GmbH

Φύλαξη των τεχνικών εγχειριδίων : Gerhard Knorr, Kärcherstraße 57, DE-64839 Münster

## Električne škarje za živomejo

### Spoštovani kupec,

Da bi zagotovili zanesljiv in varen zagon, smo sestavili to navodilo za uporabo. Če boste upoštevali naslednje napotke, bo vaša naprava delovala vedno v vaše zadovoljstvo in bo imela visoko življenjsko dobo.

Naše naprave se pred serijsko izdelavo preizkusijo pod najtežjimi pogoji, med proizvodnjo pa jih stalno preverjamo. To nam daje gotovost, vam pa jamstvo, da vedno dobite neoporečen izdelek.

V interesu tehničnega razvoja si pridružujemo pravico do konstrukcijskih in izvedbenih sprememb.

### Tehnični podatki

Modell	HS 6050		
Napetost	V~	230	
Frekvenca	Hz	50	
Moč	W	500	
Hitrost rezanja	min <sup>-1</sup>	3.800	
Dolžina rezanja	mm	450	
Debelina rezanja	mm	18	
Teža	kg	2,97	
Nivo hrupa EN 60745	dB (A)	87	K=3,0 dB(A)
Vibracija EN 60745	m/s <sup>2</sup>	< 2,5	K=1,5 m/s <sup>2</sup>

Tehnične spremembe si pridružujemo.

Razred zaščite II/EN 60745/VDE 0740 

Zaščita proti hrupu je v skladu z normami EN 55014, EN 61000-3-2:1995, 61000-3-3:1995.

Naprave so narejene v skladu s predpisi, EN 60745-1, EN 60745-2-15, in popolnoma ustrezajo predpisom Zakona o varnosti proizvodov.

### Emisije

- Navedena vrednost vibracijskih emisij je bila izmerjena po običajnem testnem postopku, zato jo lahko uporabimo za primerjavo z drugim električnim orodjem.
- Navedena vrednost vibracijskih emisij se lahko uporabi za oceno količin in dolžin ter dolžine obveznih delovnih premorov.
- Dejanska vrednost vibracijskih emisij, v času dejanske uporabe električnega orodja, se lahko od navedene vrednosti razlikuje odvisno od tega, na kak način se električno orodje uporablja.
- Opozorilo: Zaradi zaščite pred motnjami krvnega obtoka v rokah, do katerih prihaja zaradi vibracij, mora uporabnik v svoje delo vključiti tudi reden premor.

## Splošna varnostna opozorila

Podatki o emisiji hrupa v skladu z Zakonom o varnosti proizvodov (ProdSG) oz. s strojno direktivo ES: raven zvočnega tlaka na delovnem mestu lahko preseže 80 dB (A). V tem primeru je treba upoštevati zaščitne ukrepe (npr. uporaba zaščite za sluh).

**Pozor! Zaščita pred hrupom!** Ob začetku obratovanja pazite na regionalne predpise.

 Pri uporabi naprave lahko pride do poškodb zato upoštevajte vsa varnostna navodila.

Naprava je izdelana v skladu z najnovejšimi tehničnimi standardi in varnostno tehničnimi predpisi. Kljub temu lahko povzroči poškodbe uporabniku kot tretjih oseb ali povzroči škodo na napravi ali ostalih objektih.

Pozor: Pri uporabi naprave morate upoštevati vsa varnostna navodila za zaščito proti električnemu udaru, pokodbam ali nevarnosti požara. Pred uporabo skrbno preberite vsa navodila. Na varno mesto shranite varnostna navodila.

Uporabljajte napravo, ki je tehnično brezhibna in v skladu z predpisi, zagotovite varnost ter upoštevajte varnostna navodila. Katerokoli napako je treba popraviti, ki bi ogrožala vašo varnost. Naprava lahko povzroči resne poškodbe. Za pravilno ravnanje, vzdrževanje in popravilo skrbno preberite navodila.

Pred prvo uporabo je potrebno, da se seznanimo z delovanjem naprave.

## NAMEN UPORABE

Naprava je izključno namenjena samo za rezanje žive meje. Uporaba za katerekoli druge namene je proti predpisom in proizvajalec ne bo priznal škode zaradi nepravilnega ravnanja. Uporabnik odgovarja za škodo sam. Za pravilno uporabo naprave je treba upoštevati navodila za uporabo za zagotovitev servisiranja in vzdrževanja.

Navodila za uporabo mora biti vedno pri roki uporabniku!

## Splošna varnostna navodila

**Pozor!** Prebrati je treba celotna navodila. Napake pri upoštevanju navodil, navedenih v nadaljevanju, lahko povzročijo udar električnega toka, požar in/ali hude poškodbe. V nadaljevanju uporabljeni pojem „električno orodje“ se nanaša na električno orodje na omrežni pogon (s kablom za priključitev na omrežje) in na električno orodje na akumulatorski pogon (brez kabla za priključitev na omrežje).

## TA NAVODILA DOBRO SHRANITE.

### 1) Delovno mesto

- a) Delovno območje naj bo čisto in pospravljeno. Nered in neosvetljena delovna območja lahko vodijo do povzročitve nesreč.
- b) Z napravo ne delajte v potencialno eksplozivnem okolju, v katerem se nahajajo

vnetljive tekočine, vnetljivi plini ali vnetljiv prah. Električna orodja povzročajo iskre, ki lahko zanetijo prah ali hlape.

- c) Otok in drugih oseb med uporabo električnega orodja ne pustite zraven. Če niste pozorni, lahko izgubite nadzor nad napravo.

### 2) Električna varnost

- a) Priključni vtič naprave se mora prilegati v vtičnico. Vtiča se ne sme na noben način spreminjati. Skupaj z zaščitno ozemljenimi napravami ne uporabljajte adapterskih vtičev. Nespremenjeni vtiči in ustrezne vtičnice zmanjšujejo tveganje električnega udara.
- b) Izogibajte se telesnemu stiku z ozemljenimi površinami, kot so cevi, grelne naprave, štedilniki in hladilniki. Kadar je vaše telo ozemljeno, obstaja povečano tveganje za udar električnega toka.
- c) Napravo zavarujte pred dežjem. Vdor vode v električno napravo zviša tveganje za udar električnega toka.
- d) Kabla ne uporabljajte za druge namene, npr. za nošenje ali obešanje naprave ali za vlečenje električnega vtiča iz vtičnice. Kabel zavarujte pred vročino, oljem, ostrimi robovi ali premikajočimi se deli naprave. Poškodovan ali zamotan kabel poveča tveganje za udar električnega toka.
- e) Če z električnim orodjem delate na prostem, uporabljajte samo podaljševalne kable, ki so dovoljeni za uporabo v zunanjih prostorih. Uporaba podaljševalnega kabla, primerne za uporabo v zunanjih prostorih, zmanjšuje tveganje za udar električnega toka.

### 3) Varnost oseb

- a) Bodite pozorni in pazite na to, kaj delate, in delo z električnim orodjem opravljajte s pametjo. Naprave ne uporabljajte, kadar ste utrujeni ali pod vplivom drog, alkohola ali zdravil. En sam trenutek nepazljivosti pri uporabi naprave lahko vodi do povzročitve resnih poškodb.
- b) Nosite osebno zaščitno opremo in vedno zaščitna očala. Nošenje osebne zaščitne opreme kot so protiprašna maska, nedrsljiva zaščitna obutev, zaščitna čelada ali zaščitni glušniki, odvisno od vrste in načina uporabe električnega orodja, zmanjšuje tveganje za povzročitev poškodb.
- c) Preprečite nenameren zagon naprave. Prepričajte se, da je stikalo v položaju za „IZKLOP“ (OFF), preden električni vtič vtaknete v vtičnico. Kadar se pri nošenju naprave vaš prst nahaja na stikalu ali kadar že vklopljeno napravo priključite na oskrbo z električnim tokom, lahko to vodi do povzročitve nesreč.
- d) Orodja za nastavitve ali vijačne ključe odstranite, preden napravo vklopite. Orodja ali ključi, ki se nahajajo v enem od vrtečih se delov naprave, lahko vodijo do povzročitve poškodb.

- e) Ne precenjujte svojih zmožnosti. Skrbite za varno stojišče in vedno ohranajte ravnotežje. Na ta način lahko napravo v nepričakovanih situacijah bolje kontrolirate.
- f) Nosite primerna oblačila. Ne nosite širokih oblačil ali nakita. Lase, oblačila in rokavice zavarujte pred premikajočimi se deli. Ohlapna oblačila, nakit ali dolge lase lahko premikajoči se deli naprave zagrabijo.
- g) Kadar se priprave za odsesavanje ali prestrezanje prahu lahko montira, se prepričajte, da so te priprave priključene in pravilno uporabljane. Uporaba teh naprav zmanjšuje nevarnosti zaradi prahu.

#### 4) Skrbno ravnanje in uporaba električnega orodja

- a) Naprave ne preobremenjujte. Za vaše delo uporabljajte za to namenjeno električno orodje. Z ustreznim električnim orodjem boste v določenem območju zmogljivosti delali bolje in bolj varno.
- b) Ne uporabljajte električnega orodja, čigar stikalo je defektno. Električno orodje, ki se ne da več vklopiti ali izklopiti, je nevarno in ga je treba dati v popravilo.
- c) Preden izvajate nastavitve na napravi, zamenjate dele opreme ali napravo daste iz rok, izvlecite električni vtič iz vtičnice. Ti previdnostni ukrepi preprečujejo nenameren zagon naprave.
- d) Neuporabljano električno orodje hranite zunaj dosega otrok. Osebam, ki z napravo niso seznanjene ali niso prebrale teh navodil, uporabe naprave ne dovolite. Električno orodje je nevarno, če ga uporabljajo neizkušene osebe.
- e) Napravo skrbno negujte. Kontrolirajte, če premikajoči se deli naprave brezhibno delujejo in se ne zatikajo, če so deli naprave odlomljeni ali poškodovani, ter da delovanje naprave ni ovirano. Poškodovane dele dajte pred ponovno uporabo naprave v popravilo. Vzrok za mnoge nesreče je slabo vzdrževano električno orodje.
- f) Pazite, da so rezalna orodja vedno ostra in čista. Skrbno negovana rezalna orodja z ostrimi robovi se manj zatikajo in so bolj enostavna za vodenje.
- g) Električno orodje, dodatno opremo, vpenjalno orodje itn. uporabljajte skladno s temi navodili in tako, kot je predpisano za posamezni specialni tip naprave. Pri tem upoštevajte delovne pogoje in delo, ki ga nameravate opravljati. Uporaba električnega orodja za druge namene uporabe od predvidenih, lahko vodi do povzročitve nevarnih situacij.

#### 5) Servis

- a) Napravo dajte v popravilo samo kvalificiranemu strokovnemu osebju in samo z uporabo originalnih nadomestnih delov. S tem se zagotovi, da varnost naprave ostane ohranjena.

#### Varnostna navodila za škarje za živo mejo:

- Dele telesa zavarujte pred rezili. Pri premikajočem se rezilu ne poskušajte odstranjevati rezanega materiala ali materiala, ki ga želite rezati, ne držite. Zagodzen rezan material odstranjujte samo pri izklopljeni napravi. En sam trenutek nepazljivosti pri uporabi škarij za živo mejo lahko vodi do povzročitve hudih poškodb.
- Električno orodje držite za izolirane površine ročajev, ker lahko rezilo pride v stik z lastnim priključnim kablom. Kontakt rezila z vodnikom, ki je pod napetostjo, lahko premosti napetost na kovinske dele naprave in povzroči udar električnega toka.
- Škarje za živo mejo nosite za ročaj pri stoječem rezilu. Pri transportu ali shranjevanju škarij za živo mejo vedno nataknete zaščitni pokrov. Skrbno ravnanje z napravo zmanjšuje nevarnost za povzročitev poškodb zaradi rezila.
- Kabel držite stran od območja rezanja. Med postopkom dela je lahko kabel skrit v grmovju in se ga lahko pomotoma prekine.
- Ko delate s škarjami, jih morate držati z obema rokama.
- Pri rezanju se izogibajte vseh trdih predmetov, ki lahko pridejo med rezila (kamni, žica, žebliji in drugo). Če se tak predmet zagodzi med rezila in blokira motor, takoj izključite stikalo, izvlecite vtič iz vtičnice in od stranite zagodzeni predmet.
- Ne uporabljajte škarij v dežju in ne rezite žive meje, ko je le-ta mokra.
- Samostojna uporaba naprave je dovoljena samo osebam starejših od 17 let. Pod nadzorom odrasle osebe lahko uporabljajo napravo starejši od 16 let.
- Naprava, ki se bo uporabila na različnih zunanjih lokacijah, mora biti priključena na varnostno zaščitno stikalo.
- Priporoča se, da v kolikor niste seznanjeni z delovanjem naprave, da preberete najprej navodila ter naredite kratek praktični preizkus.
- Vedno bodite pozorni, da so vsi varnostni deli naprave pravilno nameščeni.
- Nikoli ne poskušajte uporabljati nepopolne naprave ali take, kjer je bila izvršena nedovoljena sprememba.
- Seznanite se z svojim okoljem in pazite na morebitno nevarnost, katere ne morete slišati zaradi hrupa naprave.
- Ne uporabljajte s škarjami v slabih vremenskih razmerah, posebej pa ne, ko se bližata nevihta ali dež.

#### Pomembna navodila pred pričetkom uporabe naprave

##### Ščitnik (risba 1)

Ščitnik za roke nataknete na ploščo za zaščito rok na sprednji strani ohišja tako, da se blokada dejansko zaskoči.

### Priključek

Naprava mora biti priključena na enofazni izmenični tok. Naprava je zaščitena v skladu z evropskimi standardi razred II VDE 0740 in se lahko priključi tudi na vtičnico brez zaščitnega vodnika. Pred priključitvijo naprave se prepričajte, da napetost ustreza napetosti, ki je označena v navodilih!

### Varnost kableskega podaljška (risba 2)

Uporabljajte kabelski podaljšek, ki je namenjen samo za zunanjo uporabo. Za dolžino 75 m mora imeti podaljšek presek 1,5 mm<sup>2</sup>.

Priključek električnega podaljška vtaknete v vtič aparata. Eno pentljo podaljška zaradi razbremenitve potisnete skozi odprtino v držalu in jo položite preko kavlja za razbremenitev. Po končanem delu pentljo potisnete preko kavlja naprej in jo izvlečete iz držala. Izvlečete električni vtič.

Kabelski podaljški, ki so daljši od 30 m, zmanjšujejo zmogljivost aparata.

### Navodila za varno uporabo naprave

Ne uporabljajte naprave kadar dežuje! Ne režite mokrih površin.

Pred vsako uporabo preverite, da ni vidnih poškodb na kablilih in priključkih. Ne uporabljajte rabljenih kablov.

Uporaba rokavic:

Med delom uporabljajte razščitne rokavice.

### Vklop in izklop škarij za živo mejo

Pred vklopom škarij zavzemite varno stojišče. Te škarje imajo dvoročni varnostni vklop. Za vklop morate stisniti obe stikal A in B. Za izklop stikali spustite. Motor se izklopi že, če spustite samo eno od obeh stikal.

### Vzdrževanje

**Preden začnete s čiščenjem škarij je potrebno vtič izvlечи iz vtičnice.**

Pomembno: Po vsaki večji uporabi rezilo očistite in naoljite. S tem boste znatno podaljšali življenjsko dobo škarij. Poškodovana rezila takoj popravite. Rezilo čistite s suho krpo, trdovratnejšo umazano s krtačo. **Pozor! Nevarnost poškodb!** Rezila naoljite z okolju prijaznimi mazivi (risba 3).

### Brušenje rezil

Rezila ne potrebujejo vzdrževanja in jih pri uporabi v skladu z navodili ni treba brusiti.

### Menjava rezil

Samo strokovni vstavljanje nožev zagotavlja neoporečno delovanje nožev. Menjavo nožev sme zato izvesti le strokovnjak.

### Držanje škarij med uporabo (risba 4)

S to napravo lahko hitro in udobno režete grmovje, živo mejo in grmovnice.

### Rezanje žive meje

- Mladike režite z gibanjem kot s koso.
- Starejše, močnejše žive meje režite z gibanjem kot z žago.
- Veje, ki so predebele za rezilo škarij, odrežite z žago.
- Strani žive meje morajo biti navzgor rezane zoženo.

### Da dosežete enakomerno višino

- Da boste živo mejo rezali enakomerno, je priporočljivo, da pred začetkom rezanja ob živi meji napnete vrvico.
- Režite natančno nad to linijo.

### Optimalna varnost

**Škarje za živo mejo so opremljene z optimalnimi varnostnimi elementi, z 2 ročnima varnostnima stikaloma, gumbom za hitro zaustavitev motorja, zaščitno tablo, varnostnim prečnikom noža in ščitom pred udarcem.**



#### Pozor!

**Če med delom s škarijami za rezanje žive meje ugotovite, da varnostne funkcije kot so: 2-ročna prestava ali hitra zaustavitev niso zagotovljene, nemudoma prekinite z delom in napravo odnesite na popravilo v pooblaščen strokovno delavnico.**

### 2-ročno varnostno stikalo (risba 4)

Vključenje in poganjanje škarij za živico sledi z obema rokam. Ena roka služi stiskovno letvo, druga roka stisni ročaj na prednjem držaju. Če se pustiti eno od tista dva elementa strižni nož se takoma ustavi brez da dale teče.

### Hitra zaustavitev rezila

Da preprečite ureznine se nož po popustitvi enega od obeh stikal ustavi v ca. 0,5 sekunde.

### Varnostna prečka noža (risba 5+6)

Zmanjšuje nevarnost poškodb zaradi nenamernega dotika telesa.

### Zaščita pred udarci (risba 5)

Vodilna tirnica preprečuje, da bi škarje ob stiku s trdim predmetom (stena, tla,...) sunile vzvratno (vzvratni sunki rezila proti uporabniku).

### Zaščitna naprava gonila/reduktorja

Če rezilo zgrabi trde predmete in na ta način blokira motor, škarje takoj izključite. Izvlecite vtič, odstranite predmet in nadaljujte z delom.

V škarje je vgrajena naprava proti preobremenjenosti, ki pri blokadi noža zaščiti gonilo pred mehanskimi poškodbami.

### Shranjevanje škarij po uporabi

**Škarje morate shraniti tako, da se nihče ne more poškodovati na rezilu!**

**Pomembno:** Po vsaki večji uporabi rezilo očistite in naoljite (glejte točko). S tem boste znatno podaljšali življenjsko dobo škarij. Rezila naoljite z okolju prijaznimi mazivi. Nato škarje z rezili vstavite v tulec.

## Servisna služba

Popravila na električni napravi lahko opravlja le pooblaščen električar. Prosimo Vas, da ob pošiljanju izdelka na servis pisno opišete vrsto napake katero ste ugotovili.

## Odstranjevanje odpadkov in varstvo okolja

Kadar Vaša naprava nekega dne postane neuporabna ali je ne potrebujete več, Vas prosimo, da naprave na noben način ne vržete med gospodinjske odpadke, temveč jo odstranite okolju primerno. Prosimo, da napravo oddate na mestu za zbiranje odpadkov. Tam bodo plastične in kovinske dele lahko ločili in jih dali reciklirati. Tozadevne informacije dobite tudi pri Vaši občinski ali mestni upravi.

## Garancijski pogoji

Za to napravo dajemo sledečo garancijo neodvisno od obveznosti in dolžnosti trgovca iz kupne pogodbe do končnega porabnika in odjemalca: Garancijska doba znaša 36 mesecev (Registrácia 60 mesecev) in se prične s predajo in vročitvijo naprave, ki se dokaže z originalnim računom oziroma dokazilom o nakupu. Pri komercialni uporabi in izposoji se garancijska doba zmanjša na 12 mesecev. Iz garancije so izvzeti deli, ki se (hitro) obrabijo in škoda oz. okvare, ki so nastale zaradi uporabe napačnih kosov opreme, pribora in priključkov, zaradi popravil z neoriginalnimi deli, zaradi uporabe sile, udarcev in lomov ter zaradi zlonamerne preobremenitve motorja. Zamenjava v okviru garancije zajema samo defektne oz. poškodovane dele in ne kompletnih naprav. Garancijska popravila smejo izvajati samo avtorizirane in pooblaščne delavnice ali servisna služba podjetja. **Bezplatné zaslanie prístroja v prípade potreby servisu**

Registrácia produktu pre predĺženie záruky na 5 rokov:  
[www.tonino-lamborghini-garden.com](http://www.tonino-lamborghini-garden.com)

## EZ posvetovalna razlaga



Mi, **Mogatec GmbH, Im Grund 14, D-09430 Drebach**, razlašemo v samotne odgovornosti, da izdelek **Električne škarje za živomejo HS 6050**, za ker je tista razlaga, ustreže vsim varnosni in zdravstveni vodil **2006/42/ES** (direktiva o strojih), **2004/108/ES** (EMV vodila), **2011/65/EU** (direktiva o RoHS), **2000/14/ES** (Pravilnik o hrupu) vštveši vse izmene. Za ustrezno premikanje v EZ vodil za varnosne in zdravstvene narocil so koriščene naslednje norme in tehnicne specifikacije:

**DIN EN 60745-1 (VDE 0740-1):2010-01; EN 69745-1:2009**

**DIN EN 60745-2-15 (VDE 0740-2-15):2009-12; EN 69745-2-15:2009**

**DIN EN ISO 14121-1:2007; EN ISO 14121-1:2007**

**EN 61000-3-2; EN 61000-3-3; EN 62233; EN 55014-1; EN 55014-2**

izmerjeni nivo jakosti zvoka 95 dB (A)

garantirani nivo jakosti zvoka 98 dB (A)

Konformni ocenjevalni postopek po dodatku V / Smernica 2000/14/ES

Leto izdelave je natisnjeno na ploščici s podatki o tipu in dodatno ugotovljivo na podlagi zaporedne serijske številke.

Münster, 16.06.2013

Gerhard Knorr, Tehnično vodstvo: Ikra GmbH

Pooblaščeno podjetje za potrjevanje skladnosti in oznake CE: Mogatec GmbH

Shranjevanje tehničnih dokumentov: Gerhard Knorr, Kärcherstraße 57, DE-64839 Münster



## Cortasetos eléctrico

### Estimado cliente:

Escribimos estas instrucciones para empleo para asegurar una puesta en servicio fiable de su cortacésped. Si Uds. observan las instrucciones siguientes, el dispositivo trabajará siempre a su entera satisfacción y garantizamos su larga vida útil.

Nuestros dispositivos fueron ensayados bajo las condiciones más duras antes de la producción en serie y son sometidos a los controles constantes. durante la producción Todo eso nos asegura y es garantía de que se trata de un producto de alta calidad.

En consideración del otro desarrollo técnico reservamos las modificaciones de construcción y de presentación.

### Datos técnicos

Modell		HS 6050
Tensión de servicio	V~	230
Frecuencia nominal	Hz	50
Potencia nominal	W	500
Movimientos de corte	min <sup>-1</sup>	3.800
Largo de corte	mm	450
Capacidad de corte	mm	18
Peso sin cable	kg	2,97
Nivel de presión acústica	dB (A) EN 60745	87 K 3,0 dB(A)
Vibración	m/s <sup>2</sup> EN 60745	< 2,5 K 1,5 m/s <sup>2</sup>

Salvo modificaciones técnicas.

Clase de protección: II/DIN EN 60745/VDE 0740 

Salvo modificaciones técnicas.

Los aparatos han sido construidos de acuerdo con las disposiciones de la norma DIN-EN 60745-1 y DIN-EN 60745-2-15, y cumplen totalmente los requisitos de la Ley de Seguridad de Productos.

### Emisiones

- El valor indicado de las emisiones de vibración se midió mediante un procedimiento de prueba estándar y se puede utilizar para comparar con otras herramientas eléctricas.
- El valor indicado de las emisiones de vibración también puede ser utilizado para estimar el número y la duración de las interrupciones de trabajo necesarios.
- El valor real de las emisiones de vibración puede ser diferente durante el uso de las herramientas eléctricas dependiendo de cómo son utilizadas dichas herramientas.
- Atención: Para protegerse contra los trastornos de circulación de la sangre en las manos causados por las vibraciones, hay que incluir a su debido tiempo períodos de descanso.

## Normas de seguridad generales

Datos relativos a la emisión de ruido según la Ley alemana de seguridad de productos (ProdSG) y la Directriz de maquinaria de la CE: El nivel de presión acústica en el lugar de trabajo puede sobrepasar los 80 dB(A). En este caso, el operador deberá tomar medidas de protección contra el ruido (p. ej. llevar una protección en el oído).

**Atención: ¡Protección contra el ruido!** Al poner en marcha, observar las disposiciones regionales pertinentes.

 El uso del cortasetos implica peligro de accidentes, por eso observe las respectivas instrucciones de prevención de accidentes.

La máquina está construida según el estado más nuevo de la técnica y conforme a las normas de seguridad técnica de validez general. No obstante a ello su uso puede acarrear peligros para el cuerpo y vida del usuario terceros o bien reducir la capacidad funcional de la máquina y de otros valores reales.

Atención: En caso del uso de herramientas eléctricas se tiene que observar las siguientes medidas fundamentales de seguridad para protegerse contra descarga, peligro de lesiones y peligro de incendio. Leer y observar todas estas advertencias antes de utilizar esta herramienta eléctrica. Conservar bien las instrucciones de manejo.

¡Solamente use la máquina en estado técnico impecable y conforme a lo prescrito, piense en su seguridad y en los peligros inherentes y observe las instrucciones de manejo! ¡Repáre o deje reparar inmediatamente cualquier fallo técnico que afecte su seguridad!

Esta máquina puede causar heridas importantes. Leer cuidadosamente las instrucciones de manejo con respecto al manejo correcto, a la preparación, al mantenimiento y al uso conforme al escrito en el libro de instrucciones de la máquina. Antes del primer uso es necesario familiarizarse con la máquina y hacerse insu- truir prácticamente.

## Aplicación

La máquina está destinada única y exclusivamente a cortar setos. Cualquier otro tipo de aplicación se considerará como antireglamentario y por consiguiente el fabricante no responderá de daños que resulten del uso inadecuado. El usuario es el único que soportará el riesgo. El uso conforme a lo prescrito también implica que se observen las instrucciones de manejo y se cumplan las directivas de inspección y mantenimiento.

¡Las instrucciones de manejo siempre tienen que estar a mano en el lugar de aplicación de la máquina!

## Instrucciones generales de seguridad

**Atención:** Deben leerse todas las instrucciones. Si no se cumplen las siguientes instrucciones, puede sufrirse una descarga eléctrica, quemaduras u otras graves le-

siones. El concepto usado a continuación “herramienta eléctrica” se refiere a las que funcionan con electricidad de red (con cable eléctrico) y a las que llevan acumulador (sin cable eléctrico).

## GUARDE BIEN ESTAS INSTRUCCIONES.

### 1) Lugar de trabajo

- a) **Mantener el área de trabajo limpio y ordenado.** *El desorden y lugares de trabajo no iluminados pueden causar accidentes.*
- b) **No trabaje con este aparato en ambientes bajo peligro de explosión, donde haya líquidos, gases o polvos combustibles.** *Las herramientas eléctricas producen chispas que pueden incendiar el polvo o los vapores.*
- c) **Al usar una herramienta eléctrica, mantenga alejados a los niños y demás personas.** *Si le despidasen, podría perder el control sobre el aparato.*

### 2) Seguridad eléctrica

- a) **El enchufe conector del aparato debe caber en la toma de corriente. El enchufe no debe modificarse de ninguna manera. No utilice ningún enchufe adaptador junto con aparatos con protección por puesta a tierra.** *Los enchufes y las cajas de empalme correspondientes no modificadas disminuyen el riesgo de sufrir una descarga eléctrica.*
- b) **Evite el contacto físico con superficies con puesta a tierra, como tuberías, calefacciones, hornos y neveras.** *Existe un mayor riesgo de sufrir una descarga eléctrica si su cuerpo está puesto a tierra.*
- c) **Mantener el aparato alejado de la lluvia.** *Si penetra agua en un aparato eléctrico, aumenta el riesgo de sufrir una descarga eléctrica.*
- d) **No utilice el cable para finalidades inadecuadas, como para llevar el aparato, colgarlo o tirar de él para desenchufarlo de la toma de corriente. Mantener el cable alejado del calor, el aceite, bordes afilados y piezas móviles del aparato. Los cables dañados o liados aumentan el riesgo de sufrir una descarga eléctrica.**
- e) **Si trabaja con una herramienta eléctrica al aire libre, utilice sólo cables de alargo que también estén autorizados para el exterior.** *La aplicación de un cable de alargo adecuado para el exterior disminuye el riesgo de sufrir una descarga eléctrica.*

### 3) Seguridad de personas

- a) **Esté atento, observe lo que hace y proceda razonadamente para trabajar con una herramienta eléctrica. No utilice este aparato cuando esté cansado o se encuentre bajo los efectos de medicamentos, drogas o alcohol.** *Un momento de descuido al utilizar el aparato puede producir graves lesiones.*

- b) Lleve un equipo protector personal y siempre unas gafas protectoras. *Si lleva un equipo protector personal como mascarilla contra el polvo, zapatos de seguridad antideslizantes, casco protector o protectores del oído, disminuye el riesgo de sufrir lesiones según el tipo y la aplicación de la herramienta eléctrica.*
  - c) Evite poner en marcha el aparato de una forma inadvertida. Asegúrese de que el interruptor se encuentra en la posición “Desc.” (OFF), antes de colocar el enchufe en la toma de corriente. *Si al llevar el aparato tiene el dedo sobre el interruptor o al conectar el aparato a la alimentación de corriente, ello puede dar lugar a accidentes.*
  - d) Extraiga las herramientas de ajuste y los desmontadores antes de conectar el aparato. *Las herramientas o llaves que se encuentren en una de las piezas giratorias del aparato, pueden producir lesiones.*
  - e) No se sobreestime. Procure estar en una posición segura y mantenga en todo momento el equilibrio. *De esta forma podrá controlar el aparato mejor en situaciones inesperadas.*
  - f) Lleve ropa adecuada. No lleve ropa ancha ni joyas. Mantenga el pelo, la ropa y los guantes alejados de las piezas móviles. *La ropa suelta, las joyas o el pelo largo pueden ser atrapados por piezas móviles del aparato.*
  - g) Cuando se puedan montar sistemas aspiradores y recogedores de polvo, asegúrese de que éstos estén conectados y se utilicen correctamente. *Si se utilizan estos sistemas, disminuye el peligro derivado del polvo.*
- 4) Manejo y utilización cuidadosa de herramientas eléctricas**
- a) No sobrecargue el aparato. Utilice para el trabajo la herramienta eléctrica adecuada para ello. *Con la herramienta eléctrica adecuada trabajará mejor y de forma más segura dentro de la gama de potencia indicada.*
  - b) No utilice ninguna herramienta eléctrica que tenga un interruptor defectuoso. *Las herramientas eléctricas que ya no se pueden conectar o desconectar son peligrosas y tienen que repararse.*
  - c) Sacar el enchufe de la toma de corriente antes de proceder a ajustar el aparato, de cambiar piezas accesorias o de guardar el aparato. *Esta medida preventiva evita que se ponga en marcha el aparato de una forma inadvertida.*
  - d) Guardar los aparatos eléctricos que no se utilicen fuera del alcance de los niños. No deje que personas utilicen este aparato si no están familiarizados con él o no han leído estas instrucciones. *Las herramientas eléctricas son peligrosas si son utilizadas por personas que no tienen experiencia.*
  - e) Cuidar el aparato con esmero. Compruebe que las piezas móviles del aparato funcionan perfectamente y no estén atascadas, que no haya piezas rotas ni tan dañadas que ello afecte al

funcionamiento del aparato. Haga reparar las piezas dañadas antes de utilizar el aparato. *Numerosos accidentes tienen su origen en herramientas eléctricas que están mal mantenidas.*

- f) Mantener las herramientas cortantes afiladas y limpias. *Las herramientas bien cuidadas con bordes cortantes afilados se atascan menos y son más fáciles de manejar.*
  - g) Utilice herramientas eléctricas, accesorios, herramientas adicionales, etc. según estas instrucciones y de la forma cómo esté prescrito para este tipo especial de aparato. Tenga en cuenta para ello las condiciones de trabajo y la actividad que deba ejercer. *El uso de herramientas eléctricas para otras aplicaciones que las previstas, puede producir situaciones peligrosas.*
- 5) Asistencia**
- a) Haga reparar el aparato sólo por personal técnico cualificado, usando solamente piezas de recambio originales. *De esta forma se garantiza que se mantiene la seguridad del aparato.*
- 6) Instrucciones de seguridad para cizallas para cortar setos:**
- Mantener todas las partes del cuerpo alejadas de la cuchilla cortante. No intente eliminar material cortado ni de sujetar el material a ser cortado, estando la cizalla en marcha. Extraiga el material cortado atascado solamente cuando el aparato esté desconectado. *Un momento de descuido al utilizar la cizalla para cortar setos puede producir graves lesiones.*
  - Sujete la herramienta eléctrica por los asideros aislados, ya que la cizalla cortante podría entrar en contacto con el propio cable eléctrico. *El contacto de la cuchilla cortante con una línea que esté bajo tensión puede electrificar las partes metálicas del aparato y producir descargas eléctricas.*
  - Lleve la cizalla para cortar setos por el mango, estando la cuchilla detenida. Al transportar o guardar la cizalla para cortar setos, aplicar siempre la cobertura protectora. *Si se maneja el aparato con cuidado, disminuye el peligro de accidentarse debido a la cuchilla.*
  - Mantener el cable alejado de la zona cortante. *Durante el trabajo puede estar el cable tapado por los arbustos y ser seccionado por descuido.*
  - Solamente maneje la cortasetos con las dos manos.
  - ¡Antes de comenzar a trabajar despeje la superficie de cuerpos ajenos y preste atención a cuerpos ajenos cuando esté trabajando!
  - No use la cortasetos cuando llueve o para cortar setos mojados. No limpie la podadera con chorro de agua. No utilice limpiador de alta presión ni eyector de chorro de vapor para la limpieza.
  - Según las disposiciones de las asociaciones para la prevención y el seguro de accidentes en trabajos agrarios, solamente personas mayores de 17 años les está permitido trabajar individualmente

con cortasetos eléctricos. Bajo vigilancia de adultos pueden usarla personas mayores de 16 años.

- Máquinas portátiles que se emplean fuera tienen que ser conectadas mediante interruptores de protección de corriente de defecto.
- Si emplea por primera vez un cortasetos le recomendamos que no sólo lea bien las instrucciones pertinentes sino también se deje mostrar cómo funciona en la práctica.
- Siempre preste atención a que estén montados todos los dispositivos de protección y empuñaduras.
- No intente nunca utilizar una máquina incompleta o una, que no esté provista de un cambio autorizado.
- Familiarícese Ud. con sus alrededores y preste atención a peligros posibles no oíbles a causa del ruido de la máquina.
- No use la cortasetos en malas condiciones meteorológicas, sobre todo cuando hay una tormenta / lluvia.

### Instrucciones importantes antes de la puesta en marcha

#### Protector de mano (ilustración 1)

Colocar la protección manual sobre la placa correspondiente en la parte delantera de la carcasa hasta que se ajuste correctamente.

#### Toma de corriente

La máquina solamente puede conectarse con corriente alterna monofásica. Tiene aislamiento de protección según clase II VDE 0740 y por eso también puede conectarse en cajas de enchufe sin conductor de protección. Pero antes de conectar la máquina preste atención a que la tensión de red concuerde con la tensión de servicio indicada en la placa de potencia.

#### Asegurar el cable prolongador (ilustración 2)

Utilizar sólo cables prolongadores autorizados para uso en exterior. La sección transversal del cable debe ser igual o mayor que 1,5 mm<sup>2</sup> para una longitud de hasta 75 m. Colocar el acoplamiento del prolongador en el enchufe del aparato. Deslizar un bucle del prolongador por la abertura del asidero y ajustarlo.

Después del trabajo, deslizar el bucle hacia delante, por encima del gancho y extraerlo del asidero. Sacar el enchufe de corriente.

Prolongadores con una longitud de más de 30 m reducen la potencia de la máquina.

### Empleo

¡No use el cortasetos cuando llueva o para cortar setos mojados!

Antes de cada empleo del cortasetos controle si hay daños visibles en el cable y en sus conexiones (con el aparato desenchufado). No utilice cables defectuosos.

### Guantes

Lleve guantes para trabajar con el cortasetos.

### Conexión y desconexión el cortasetos

Para conectar la podadera de setos adopte por favor una postura segura. Esta podadera de setos tiene un dispositivo de conexión de seguridad a dos manos. Para conectarla se tienen que pulsar ambos interruptores A y B (ilustración 1). Para desconectarla, suelte de nuevo ambos interruptores. El motor se desconecta ya al soltar uno de los dos interruptores.

### Mantenimiento

#### Antes de cualquier tipo de trabajo en la máquina siempre hay que desenchufarla.

Importante: Después de cada empleo más largo del cortasetos hay que limpiar y engrasar las cuchillas, lo que influirá decisivamente en la duración de vida del aparato. Dispositivos de corte dañados deberán ser reparados inmediatamente en debida forma. Limpie la cuchilla con un paño seco o con una escobilla si está demasiado sucia. **Cuidado: ¡Peligro de lesión!** Para el engrasado de las cuchillas use en lo posible un lubricante no contaminante (ilustración 3).

#### Afilado de las cuchillas

Las cuchillas necesitan poco mantenimiento y si se emplean conforme a su destino no tienen que ser reafiladas.

#### Cambio de cuchillas

Solamente una colocación correcta de las cuchillas es garantía de que funcionen bien y de que la antes mencionada posición de seguridad sea efectiva. Por eso también el cambio de la cuchilla deberá efectuarse en un taller especializado.

### Manejo del cortasetos (ilustración 4)

Con esta herramienta puede cortar rápida y cómodamente arbustos, setos y matas.

#### Cortar setos

- Corte brotes nuevos con un movimiento de guadaña.
- Corte setos más viejos y fuertes con un movimiento de sierra.
- Use una sierra para cortar ramas demasiado gruesas para la cuchilla.
- Corte los lados de un seto de forma angostada hacia la parte de arriba.

#### Para obtener una altura uniforme

- Tenga la cuerda guía a la altura deseada.
- Corte derecho por encima de esta línea.

Tenga cuidado de una postura segura para impedir un desbalanceo y evitar posibles lesiones. Mantenga las cuchillas siempre alejadas del cuerpo.

## Seguridad optimizada

Con los 5 componentes, conexión de seguridad a 2 manos, parada rápida de cuchillas, protector da mano, barra portacuchillas de seguridad y protección antichoque, el cortasetos viene dotado de elementos óptimos de seguridad.



### Atención:

**Si mientras trabaja con el cortasetos observase alguna anomalía con las funciones de seguridad, como el manejo a 2 manos o el paro rápido, terminar inmediatamente el trabajo y llevar el aparato para que lo reparen a un taller autorizado y especializado.**

### Conexión de seguridad a dos manos (fig.1)

Para conectar el cortasetos y para trabajar con esto, se necesita ambos manos: Hay que presionar la regleta de conexión en la empuñadura trasera así como la maneta en el asidero delantero. Al soltar uno de los elementos de conexión la cuchilla se para inmediatamente.

### Parada rápida de las cuchillas

Para evitar lesiones de corte la cuchilla se para en aprox. 0,5 seg. cuando se suelte uno de los dos elementos de conexión.

### Barra portacuchillas de seguridad (ilustración 5+6)

La cuchilla instalada detrás del peine reduce el riesgo de lesiones por contacto descuidado. Inmediatamente después de desconectar la máquina, la cuchilla cortante se para inmediatamente.

### Protección antichoque (ilustración 5)

El riel de guía saliente impide que al chocar contra un objeto duro (como pared, suelo etc.) repercuta en golpes desagradables sobre el usuario.

### Elemento protector del engranaje

Si objetos duros se atascan en las cuchillas y bloquean el motor desconecte en seguida la máquina, desenchúfela, retire el objeto y luego continúe trabajando. El aparato está equipado con una protección contra sobrecarga que impide daños mecánicos en el engranaje cuando las cuchillas se bloquean.

## Conservación del cortasetos después de su uso

**¡El cortasetos tiene que guardarse de tal modo que nadie se pueda lesionar con las cuchillas de corte!**

**Importante:** Después de cada uso se debería limpiar la cuchilla (vea también la sección Mantenimiento). De éste modo se prolongará considerablemente su duración de vida útil. El engrasado debería efectuarse en lo posible con un lubricante compatible con el medio ambiente, p. ej. un rociador de servicio. Meta después las cuchillas del cortasetos en la funda soporte.

## Servicio de reparación

Reparaciones en herramientas eléctricas solamente de-

ben ser efectuadas por técnicos competentes. Cuando envíe el aparato defectuoso al servicio de reparación de ruego que especifique el fallo que tenga. Éstos podrán enviarse a reparar al servicio técnico autorizado Garland más próximo. Consulte en su punto de venta

## Evacuación y protección del medio ambiente

Si el aparato algún día se volviese carente de utilidad o ya no se necesite, no debe tirarse el aparato en cuestión, bajo ninguna circunstancia, a la basura doméstica, sino, evacuarlo de una forma ecológica. El aparato deberá entregarse en un punto de recogida autorizado. Las piezas de material sintético y de metal podrán así ser separadas allí y reutilizarse en la cadena de producción. Información relativa a la evacuación también puede solicitarse en las administraciones de las comunidades o urbanas correspondientes.

## Condiciones de garantía

Independientemente de las obligaciones del vendedor derivadas del contrato de compra, por esta herramienta le concedemos al comprador final la siguiente garantía: La garantía asciende a 36 meses (En el registro 60 meses) y empieza con la entrega que deberá ser demostrada por el comprobante de compra original. En el caso de una aplicación comercial, así como de un alquiler, el periodo de garantía se reduce a 12 meses. De la garantía están excluidas las piezas de desgaste y los daños que se han originado por el empleo de piezas accesorias equivocadas, reparaciones con piezas no originales, uso de la fuerza, golpe y rotura, así como una sobrecarga con intención del motor. La sustitución cubierta por la garantía se extiende únicamente a piezas defectuosas y no a aparatos completos. Reparaciones cubiertas por la garantía deberán ser efectuadas sólo por talleres autorizados o por el Servicio de Postventa de la fábrica. La garantía caducará en el caso de una intervención ajena.

Envío gratuito de aparatos en caso de ser necesario

Registro de productos para la ampliación de la garantía a 5 años : [www.tonino-lamborghini-garden.com](http://www.tonino-lamborghini-garden.com)

## Servicio de atención al cliente

- Soporte competente en cuestiones referentes a la puesta en marcha
- Respuesta a preguntas técnicas
- Pedido de piezas de repuesto y suministro
- Registro de productos para la ampliación de la garantía a 5 años

## Servicio

- Envío gratuito de aparatos en caso de ser necesario
- Reparación rápida, en máx. 7 días después de la llegada al servicio

CEE Declaración de Conformidad



Nosotros, **Mogatec GmbH, Im Grund 14, D-09430 Drebach**, declaramos bajo responsabilidad propia que el product **Cortasetos eléctrico HS 6050**, a los cuales se refiere la presente declaración corresponden a las exigencias básicas de las normativa de la **2006/42/CE** (Directriz de maquinaria), **2004/108/UE** (normativa EMV), **2011/65/EU** (normativa RoHS) y **2000/14/UE** (directriz de ruidos) modificaciones incluidos. Con el fin de realizar de forma adecuada las exigencias referentes a la seguridad y a la sanidad mencionadas en las normativas de la CEE fueron consultadas las siguientes normativas y especificaciones técnicas:

**DIN EN 60745-1 (VDE 0740-1):2010-01; EN 69745-1:2009**  
**DIN EN 60745-2-15 (VDE 0740-2-15):2009-12; EN 69745-2-15:2009**  
**DIN EN ISO 14121-1:2007; EN ISO 14121-1:2007**  
**EN 61000-3-2; EN 61000-3-3; EN 62233; EN 55014-1; EN 55014-2**

Nivel de ruido medido 95 dB (A)  
Nivel de ruido garantizado 98 dB (A)

Procedimiento de evaluación de conformidad según Apéndice V / Directiva 2000/14/UE

El año de construcción está impreso en el rótulo de características, y puede determinarse además por medio del número de serie consecutivo.

Münster, 16.06.2013

Gerhard Knorr, Dirección técnica: Ikra GmbH  
Apoderado para el certificado de conformidad CE: Mogatec GmbH

Guarda la documentación técnica: Gerhard Knorr, Kärcherstraße 57, DE-64839 Münster





**PRODOTTI DISTRIBUITI DA  
PRODUCTS DISTRIBUTED BY**

**IKRA**  
**mogatec**

ikra GmbH - Schlesier Straße 36 - 64839 Münster-Altheim (Germany) - Telefon: ++49 6071 3003 0 Telefax: ++49 6071 3003 30  
service@tonino-lamborghini-garden.com - www.tonino-lamborghini-garden.com

**SU LICENZA DI TONINO LAMBORGHINI Spa  
UNDER LICENSE OF TONINO LAMBORGHINI Spa  
WWW.LAMBORGHINI.IT**



## **ОФИЦИАЛЬНЫЙ ДИЛЕР В УКРАИНЕ:**

[storgom.ua](http://storgom.ua)

### **ГРАФИК РАБОТЫ:**

Пн. – Пт.: с 8:30 по 18:30

Сб.: с 09:00 по 16:00

Вс.: с 10:00 по 16:00

### **КОНТАКТЫ:**

+38 (044) 360-46-77

+38 (066) 77-395-77

+38 (097) 77-236-77

+38 (093) 360-46-77

Детальное описание товара:

<https://storgom.ua/product/elektricheskii-kustorez-tonino-lamborghini-hs-6050.html>

Другие товары: <https://storgom.ua/kustorezy.html>