



by *Tonino Lamborghini*

TECNOLOGIA

ART 6024 LI-A

DE

Akku - Rasentrimmer - Originalbetriebsanleitung

Vor Inbetriebnahme Gebrauchsanweisung lesen!

FR

Coupe-bordures à batterie - Traduction du mode d'emploi d'origine

Lire attentivement le mode d'emploi avant chaque mise en service!

NL

Accu trimmer - Vertaling van de originele gebruiksaanwijzing

Voor inwerkingstelling de gebruiksaanwijzing lezen!

IT

Tagliabordi a batteria - Traduzione delle istruzioni per l'uso originali

Prima della messa in funzione leggere le istruzioni per l'uso!

GR

Συσσωρευτική χορδική - Μετάφραση των αυθεντικών οδηγιών λειτουργίας

Πριν από την έναρξη λειτουργίας διαβάστε τις οδηγίες χειρισμού!

SI

Ročna kosilnica na nitko - Prevod originalnega navodila za uporabo

Pred zagonom preberite navodilo za uporabo !

ES

Cortabordes a batería - Traducción de las instrucciones de servicio originales

¡Lea las instrucciones de manejo antes de efectuar la puesta en marcha!

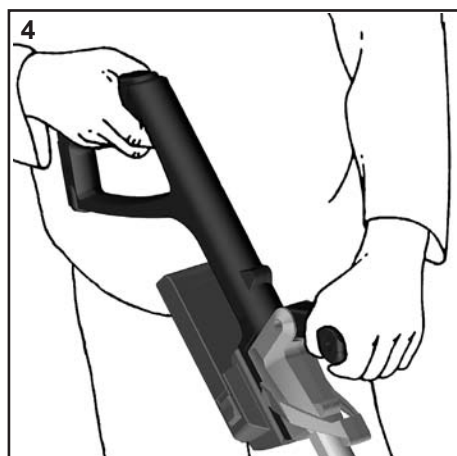
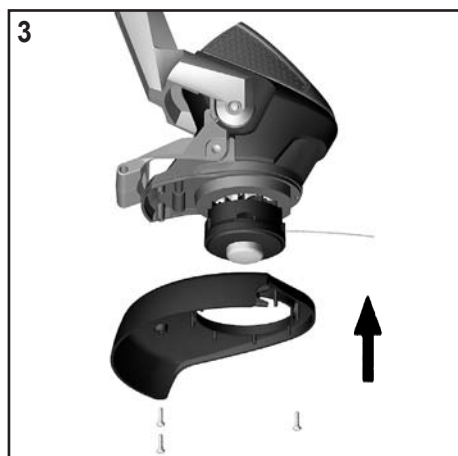
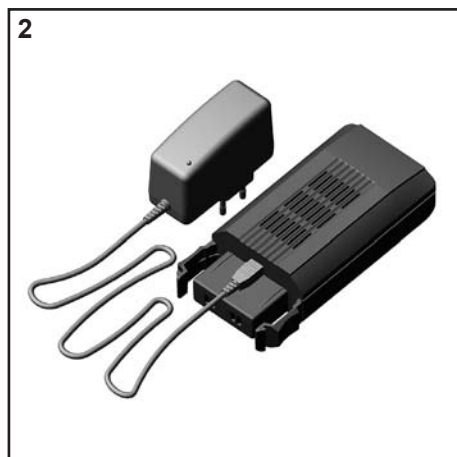

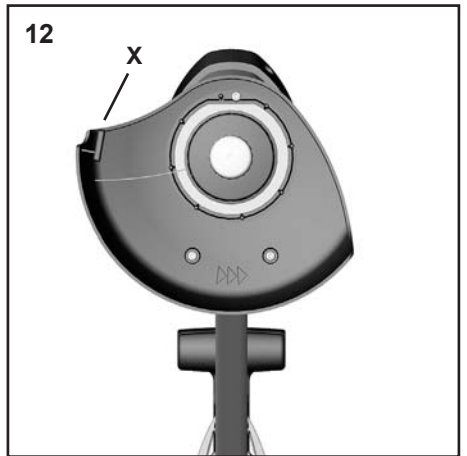
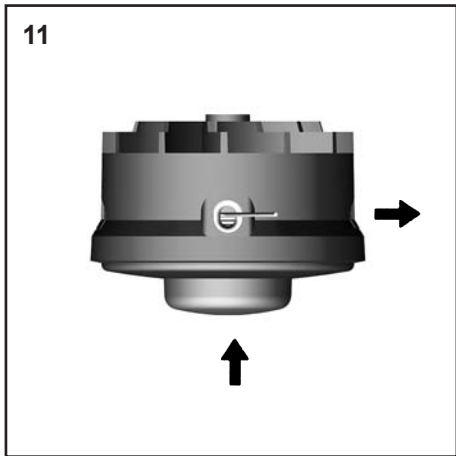
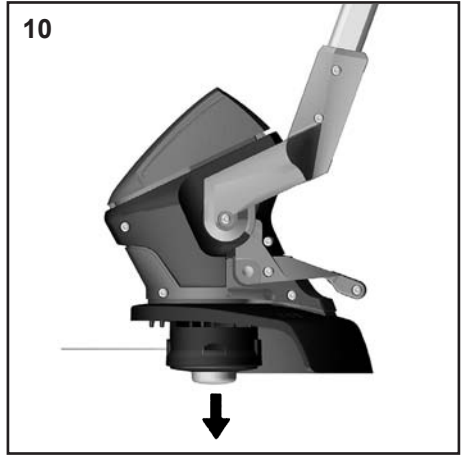
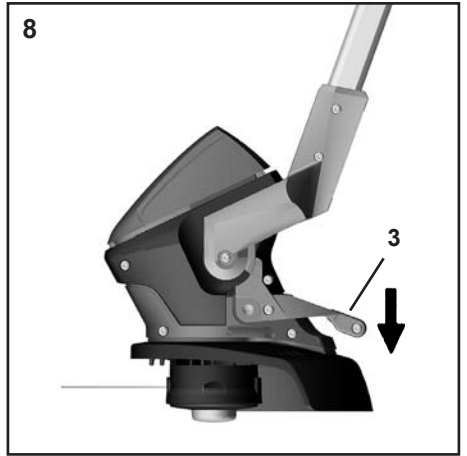



Abbildung und Erklärung der Piktogramme
Afbeelding en verklaring van de pictogrammen
Απεικόνιση και επεξήγηση των συμβόλων
 Símbolos y su significado

Représentation et explication des pictogrammes
Illustrazione e spiegazione dei simboli
Slika in pojasnilo k pictogramom

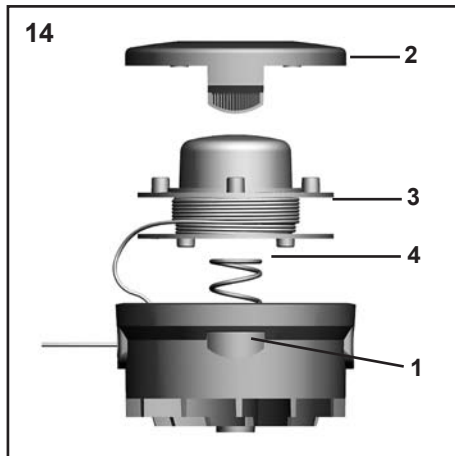
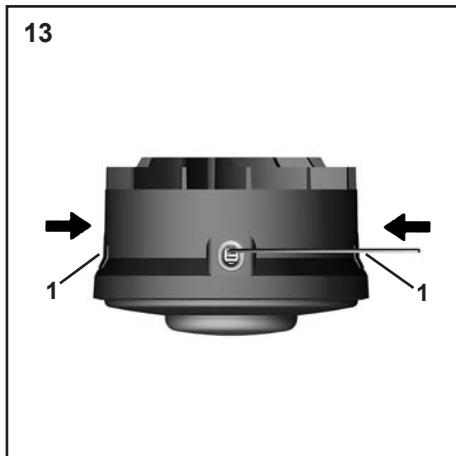

1

2

3

4

5

6

7

8

9

DE

- 1 Achtung Gefahr
- 2 Lesen Sie die Gebrauchsanweisung vor der ersten Inbetriebnahme
- 3 Tragen Sie Schutzbrille und Gehörschutz
- 4 Dritte aus dem Gefahrenbereich fernhalten
- 5 Achtung: Schneidwerkzeug läuft nach
- 6 Gerät nicht im Regen und bei Nässe benutzen
- 7 Defekten Akku dem Recycling zuführen!
- 8 Akku enthält Lithium ! Nicht in der Mülltonne entsorgen!
- 9 Achtung Umweltschutz! Dieses Gerät darf nicht mit dem Hausmüll/Restmüll entsorgt werden. Das Altgerät nur in einer öffentlichen Sammelstelle abgeben.

FR

- 1 Attention danger
- 2 Lisez le mode d' emploi avant la première mise en marche!
- 3 Utilisez les moyens de protection de la vue et de l'ouïe!
- 4 Maintenir les autres personnes hors de la portée du danger
- 5 Attention: l'outil de fauchage a une marche par inertie à l'arrêt
- 6 A ne pas utiliser sous la pluie et sous l'humidité
- 7 Les accus défectueux doivent toujours être mis au recyclage!
- 8 L'accumulateur contient du lithium! Ne pas le jeter aux ordures ménagères!
- 9 Attention! Protection de l'environnement! Le présent appareil ne peut en aucun cas être éliminé avec les ordures ménagères/déchets. Toujours déposer les appareils usagés dans un centre de collection.

NL

- 1 Pas op gevaar
- 2 Lees gebruiksaanwijzing voor dat U het apparaat in gebruik neemt
- 3 Gebruik oog en gehoorbescherming!
- 4 Houd andere personen buiten gevaar zone
- 5 Pas op: maaiapparaat loopt nog door na het uitzetten
- 6 Apparaat niet gebruiken tijdens regen en vochtigheid
- 7 Defecte accu ter recycling aanbieden!
- 8 De batterij bevat Lithium! Niet in de gewone afvalbak gooien!
- 9 Opgelet milieubescherming! Dit apparaat mag niet bij het gewone huishoudelijke afval worden aangeboden. Het oude apparaat alleen bij een gemeentelijk of regionaal afvalverzamelstation inleveren

GR

- 1 Προσοχή κίνδυνος
- 2 Διαβάστε τις οδηγίες χειρισμού πριν την πρώτη εισαγωγή στη λειτουργία!
- 3 Χρησιμοποιείτε μέσα ασφάλειας ματιών και ακοής!
- 4 Τα τρίτα πρόσωπα να μην πλησιάζουν το χώρο κινδύνου
- 5 Προσοχή: η συσκευή κοπής δε σταματάει εντελώς μετά τη διακοπή της μηχανής.
- 6 Μη χρησιμοποιείτε τη μηχανή κατά τη βροχή και σε υγρό περιβάλλον.
- 7 Οδηγείτε την κατεστραμμένη επαναφορτιζόμενη μπαταρία στην ανακύκλωση!
- 8 Η επαναφορτιζόμενη μπαταρία περιέχει λίθιο! Μην την πετάτε στα οικιακά απορρίμματα!
- 9 Προσοχή προστασία περιβάλλοντος! Αυτή η συσκευή δεν επιτρέπεται να πεταχτεί στα οικιακά απορρίμματα. Την παλιά συσκευή την παραδίδετε μόνο σε ένα δημόσιο κέντρο περισυλλογής απορριμμάτων.

ES

- 1 Atención peligro
- 2 Lean las instrucciones de uso antes de poner por primera vez el aparato en marcha!
- 3 Utilicen protectores de ojos y oídos!
- 4 Mantener a terceras personas fuera del peligro
- 5 Atención: el dispositivo de corte tiene marcha por inercia
- 6 No usar el aparato bajo lluvia y en lugares húmedos
- 7 ¡Retorne el acumulador defectuoso al reciclaje!
- 8 El acumulador contiene litio. ¡No lo tire al cubo de basura casera!
- 9 Atención: protección del medio ambiente. Este aparato no debe evacuarse junto a la basura doméstica ni el rechazo. El aparato, una vez desechado, deberá entregarse en un puesto de recolección colectivo.

IT

- 1 Attenzione pericolo
- 2 Leggete le istruzioni per uso prima di mettere la prima volta l'apparechiatura in funzione.
3. Usate i dispositivi per la difesa degli occhi e dell'udito!
4. Mantenete le terze persone fuori raggio del pericolo !
5. Attenzione: utensile di taglio ha il percorso di coda
6. Non usate la macchina durante la pioggia e umidità.
7. Portare l'accumulatore difettoso al riciclaggio!
8. L'accumulatore contiene litio ! Non smaltire nei rifiuti di casa!
9. Attenzione protezione dell'ambiente! Questo apparecchio non può essere smaltito con la spazzatura domestica/connrifiuti non riciclabili. Consegnare l'apparecchio vecchio esclusivamente in un punto di.

SI

- 1 Pozor! Nevarnost!
- 2 Pred prvo uporabo preberite navodila za uporabo
- 3 Nosite zaščitna očala in zaščito za sluh
- 4 Drugim osebam ne dovolite v delovno območje
- 5 Pozor! Rezilno orodje se vrti še po izklopu motorja
- 6 Naprave ne uporabljajte v dežju ali mokrem okolju
- 7 Pokvarjen akumulator dajte v predelavo!
- 8 Akumulator vsebuje litij! Ne odvrzite ga v smetnjak!
- 9 Pozor, varstvo okolja! Te naprave se ne sme zavreči skupaj s hišnimi/ostalimi odpadki. Odsluženo napravo oddajte le na javnem zbirnem mestu.

Akku-Rasentrimmer

Verehrter Kunde,

um eine zuverlässige Inbetriebnahme zu gewährleisten, haben wir diese Gebrauchsanweisung geschaffen. Wenn Sie die folgenden Hinweise beachten, wird ihr Gerät stets zu Ihrer Zufriedenheit arbeiten und eine lange Lebensdauer besitzen.

Unsere Geräte werden vor der Serienherstellung unter härtesten Bedingungen erprobt und während der Fertigung ständigen Kontrollen unterzogen. Dies gibt uns die Sicherheit und Ihnen die Gewähr, stets ein ausgereiftes Produkt zu erhalten.

Im Interesse der technischen Weiterentwicklung sind Konstruktions- und Ausführungsänderungen vorbehalten.

Technische Daten

Modell	ART 6024 LI-A	
Betriebsspannung	24 V DC	
Drehzahl	10.000 min ⁻¹	
Schnittkreis Ø	22 cm	
Fadenstärke	1,4 mm	
Akkutyp	Li-Ion 24 V / 1,5 Ah	
Leerlaufzeit bei voll geladenem AKKU	ca. 30-40 Min	
Gewicht	2,2 kg	
Schalldruckpegel (nach EN 786)	77 dB(A)	K 3,0 dB
Vibrationen am Handgriff (nach EN 786)	< 2,5 m/s ²	K 1,5 m/s ²
Netz- / Ladegerät		
Netzspannung	230 V~ / 50 Hz	
Ladedauer	ca. 4 Std.	
Ladespannung	25,2 V DC	
Ladestrom	500 mA	

Technische Änderungen bleiben vorbehalten.

Anwendungshinweise



Trimmer nur zum Schneiden von Gras oder Unkraut an Mauern, unter Zäunen, an Bäumen, an Treppen, Plattenwegen, unter Büschen und Hecken einsetzen. Der Trimmer ist nicht geeignet zum Schneiden größerer Rasenflächen.



Bitte beachten Sie: Dieses Gerät darf in Wohngebieten nach der deutschen Maschinenlärmschutzverordnung vom September 2002 an Sonntagen und Feiertagen sowie an Werktagen von 20:00 Uhr bis 7:00 Uhr nicht in Betrieb genommen werden.

Beachten Sie zusätzlich auch die landesrechtlichen Vorschriften zum Lärmschutz

Angaben zur Geräuschemission gemäß Produktsicherheitsgesetz (ProdSG) bzw. EG-Maschinenrichtlinie: Der Schalldruckpegel am Arbeitsplatz kann 80 dB (A) überschreiten. In dem Fall sind Schallschutzmaßnahmen für den Bediener erforderlich (z.B. Tragen eines Gehörschutzes).

Sicherheitshinweise



Achtung! Sämtliche Anweisungen sind zu lesen. Fehler bei der Einhaltung der nachstehend aufgeführten Anweisungen können elektrischen Schlag, Brand- und/oder schwere Verletzungen verursachen. Der nachfolgend verwendete Begriff „Elektrowerkzeug“ bezieht sich auf netzbetriebene Elektrowerkzeuge (mit Netzkabel) und auf akkubetriebene Elektrowerkzeuge (ohne Netzkabel).

BEWAHREN SIE DIESE ANWEISUNGEN GUT AUF.

1) Korrekter und sicherer Gebrauch

- tragen Sie einen Augenschutz oder eine Schutzbrille;
- erlauben Sie nie, dass Kinder oder Personen, die mit den genannten Anweisungen nicht vertraut sind, die Maschine zu benutzen;
- unterbrechen Sie den Gebrauch der Maschine, wenn Personen, vor allem Kinder oder Haustiere, in der Nähe sind;
- benutzen Sie die Maschine nur bei Tageslicht oder guter künstlicher Beleuchtung;
- vor Inbetriebnahme der Maschine und nach irgendwelchem Aufprall, prüfen Sie sie auf Anzeichen von Verschleiß oder Beschädigung, und lassen Sie notwendige Reparaturen durchführen;
- benutzen Sie die Maschine nicht mit beschädigten oder fehlenden Schutzeinrichtungen;
- halten Sie immer Hände und Füße von der Schneideinrichtung entfernt vor allem, wenn Sie den Motor einschalten;
- seien Sie vorsichtig gegen Verletzungen an jede Einrichtung, die zum Abschneidender Fadenlänge dient. Nach dem Herausziehen eines neuen Fadens halten Sie die Maschine immer in ihre normale Arbeitsposition, bevor Sie eingeschaltet wird;
- montieren Sie nie metallische Schneidelemente;

- benutzen Sie nie Ersatz- und Zubehörteile, die vom Hersteller nicht vorgesehen oder empfohlen sind;
- ziehen Sie den Netzstecker ab vor Prüfung, Reinigung oder Arbeiten an der Maschine und wenn sie nicht im Gebrauch ist;
- achten Sie darauf, dass Luftöffnungen frei von Verschmutzungen sind;

2) Wartung

- lagern Sie die Maschine nicht in Reichweite von Kindern;
- elektrisch betriebene Trimmer sollten nur von autorisierten Personen instand gesetzt werden;
- benutzen Sie nur Ersatz- und Zubehörteile, die vom Hersteller empfohlen sind.
- Schneidkopf regelmäßig von Gras reinigen.
- Schneidkopf regelmäßig in kurzen Abständen überprüfen. Bei wahrnehmbaren Veränderungen (Vibration, Geräusche) sofort Trimmer abschalten und sicher festhalten. Trimmer auf den Boden drücken, um Schneidkopf abzubremsen, dann Netzstecker ziehen. Schneidkopf überprüfen - auf Anrisse achten.
- Schadhaften Schneidkopf sofort auswechseln lassen - auch bei scheinbar geringfügigen Haarrissen. Beschädigten Schneidkopf nicht reparieren.
- Reinigen Sie nach jedem Gebrauch Ihren Trimmer sorgfältig. Säubern Sie die Luftöffnungen.
- Kunststoffteile mit feuchtem Tuch reinigen. Scharfe Reinigungsmittel können den Kunststoff beschädigen.
- Lassen Sie kein fließendes Wasser in das Gerät gelangen und spritzen Sie es nicht mit Wasser ab.
- Bewahren Sie den Trimmer trocken und frostsicher auf.

3) Allgemeine Hinweise

- Lesen Sie die Bedienungsanleitung sorgfältig durch.
- Machen Sie sich mit den Steuer- oder Regeleinrichtungen und der ordnungsgemäßen Verwendung des Gerätes vertraut.
- Vor Gebrauch muss der Akku auf Anzeichen einer Beschädigung oder Alterung untersucht werden. Den Rasentrimmer nicht verwenden, wenn der Akku beschädigt oder abgenutzt ist. Beschädigte Schneidköpfe nicht verwenden.
- Nehmen Sie den Rasentrimmer (Rasenkantentrimmer) nicht in Betrieb, wenn die Leitungen beschädigt oder abgenutzt sind.
- Warnung: Die Rotation der Schneidwerkzeuge dauert nach dem Abschalten des Motors noch an.
- Vor jedem Arbeitsbeginn Trimmer auf einwandfreie Funktion und vorschriftsmäßigen, betriebssicheren Zustand prüfen. Besonders wichtig sind Akku, Schalter und Schneidkopf.
- Zum kurzzeitigen Transport des Trimmers (z.B. zu einer anderen Arbeitsstelle) Schalter loslassen, Netzstecker ziehen.

4) Anwendungshinweise

1. Die Schutzabdeckung muss beim Einschalten des Trimmers dem Körper zugewandt sein.
2. Schutzbrille oder Augenschutz, geschlossene Schuhe mit griffiger Sohle, eng anliegende Arbeitskleidung, Handschuhe und Gehörschutz tragen.
3. Trimmer immer gut festhalten - immer auf festen und sicheren Stand achten.
4. In unübersichtlichem, dicht bewachsenem Gelände besonders vorsichtig arbeiten!
5. Trimmer nicht bei Regen im Freien stehen lassen.
6. Kein nasses Gras schneiden! Nicht bei Regen benutzen!
7. Vorsicht an Abhängen oder in unebenem Gelände, Rutschgefahr!
8. Auf Abhängen nur quer zur Neigung trimmen - Vorsicht beim Wenden!
9. Auf Baumstümpfe und Wurzeln achten, Stolpergefahr!
10. Vermeiden Sie den Gebrauch des Trimmers bei schlechten Wetterbedingungen, besonders wenn Gefahr eines Gewitters besteht.
11. Die hohe Drehzahl des Schneidwerkzeuges und der Stromanschluss bringen besondere Gefahren mit sich. Deshalb sind beim Arbeiten mit dem Trimmer besondere Sicherheitsmaßnahmen nötig.
12. Sicherem Umgang mit dem Trimmer vom Verkäufer oder einem Fachmann zeigen lassen.
13. Dieser Trimmer ist nicht dafür bestimmt, durch Personen (einschließlich Kinder) mit eingeschränkten physischen, sensorischen oder geistigen Fähigkeiten oder mangels Erfahrung und/oder mangels Wissen benutzt zu werden, es sei denn, sie werden durch eine für ihre Sicherheit zuständige Person beaufsichtigt oder erhielten von ihr Anweisungen, wie der Trimmer zu benutzen ist.
14. Trimmer nur an Personen weitergeben (ausleihen), die mit seiner Handhabung grundsätzlich vertraut sind. Auf jeden Fall Gebrauchsanweisung mitgeben! Jugendliche unter 16 Jahren dürfen die Trimmer nicht bedienen.
15. Der Benutzer ist verantwortlich gegenüber Dritten im Arbeitsbereich des Trimmers.
16. Wer mit dem Trimmer arbeitet, muss gesund, ausgeruht und in guter Verfassung sein. Rechtzeitig Arbeitspausen einlegen! - Nicht unter Einfluss von Alkohol oder Drogen arbeiten.
17. Im Umkreis von 15 m dürfen sich weder weitere Personen / Kinder noch Tiere aufhalten, da Steine u.ä. vom rotierenden Schneidkopf weggeschleudert werden können.
18. Bei evtl. Verletzungen leiten Sie bitte umgehend Erste-Hilfe-Maßnahmen ein.

Wichtige Hinweise, damit Sie Ihren Garantieanspruch nicht verlieren:

- Halten Sie die Lufteintrittsschlitze sauber, da sonst der Motor nicht gekühlt wird.
- Arbeiten Sie nicht mit längerem Faden als die durch die Abschneidklinge vorgegebene Länge.
- Verwenden Sie nur Spezialschnidfäden mit max. 1,4 mm ø.

- Drücken Sie den Schneidkopf nicht auf die Erde, außer beim Verlängern des Fadens, dadurch bremsen Sie den eingeschalteten Motor.
- Schlagen Sie den Schneidkopf nicht auf harte Erde, da sonst die Motorwelle unwichtig wird.

5) Verwendung und Behandlung des Akkuwerkzeugs

- a) **Stellen Sie sicher, dass das Gerät ausgeschaltet ist, bevor Sie den Akku einsetzen.** *Das Einsetzen eines Akkus in ein Elektrowerkzeug, das eingeschaltet ist, kann zu Unfällen führen.*
- b) **Laden Sie die Akkus nur in Ladegeräten auf, die vom Hersteller empfohlen werden.** *Für ein Ladegerät, das für eine bestimmte Art von Akkus geeignet ist, besteht Brandgefahr, wenn es mit anderen Akkus verwendet wird.*
- c) **Verwenden Sie nur die dafür vorgesehenen Akkus in den Elektrowerkzeugen.** *Der Gebrauch von anderen Akkus kann zu Verletzungen und Brandgefahr führen.*
- d) **Halten Sie den nicht benutzten Akku fern von Büroklammern, Münzen, Schlüsseln, Nägeln, Schrauben oder anderen kleinen Metallgegenständen, die eine Überbrückung der Kontakte verursachen können.** *Ein Kurzschluss zwischen den Akkukontakten kann Verbrennungen oder Feuer zur Folge haben.*
- e) **Bei falscher Anwendung kann Flüssigkeit aus dem Akku austreten. Vermeiden Sie den Kontakt damit. Bei zufälligem Kontakt mit Wasser abspülen. Wenn die Flüssigkeit in die Augen kommt, nehmen Sie zusätzlich ärztliche Hilfe in Anspruch.** *Austretende Akkufflüssigkeit kann zu Hautreizungen oder Verbrennungen führen.*

Hinweis zum Gebrauch des Akkus

1. AKKU ist im Auslieferungszustand nicht geladen - vor Inbetriebnahme den AKKU erst vollständig laden. (siehe Punkt 6 - Laden des Akkus)
2. Der Akku darf niemals geöffnet werden.
3. Werfen Sie alte oder defekte Akkus niemals ins Feuer - **EXPLOSIONSGEFAHR!**
4. Schließen Sie das Ladegerät nur an die auf dem Typschild angegebene Netzspannung an.
5. Verwenden Sie nur den Original Akku.
6. Akku niemals mit Ladegerät eines anderen Herstellers laden. Dies kann zum Defekt des Akkus oder auch durch Überhitzung zu körperlichen Schäden führen.
7. Bei Dauerbetrieb kann sich der Akku erwärmen. Lassen Sie ihn vor erneutem Laden abkühlen.
8. Ladegerät und Akku außerhalb der Reichweite von Kindern lagern.
9. Benutzen Sie das Ladegerät nicht im Bereich von Dämpfen und brennbaren Flüssigkeiten.
10. Akku nur bei Temperaturen von 10°C bis 40°C laden.
11. Akku nicht bei Temperaturen über 40°C lagern.
12. Akkukontakte niemals kurzschließen oder mit metallischen Gegenständen überbrücken.

13. Beim Transport des Akkus beachten, dass die Kontakte nicht überbrückt werden, keine metallischen Transportbehälter verwenden.
14. Kurzschluss des Akkus kann zu Explosionen führen. Auf jeden Fall wird der Akku durch Kurzschluss beschädigt.
15. Untersuchen Sie das Ladekabel regelmäßig auf Beschädigungen. Lassen Sie beschädigte Kabel ersetzen.
16. Laden Sie den Akku vor Überwinterung nochmals voll auf.

Hinweise zum Umweltschutz

Batterien gehören nicht in den Hausmüll. Als Verbraucher sind Sie gesetzlich verpflichtet, gebrauchte Batterien bzw. Akkus zurückzugeben. Am Ende der Lebensdauer Ihres Gerätes müssen die Batterien bzw. Akkus entnommen und gesondert entsorgt werden. Sie können Ihre alten Batterien und Akkus an den örtlichen Sammelstellen Ihrer Gemeinde oder bei Ihrem Händler bzw. Verkaufsstelle abgeben.

Laden des Akkus (Abb. 1 und 2)

- Zum Entnehmen des Akkus drücken Sie bitte die beiden seitlichen Drucktasten 1 und ziehen den Akku heraus (Abb. 1)
- Stecken Sie das Ladegerät in die Netzsteckdose. Vergewissern Sie sich, dass die auf dem Ladegerät angegebene Netzspannung mit der Ihrer Steckdose übereinstimmt.
- Stellen Sie die Verbindung zwischen Ladegerät und Akku her. Dazu den Stecker des Ladegerätes in die Buchse auf der Stirnseite des Akkus stecken.
- Die nun beginnende Akkuladung wird durch die grün blinkende Kontrollleuchte angezeigt. Wenn der Akku voll geladen ist, leuchtet die grüne Leuchtdiode permanent und der Ladevorgang wird automatisch beendet.
- Die Ladezeit beträgt ca. 4 Stunden. Während des Ladevorgangs erwärmt sich der Akku. Dies ist normal und nicht als Fehler zu betrachten.
- Es ist nicht notwendig, die Ladezeit zu überwachen.
- Bei Nichtgebrauch das Ladegerät aus der Steckdose entfernen.
- Falls der Akku nicht geladen wird, überprüfen Sie bitte, ob an der Steckdose Spannung vorhanden ist. Falls das Laden des Akkus nicht möglich ist, geben Sie bitte Ladegerät und Akku an die Servicestelle oder eine Fachwerkstatt.

Hinweis! Der AKKU hat einen Tiefentladeschutz

Wenn der AKKU entladen ist wird der Trimmer vollständig abgeschaltet und lässt sich nicht wieder einschalten !!! In diesem Falle muss der AKKU geladen werden (siehe Punkt 6 - Laden des Akkus) bevor der Trimmer wieder eingeschaltet und weiter gearbeitet werden kann.

Montage der Schutzabdeckung (Abb. 3)

Legen Sie die Schutzabdeckung auf das Trimmergehäu-

se auf und befestigen Sie diese mit den 3 mitgelieferten Schrauben.

Inbetriebnahme (Abb.1 + 4)

- Setzen Sie den geladenen Akku in den Trimmer ein, bis die beiden seitlichen Drucktasten einrasten.
- Nehmen Sie sicheren Stand ein. Trimmer mit beiden Händen halten. Setzen Sie den Schneidkopf nicht auf den Boden auf.
- Drücken Sie zum Einschalten den Schalter. Zum Ausschalten Schalter wieder loslassen.

Zusatzgriff, Neigungswinkel und Rohrlänge einstellen (Abb. 5-8)

1. **Handgriff einstellen:** Inbusschraube 1 mit dem mitgelieferten Inbusschlüssel lösen (Abb. 5). Handgriff in eine von 3 möglichen Positionen einstellen. Inbusschraube wieder fest ziehen.
2. **Rohrlänge einstellen (Abb. 6):** Taste 2 nach oben ziehen und Griffteil in eine von 5 möglichen Positionen schieben. Taste 2 zum Einrasten loslassen.

3. **Neigungswinkel einstellen (Abb. 8):** Taste 3 nach unten drücken. Neigungswinkel des Motorteils in eine von 3 möglichen Positionen einstellen. Zum Einrasten Taste 3 loslassen.

Die mittlere Position ist geeignet, um mit dem Trimmer bequem unter Hindernissen, wie z.B. Büsche oder Sitzmöbel zu gelangen.

Die untere Position wird zum Kantenschneiden benötigt, wie im folgenden Absatz beschrieben.

4. **Einstellung zum Kanten schneiden (Abb. 7):** Rohrlänge auf kürzeste Position einstellen, wie unter Pkt. 2 beschrieben. In dieser Position kann nun das gesamte obere Griffteil um 180 ° gedreht werden. Auch hierbei kann die Rohrlänge in 5 möglichen Positionen eingestellt werden.

Rasen trimmen (Abb. 9)

- Auf kleinen Rasenflächen Trimmer gleichmäßig hin und her schwingen - zum Mähen großer Flächen ist der Trimmer nicht geeignet.
- Möglichst mit linker Hälfte schneiden, gemähtes Gras, Staub und aufgewirbelte Steine o.ä. werden dann nach vorne geschleudert, weg vom Bediener.
- Ideale Arbeitsbedingungen erreichen Sie, wenn Sie das Gerät mit einer Schrägneigung von ca. 30 Grad nach links halten.

Schneidfaden verlängern

Kontrollieren Sie die Nylonschnur regelmäßig auf Beschädigung und ob die Schnur noch die durch die Abschneidklinge vorgegebene Länge aufweist.

Bei nachlassender Schnittleistung: Gerät einschalten und über eine Rasenfläche halten. Schneidkopf auf den Boden tippen (Abb. 10). Der Faden wird durch Auftippen nachgestellt, wenn Fadenende(n) mindestens

2,5 cm lang ist. Wenn Fadenende(n) kürzer: Gerät ausschalten, Netzstecker ziehen. Spule bis zum Anschlag drücken und Fadenende(n) kräftig ziehen (Abb. 11). Wenn kein(e) Fadenende(n) sichtbar - siehe Fadenspule erneuern.

Sollte die Schnur länger sein als 8,5 cm, wird sie bei Anlauf automatisch auf die richtige Länge abgeschnitten (Abb. 12).

Achtung: Schneidklinge vor Grasresten befreien, damit Schneideffekt nicht beeinträchtigt wird.

Vorsicht: Verletzungsgefahr durch Schneidklinge.

Fadenspule erneuern

Akku aus dem Trimmer entnehmen und Gerät umdrehen. Dann beide Verriegelungen 1 seitlich am Schneidkopf drücken und Schneidkopfdeckel 2 nach oben abnehmen (Abb.13). Leere Fadenspule entnehmen und die neue Spule 3 so einsetzen, dass je ein Fadenende seitlich am Schneidkopf aus der Auslassöse hervorsteht (Abb.14). Achten Sie darauf, dass die Feder 4 ordnungsgemäß unter der Fadenspule sitzt. Anschließend Deckel wieder aufdrücken. Beide Verriegelungen müssen korrekt einrasten.

Störungen

- **Schneidfaden verschwindet in der Fadenspule:** Fadenspule (siehe Fadenspule erneuern) ausbauen, Fadenende durch Öse führen und Spule wieder einsetzen. Falls der Nylonfaden aufgebraucht ist, bitte neue Spule einsetzen.

Andere Störungen am Gerät nicht selbst beheben, sondern nur vom autorisierten Fachmann reparieren lassen.

Wartung und Pflege

Reinigen Sie nach jedem Gebrauch Ihren Akkutrimmer sorgfältig. Entfernen Sie Gras und Schmutz. Säubern Sie die Luftöffnungen. Die Kunststoffteile reinigen Sie am besten mit einem feuchten Tuch und etwas mildem Haushaltsreiniger. Verwenden Sie auf keinen Fall aggressive Reiniger oder Lösungsmittel. Lassen Sie kein fließendes Wasser in das Gerät gelangen und spritzen Sie es nicht mit Wasser ab. Bewahren Sie den Trimmer trocken und frostsicher auf, außerhalb der Reichweite von Kindern.

Für weitergehenden Wartungs- bzw. Reparaturarbeiten geben Sie bitte das Gerät an eine Servicestelle.

Entsorgung und Umweltschutz

Wenn Ihr Gerät eines Tages unbrauchbar wird oder Sie es nicht mehr benötigen, geben Sie das Gerät bitte auf keinen Fall in den Hausmüll, sondern entsorgen Sie es umweltgerecht. Geben Sie das Gerät bitte in einer Verwertungsstelle ab. Kunststoff- und Metallteile können hier getrennt und der Wiederverwertung zugeführt werden. Auskunft hierzu erhalten Sie auch in Ihrer Gemeinde- oder Stadtverwaltung.

Ersatzteile

Ersatzfadenspule	Art.-Nr. 13001551
Schutzabdeckung	Art.-Nr. 17103161
Ersatzakku	Art.-Nr. 17180211
Ladegerät	Art.-Nr. 17100731

Garantiebedingungen

Für dieses Werkzeug leisten wir unabhängig von den Verpflichtungen des Händlers aus dem Kaufvertrag gegenüber dem Endabnehmer wie folgt Garantie: Die Garantiezeit beträgt 36 Monate (bei Registrierung 60 Monate) und beginnt mit der Übergabe die durch Originalkaufbeleg nachzuweisen ist. Bei kommerziellem Einsatz sowie Verleih reduziert sich die Garantiezeit auf 12 Monate. Ausgenommen von der Garantie sind Verschleißteile, Akkus und Schäden die durch Verwendung falscher Zubehörteile, Reparaturen mit Nichtoriginalteilen, Gewaltanwendungen, Schlag und Bruch sowie mutwillige Motorüberlastung entstanden sind. Garantieaustausch erstreckt sich nur auf defekte Teile, nicht auf komplette Geräte. Garantiereparaturen dürfen nur von autorisierten Werkstätten oder vom Werkskundendienst durchgeführt werden. Bei Fremdeingriff erlischt die Garantie.

Bei Garantiefall kostenloser Geräteversand

Produkt-Registrierung zur Garantieverlängerung auf 5 Jahre unter: www.tonino-lamborghini-garden.com

Hotline

- Kompetente Unterstützung bei Fragen zur Inbetriebnahme
- Beantwortung technischer Fragen
- Bestellung und Lieferung von Ersatzteilen
- Produkt-Registrierung zur Garantieverlängerung auf 5 Jahre

Service

- Bei Garantiefall kostenloser Geräteversand
- Schnelle Reparatur in max. 3 Tagen nach Eingang im Service

EG-Konformitätserklärung

Wir, **Mogatec Moderne Gartentechnik GmbH, Im Grund 14, D-09430 Drebach**, erklären in alleiniger Verantwortung, dass das Produkt **Akku-Rasentrimmer ART 6024 LI-A**, auf das sich diese Erklärung bezieht, den einschlägigen Sicherheits- und Gesundheitsanforderungen der EG-Richtlinien **2006/42/EG** (Maschinenrichtlinie), **2004/108/EG** (EMV-Richtlinie), **2006/95/EG** (Niederspannungsrichtlinie), **2011/65/EU** (RoHS-Richtlinie) und **2000/14/EG** (Geräuschrictlinie) einschließlich Änderungen entspricht. Zur sachgerechten Umsetzung der in den EG-Richtlinien genannten Sicherheits- und Gesundheitsanforderungen wurden folgende Normen und/oder technische Spezifikation(en) herangezogen:

EN 60335-1; EN 55014-1; EN 55014-2; prEN 60335-2-91

**Ladegerät: EN 55014-1; EN 55014-2
EN 61000-3-2; EN 61000-3-3**

gemessener Schalleistungspegel * 86 dB (A)
garantierter Schalleistungspegel * 96 dB (A)

* Benannte Stelle: DPLF, D-64823 Groß-Umstadt

Konformitätsbewertungsverfahren nach Anhang VI /
Richtlinie 2000/14/EG

Das Baujahr ist auf dem Typschild aufgedruckt und zusätzlich anhand
der fortlaufenden Seriennummer feststellbar.

Münster, 26.05.2014



Gerhard Knorr, Technische Leitung Ikra GmbH
CE-Konformitätsbevollmächtigter Mogatec GmbH

Aufbewahrung der technischen Unterlagen:
Gerhard Knorr, Kärcherstraße 57, DE-64839 Münster

Coupe-bordures à batterie

Cher client,

Le présent mode d'emploi a été préparé afin d'assurer le fonctionnement optimal de votre appareil. Si vous observez scrupuleusement les instructions cidessous, votre appareil vous donnera entière satisfaction pendant longtemps.

Nos appareils doivent répondre aux plus hautes exigences vont leur production en série et sont soumis aux contrôles de qualités très sévères, même pendant la fabrication. Ceci nous donne la sécurité et vous offre la garantie de disposer toujours d'un produit de haute fiabilité.

En vue de l'amélioration du produit nous réservons le droit d'apporter des modifications de conception et d'exécution.

Caractéristiques Techniques

Modèle	ART 6024 LI-A	
Tension de régime	24 V DC	
Nombre de tours	10.000 min ⁻¹	
Portée de fauchage Ø	22 cm	
Epaisseur de fi	1,4 mm	
Catégorie d'accumulateur	Ions lithium 24 V / 1,5 Ah	
Temps max. de travail	env. 30-40 min	
Poids	2,2 kg	
Niveau de pression acoustique L _{pA} (selon EN 786)	77 dB(A)	K 3,0 dB
Vibration au manche (selon EN 786)	<2,5 m/s ²	K 1,5 m/s ²
Chargeur de réseau		
Tension de réseau	230 V ~ / 50 Hz	
Durée de chargement	env. 4 heures	
Tension de charge	25,2 V DC	
Courant de charge	500 mA	

Modifications techniques réservées.

Instructions données à l'utilisateur



Cette faucheuse à corde est destinée au fauchage de l'herbe et de la mauvaise herbe aux murs, au dessous des clôtures, aux arbres, à l'escalier, aux chemins pavés, sous les arbrisseaux et les haies vives. La faucheuse n'est pas convenable au fauchage des étendues gazonnées.



Attention: protection contre le bruit! Avant la mise en marche, informez-vous des prescriptions locales.

Les indications relatives aux émissions sonores de bruit sont conformes à la loi sur la sécurité des produits (ProdSG), voire à la Directive Machines de l'Union Européenne: le niveau de pression acoustique au lieu de travail peut dépasser 80 dB (A). Dans ce cas il convient de prévoir des mesures de protection acoustique pour l'opérateur (par ex. port de protège-oreilles).

Règles de sécurité



Attention! Veuillez lire la totalité des consignes. Tout manquement à l'observation des consignes énumérées ci-dessous peut provoquer une électrocution, un incendie et/ou des blessures graves. Le terme « outil électrique » employé ci-après se rapporte à des outils électriques fonctionnant sur secteur (équipés d'un câble secteur) et à des outils électriques fonctionnant sur accumulateur (non équipés d'un câble secteur).

CONSERVEZ SOIGNEUSEMENT CES CONSIGNES.

1) Conseils pour le maniement sûr

- Porter des lunettes de protection ou une autre protection pour les yeux, des chaussures compactes avec semelle antidérapante, des vêtements près du corps et des protège-oreilles insonorisants.
- Les mineurs ne sont pas autorisés à manier le coupe-bordures. Ne confier (prêter) le coupe-bordures qu'à des personnes qui se sont déjà familiarisées avec son utilisation.
- Ne pas utiliser le coupe-bordures si des personnes, notamment des enfants ou des animaux domestiques se trouvent à proximité.
- Travailler calmement, de manière bien réfléchie et seulement dans de bonnes conditions de visibilité et d'éclairage; veiller à ne mettre personne en danger! Travailler avec prudence!
- Avant l'emploi, vérifiez si le câble de branchement et la rallonge présentent des dommages ou des signes de vieillissement. Ne pas employer le coupe-bordures si les câbles sont endommagés ou usés.
- Ne pas utiliser des cordons d'alimentation, des rallonges électriques, des prises, des fiches électriques et des têtes de coupe endommagés.
- Toute négligence d'emploi peut provoquer des blessures aux pieds et aux mains en raison des éléments rotatifs de coupe. Mettez uniquement le moteur en marche lorsque les mains et les pieds

sont éloignés de l'outil de coupe.

- Attention! La lame destinée à couper le fil provoque une risque de blessures ! Après échange de la bobine, mettez l'appareil à la position normale de travail avant de la mise en marche.
- Jamais utiliser des dispositifs de coupe métalliques où adaptables.
- Employer exclusivement les pièces détachées d'origine.
- Retirez le connecteur de la prise avant d'effectuer tous travaux sur la machine (nettoyage, transport ..). Toujours éteindre l'appareil et retirer la fiche avant le réglage ou le nettoyage ou avant de contrôler si le câble est noué ou endommagé.
- Nettoyer les orifices de refroidissement du carter moteur, si nécessaire.

2) Maintenance

- Les enfants doivent être surveillés, afin de s'assurer qu'ils ne jouent pas avec l'appareil.
- Pour toute intervention sortant de ce cadre, s'adresser à un service après-vente.
- Employer exclusivement les pièces détachées d'origine.
- Dégager l'herbe de la tête de coupe à des intervalles réguliers.
- Vérifier l'état de la tête de coupe à intervalles réguliers et immédiatement si son comportement change (vibrations, bruits) : Couper le moteur, maintenir très fermement le coupe-bordures. Freiner la tête de coupe jusqu'à ce qu'elle soit à l'arrêt en appuyant le coupe-bordures contre le sol, puis débrancher la fiche électrique. Vérifier la tête de coupe, faire attention aux fissures superficielles.
- Remplacer immédiatement la tête de coupe endommagée, même en cas de fissures superficielles minimales. Ne pas réparer une tête de coupe endommagée.
- Nettoyer les orifices de refroidissement du carter moteur, si nécessaire.
- Nettoyer les pièces en matière plastique au moyen d'un torchon humide. Les détergents puissants peuvent attaquer la matière plastique.
- Ne pas pulvériser d'eau sur le coupe-bordures !
- Ranger le coupe-bordures en toute sécurité dans un emplacement sec.

3) Conseils généraux de sécurité

- Lire le manuel d'utilisation avant de se servir de la machine
- Se faire montrer le maniement sûr du coupe-bordures par le vendeur ou par une personne compétente.
- Doivent être étudiés avant d'utiliser la batterie pour des signes de dommages ou du vieillissement. Ne pas utiliser le coupe-bordures, lorsque la batterie est endommagée ou effilochée. Ne pas utiliser des têtes de coupe endommagés.
- Ne pas utiliser des cordons d'alimentation, des rallonges électriques, des prises, des fiches électriques et des têtes de coupe endommagés.

5. Attention! Danger! L'outil de coupe continue à tourner pendant un certain temps, après l'arrêt du moteur. Risque de blessures aux doigts et aux pieds!
6. Avant chaque utilisation, vérifiez que le coupe-bordures soit en parfait état de fonctionnement et conforme aux prescriptions et aux règles de sécurité. La batterie, le commutateur et la tête de coupe doivent notamment faire l'objet d'un contrôle.
7. Pour un transport du coupe-bordures de courte durée, par exemple à un autre emplacement de travail: Relâcher le commutateur, tirer la prise!

4) Conseils pour l'utilisation

1. Lors de la mise en marche du coupeherbe, le capot protecteur doit être orienté en direction du corps de l'opérateur.
2. Porter des lunettes de protection ou une autre protection pour les yeux, des chaussures compactes avec semelle antidérapante, des vêtements près du corps et des protège-oreilles insonorisants.
3. Toujours maintenir fermement le coupe-bordures, toujours veiller à avoir une position confortable et stable.
4. Prendre des précautions particulières dans des terrains difficiles, à végétation dense!
5. Ne pas laisser le coupe-bordures en plein air sous la pluie.
6. Ne pas couper de l'herbe mouillée! Ne pas utiliser le coupe-bordures sous la pluie.
7. Attention, on risque de glisser sur terrains en pente ou irréguliers!
8. Sur terrains en pente, ne faucher qu'en direction oblique par rapport à la pente, attention en tournant!
9. Se méfier des souches d'arbres et des racines, ils risquent de vous faire trébucher!
10. Ne pas utiliser de coupe-bordures lorsque les conditions météorologiques sont défavorables, principalement en cas de risque d'orage.
11. La grande vitesse de l'outil de coupe et l'alimentation électrique comportent des risques particuliers. Le travail avec le coupe-bordures nécessite donc des précautions de sécurité particulières.
12. Se faire montrer le maniement sûr du coupe-bordures par le vendeur ou par une personne compétente.
13. Cet appareil n'est pas sensé être utilisé par des personnes (y compris des enfants) aux capacités physiques, sensorielles ou mentales limitées ou manquant d'expérience et/ou de connaissances, sauf si, pour leur sécurité, elles sont sous la surveillance d'une personne responsable ou encore si cette dernière leur a exactement indiqué comment utiliser l'appareil.
14. Les mineurs ne sont pas autorisés à manier le coupe-bordures. Ne confier (prêter) le coupe-bordures qu'à des personnes qui se sont déjà familiarisées avec son utilisation. Dans tous les cas, toujours y joindre la notice d'emploi! Les adolescents de moins de 16 ans ne sont pas autorisés à utiliser l'appareil.

15. L'utilisateur est responsable vis-à-vis de tiers dans le rayon d'utilisation de l'appareil.
16. Pour travailler avec un coupe-bordures, il est indispensable d'être bien reposé et en bonne santé, c'est-à-dire en bonne condition physique et mentale. Faire des pauses à temps! Ne pas travailler sous l'influence de l'alcool ou des drogues.
17. A part l'utilisateur, ni les personnes (enfants!) ni les animaux ne doivent se trouver dans un rayon de 15 m autour de l'appareil étant donné que la tête de coupe rotative peut projeter des pierres, objets, ... etc.

Instructions importantes pour ne pas perdre le droit à la garantie:

- Gardez les orifices de refroidissement moteur toujours propre.
- Ne travaillez pas avec un fil de coupe d'une longueur supérieure.
- N'utilisez que les bobines et les fils de rechange d'origine de 1,4 mm Ø.
- N'appuyez pas la tête de coupe tournante sur le sol afin d'éviter la surchauffe du moteur.
- Ne frappez pas la tête tournante par terre pour ne pas courir le risque de déséquilibrer l'axe du moteur.

5) Manipulation et utilisation correctes des accumulateurs

- a) **Assurez-vous que l'appareil soit éteint avant d'installer l'accumulateur.** *L'installation d'un accumulateur dans un appareil électrique en activité peut entraîner des accidents.*
- b) **Ne chargez l'accumulateur qu'avec des chargeurs recommandés par le fabricant.** *Risque d'incendie en cas d'utilisation d'un chargeur sur un autre type d'accumulateur.*
- c) **N'utilisez que les accumulateurs prévus à cet usage dans les appareils électriques.** *L'utilisation d'autres accumulateurs peut entraîner des blessures et risquer un incendie.*
- d) **Entrez un accumulateur désactivé loin des trombones, des pièces de monnaie, des clés, des clous, des vis ou autres petits objets métalliques pouvant entraîner un court-circuit.** *Un court-circuit entre les contacts de l'accumulateur peut entraîner des brûlures, voire un grave incendie.*
- e) **En cas d'utilisation non conforme, du liquide peut s'échapper de l'accumulateur. Évitez tout contact avec ce liquide. En cas de contact accidentel, rincer à l'eau. Si le liquide pénètre dans les yeux, consulter également un médecin.** *L'écoulement du liquide de l'accumulateur peut entraîner des irritations de la peau ou des brûlures.*

Mode d'emploi des accumulateurs

1. Au moment de livraison, l'accumulateur remplaçable n'est pas chargé. Il faut le charger avant la première mise en service.
2. Il est défendu d'ouvrir l'accumulateur.

3. Ne jetez jamais les accumulateurs au feu **DANGER D'EXPLOSION!**
4. Ne brancher le chargeur qu'à la tension de réseau indiquée sur la plaque indicatrice.
5. N'utilisez que des accumulateurs originaux.
6. Ne chargez jamais l'accumulateur en utilisant un chargeur d'un autre fabricant. Cela pourrait provoquer une détérioration de l'accumulateur ou un accident dû à la surchauffe.
7. L'accumulateur peut se réchauffer en travaillant en régime de long durée. Laissez-le refroidir avant la charge.
8. Gardez le chargeur et l'accumulateur, hors de portée des enfants.
9. Ne vous servez pas du chargeur dans un milieu où se présentent des vapeurs ou des liquides inflammables.
10. Ne chargez l'accumulateur qu'à la température de 10°C à 40°C.
11. N'entreposer l'accu qu'à des températures inférieures à 30°C, des températures plus élevées pouvant l'endommager. La température d'entreposage idéale se situe entre 10 et 15 °C.
12. Ne mettez pas les contacts d'accumulateur en court-circuit et n'utilisez aucunes pièces en métal pour la connexion.
13. Pendant le transport des accumulateurs, veillez à ce que les contacts ne soient pas connectés, n'utilisez pas de bacs de transport en métal.
14. Le court-circuit de l'accumulateur peut provoquer une explosion. Chaque court-circuit détériore l'accumulateur.
15. Contrôlez régulièrement le câble, du point de vue de sa détérioration. Faites remplacer le câble détérioré.
16. Rechargez complètement les accumulateurs avant leur stockage hivernal.

Élimination des accus

Pour l'élimination des accus, veuillez observer les instructions suivantes:

Ne pas éliminer les piles avec les déchets ménagers. En tant que consommateur, vous êtes tenu de retourner les piles ou les accus selon les directives légales. Quand votre appareil sera hors d'usage, vous enlèverez les piles et les accus de l'appareil et vous les éliminerez séparément. Vous pouvez remettre les piles ou accus au point de ramassage local de votre commune ou chez votre fournisseur (point de vente) habituel.

Chargement des accumulateurs (fig. 1 - 2)

- Pour retirer l'accu du coupe bordures, appuyez sur la touche rouge placée sur le boîtier de l'accu et retirez ce dernier. (Ill. 1).
- Enfoncez la fiche du chargeur dans la prise de courant. Assurez-vous que la tension, indiquée sur la plaque indicatrice du chargeur, soit conforme à la tension de réseau de votre prise.
- Connectez l'appareil de recharge à l'accu. Pour ce

faire, branchez la fiche de l'appareil de recharge dans la prise sur le côté frontal de l'accu.

- Le début de chargement de la batterie est indiqué par un témoin clignotant vert. Lorsque la batterie est complètement chargée, la diode verte reste allumée et le processus de charge s'arrête automatiquement.
- Le temps de chargement est égal approximativement à 3-5 heures. L'accumulateur se réchauffe pendant le chargement. C'est un phénomène normal et il ne s'agit pas d'un défaut.
- Il n'est pas nécessaire de surveiller le temps de recharge.
- En cas de non-usage, retirez l'appareil de recharge de la prise.
- Si l'accu n'est pas rechargé, vérifiez si la prise est sous tension. Si une recharge est impossible, rappez l'appareil de recharge ainsi que l'accu à un point de service après-vente ou dans un atelier spécialisé.

L'accu est équipé d'une protection contre la décharge totale: l'appareil s'éteint automatiquement en cas d'accu déchargé. Dans ce cas, rechargez immédiatement l'accu.

Montage de la protection (ill. 3)

Placez le revêtement de protection sur le boîtier de l'appareil et fixez-le à l'aide des 3 vis fournies.

Mise en marche (fig. 1 + 4)

- Placez l'accu rechargé dans le coupe bordures. La touche de verrouillage rouge doit bien s'enclencher.
- Prenez une position sûr. Tenez la faucheuse des deux mains. Ne mettez pas la tête de fauchage par terre.
- Appuyez sur l'interrupteur pour la mise en marche. Lâchez l'interrupteur pour l'arrêt.

Réglage de la poignée supplémentaire, de l'angle d'inclinaison et de la longueur du manche (ill. 5-8)

1. **Réglage de la poignée:** desserrez la vis à six pans creux 1 avec la clé six pans fournie (illustration 5). Réglez la poignée dans l'une des 3 positions possibles. Resserrez la vis à six pans creux.
2. **Réglage de la longueur du manche** (ill. 6): Tirez la touche 2 vers le haut et poussez cette partie de la poignée dans l'une des 5 positions possibles. Relâchez la touche 2 jusqu'à enclenchement.
3. **Réglage de l'angle d'inclinaison** (ill. 8): Poussez la pièce 3 vers le bas. Réglez l'angle d'inclinaison dans l'une des 3 positions possibles. Relâchez la pièce 3 jusqu'à enclenchement.

La position moyenne est conseillée pour passer le coupe-bordures sous des obstacles, comme des buissons ou des sièges, par exemple.

La position inférieure est utilisée pour couper les bordures comme décrit ci-dessous.

4. Réglage pour la coupe des bordures (illustration 7): Réglez la longueur du manche sur la position la plus courte, tel que décrit au point 2. Dans cette position, toute la partie supérieure de la poignée peut être tournée à 180°. La longueur du manche peut ainsi être réglée dans 5 positions différentes.

Coupe de gazon (ill. 9)

- Sur les petites surfaces de gazon, faire basculer le coupe-bordures de façon régulière dans les deux sens - le coupe-bordures ne convient pas pour faucher des surfaces importantes.
- Couper, dans la mesure du possible, avec le côté gauche; l'herbe coupée la poussière et les pierres soulevées du sol ou autres sont alors projetées vers l'avant, en direction opposée à l'opérateur.
- Vous obtiendrez des conditions idéales de travail en maintenant l'appareil avec une inclinaison d'environ 30 degrés vers la gauche.

Rallonger le fil de coupe

Vérifiez régulièrement que le fil de nylon ne comporte pas de dégradations et que le fil présente toujours la longueur prescrite.

Si le rendement de coupe baisse: Mettre l'appareil en marche et le tenir au-dessus d'une surface de gazon. Appuyer légèrement la tête de coupe sur le sol (ill. 10). La sortie du fil, en appuyant sur le sol, est assurée si l'extrémité (les extrémités) du fil a (ont) une longueur d'au moins de 2,5 cm. Si l'extrémité (les extrémités) du fil est (sont) plus courte(s): Arrêter l'appareil. Retirer la fiche électrique. Pousser la bobine jusqu'en butée et tirer vigoureusement sur l'extrémité (les extrémités) du fil (ill. 11). Si l'extrémité (les extrémités) du fil n'est (ne sont) pas visible(s) - voir Remplacement de la bobine.

Votre coupe-bordure dispose d'une lame pour la coupe du fil, qui réajuste à chaque fois le fil à la longueur correcte (ill. 12).

Attention: Ne pas laisser de restes d'herbe sur la lame, afin que sa qualité de coupe n'en soit pas entravée.

Attention: Il est conseillé de manier les lames avec prudence en raison du risque de blessure.

Remplacement de la bobine

Tout d'abord arrêter l'appareil et débrancher la prise. Patienter jusqu'à ce que le fil de nylon soit également à l'arrêt. Presser ensuite les deux dispositifs de verrouillage latéraux 1 sur la tête de coupe et ôter par le haut le couvercle 2 de la tête de coupe (ill. 13). Retirer la bobine de fil vide et placer la nouvelle bobine 3 de manière à ce qu'une fin de fil sorte sur le côté de la tête de coupe par l'ouverture réservée à cet effet (ill. 14). Veiller à ce que le ressort 4 soit bien placé comme il faut sous la bobine de fil. Refermer ensuite le couvercle en exerçant une pression, afin que les dispositifs de verrouillage s'enclenchent correctement.

Incidents

- **Le fil nylon disparaît dans la bobine ou la cassette:** Démontez la bobine ou la cassette comme indiqué plus haut (Remplacement de la bobine), mettre une nouvelle bobine - si nécessaire -, faire passer le fil par les ouvertures latérales et remontez l'ensemble de la tête.

Ne réparez pas en cas d'autres incidents, adressez vous à un spécialiste. En cas de panne ou si vous avez besoin de pièces de rechange, veuillez vous adresser à votre fournisseur habituel.

Maintenance et traitement

Nettoyez soigneusement votre fauchese à accumulateur après chaque utilisation.

Enlevez l'herbe et la saleté. Nettoyez les orifices de ventilation. Nettoyez les pièces en plastique en utilisant un chiffon mouillé et un produit fin d'entretien. N'utilisez jamais des produits agressifs ou des dissolvants. Ne versez jamais de l'eau courante dans l'appareil et ne lavez pas ce dernier par un jet d'eau. Veillez à ce que la fauchese soit gardée au sec, jamais sous la gelée et toujours, hors de la portée des enfants.

Pour d'autres travaux de maintenance ou de réparation, veuillez confier l'appareil à un point de service après-vente.

Recyclage et protection de l'environnement

Au cas où votre appareil devenait un jour inutilisable ou si vous n'en aviez plus l'usage, ne jetez en aucun cas l'appareil avec les déchets ménagers, mais veillez à un recyclage conforme aux principes écologiques.

Allez déposer l'appareil dans un centre de recyclage. Les éléments en matière synthétique et en métal seront séparés et réutilisés. Votre commune ou l'administration urbaine vous fourniront tous les renseignements à ce sujet.

Conditions de garantie

Indépendamment des obligations ressortant du contrat de vente conclu par le fournisseur avec le consommateur final, nous accordons pour cet appareil la garantie suivante: La période de garantie est de 36 mois (avec Enregistrement 60 mois) et entre en vigueur à la remise de l'outil qui sera justifiée par présentation du bon d'achat original. En cas d'utilisation commerciale ou de location, la période de garantie se limite à 12 mois. Les pièces d'usure, les accus et les dommages dus à l'utilisation de pièces non conformes, à des réparations effectuées avec des pièces non originales, à l'exercice de la force, à des coups, une destruction ou une surcharge intentionnelle du moteur sont exclus de la garantie. Les échanges sous garantie ne concernent que les pièces défectueuses et non les appareils complets. Les réparations sous garantie ne peuvent être effectuées que par des ateliers autorisés ou par le service après-vente de l'usine. La garantie s'éteint en cas d'intervention étrangère au fournisseur agréé. Expédition gratuite d'appareils en cas d'intervention

Enregistrement pour la prolongation de garantie sur 5 ans sous: www.tonino-lamborghini-garden.com

Service en ligne

- Soutien compétent à vos questions pour la mise en service
- Réponse aux questions techniques
- Prise de commande et livraison des pièces de rechange
- Enregistrement pour la prolongation de garantie sur 5 ans

S.A.V

- Expédition gratuite d'appareils en cas d'intervention
- Réparation rapide, maximum sous 3 jours à réception de l'appareil défectueux.

Déclaration de Conformité pour la CE

Nous, **Mogatec Moderne Gartentechnik GmbH, Im Grund 14, D-09430 Drebach**, déclarons sous notre seule responsabilité que le produit **Coupe-bordures ART 6024 LI-A**, faisant l'objet de la déclaration sont conformes aux prescriptions fondamentales en matière de sécurité et de santé stipulées dans les Directives de la **2006/42/CE** (directive relative aux machines), **2004/108/CE** (directive EMV), **2006/95/CE** (directive de basse tension), **2011/65/EU** (directive RoHS) et **2000/14/CE** (directives en matière de bruit) modifications incluses. Pour mettre en pratique dans les règles de l'art les prescriptions en matière de sécurité et de santé stipulées dans les Directives de la CEE, il a été tenu compte des normes et/ou des spécifications techniques suivantes:

EN 60335-1; EN 55014-1; EN 55014-2; prEN 60335-2-91

**Chargeur: EN 55014-1; EN 55014-2
EN 61000-3-2; EN 61000-3-3**

Niveau sonore mesuré * 86,0 dB (A)

Niveau sonore garanti * 96,0 dB (A)

* Service compétent: DPLF, D-64823 Groß-Umstadt

Procédure d'évaluation de conformité voir annexe VI / directive 2000/14/CE

L'année de fabrication est indiquée sur la plaque de l'appareil et est également repérable sur le numéro de série consécutif.

Münster, 26.05.2014



Gerhard Knorr, Direction technique Ikra GmbH
Représentant pour la conformité CE, Mogatec GmbH

La documentation technique est conservée par:
Gerhard Knorr, Kärcherstraße 57, DE-64839 Münster

Accu trimmer

Geachte klant,

Om veilige in gebruik nemen te garanderen hebben we voor U deze gebruiksaanwijzing samengesteld. Als U zich aan volgende aanwijzingen houdt zal het apparaat altijd tot volledige tevredenheid werken en garanderen wij een lange levensduur.

Onze apparaten zijn voor serieproductie getest onder zwaarste omstandigheden en tijdens de productie constant gecontroleerd. Dat geeft ons de zekerheid en aan U de garantie, dat U een betrouwbaar produkt heeft aangeschaft.

In belang van technische ontwikkeling zijn veranderingen in constructie voorbehouden.

Technische gegevens

Model	ART 6024 LI-A	
Werkspanning	24 V DC	
Toerental	10.000 min ⁻¹	
Maaidiameter	22 cm	
Draadsterkte	1,4 mm	
Accu soort	Lithium-ionen 24 V /1,5 Ah	
Maximale werktijd	ca. 30-40 min	
Gewicht	2,2 kg	
Niveau van geluidsdruk L _{pA} (volgens EN 786)	77 dB(A)	K 3,0 dB
Trillingsintensiteit (volgens EN 786)	<2,5 m/s ²	K 1,5 m/s ²
Baterijlader		
Net spanning	230 V~/50Hz	
Laad spanning	25,2 V DC	
Laadduur	4 uur	
Laad stroom	500 mA	

Technisch veranderingen voorbehouden.

Toepassingsdoel



De machines zijn uitsluitend voor het snijden van siergazons, d.w.z. van gazonkanten bestemd. Een ander en verdergaand gebruik zoals bijv. het snijden van struikgewas en heggen of uitgestrekte gazons geldt als niet reglementair. Voor daaruit resulterende schade is de fabrikant / leverancier niet aansprakelijk. Het risico draagt alleen de gebruiker. Tot en reglementaire toepassing behoort ook het in acht nemen van de gebruiksaanwijzing en de nakoming van de inspectie- en onderhoudsvoorwaarden.

De gebruiksaanwijzing voortdurend bij de hand aan de inzetplaats van de machines bewaren!



Opgelet: Geluidsreductie! Zorg ervoor dat u bij ingebruikneming de regionaal geldende voorschriften in acht neemt.

Geluid emissiewaarden volgens Gereedschappen en product veiligheids wetgeving GPSG en de EG Machine-richtlijnen: Het geluidsdrukkniveau aan de arbeidsplaats kan 80 dB (A) overschrijden. In dit geval zijn geluidsisolatiemaatregelen voor de bediener noodzakelijk (bijv. dragen van een gehoorbescherming).

Algemene veiligheidsinstructies



Opgelet! Lees alle aanwijzingen door. Fouten bij het naleven van de hiervolgende aanwijzingen kunnen elektrische schokken, brand- en/of ernstig ander letsel veroorzaken. Het hiervolgend gebruikte begrip „elektrisch gereedschap“ heeft betrekking op elektrisch gereedschap met netvoeding (met netsnoer) en op elektrisch gereedschap met accuvoeding (zonder netsnoer).

BEWAAR DEZE INSTRUCTIES GOED.

1) Instructies voor en veilig hanteren

- Draag een vizier of een veiligheidsbril, gesloten schonen met stroeve zool, nauwsluitende werkkleding en gehoorbescherming.
- Minderjarigen mogen niet met de trimmer werken. Geef of leen de trimmer alleen aan personen die met dit type en het gebruik ervan vertrouwd zijn.
- De trimmer niet gebruiken wanneer personen, in 't bijzonder kinderen of huisdieren, in de buurt zijn.
- Werk rustig, met overleg en alleen bij goed licht en goed zicht, breng anderen niet in gevaar!
- Voor gebruik moet de aansluit- en verlengingsleiding op sporen van een beschadiging of veroudering worden gecontroleerd. De trimmer niet gebruiken, wanneer de leidingen beschadigt of versleten zijn.
- Gebruik geen beschadigde kabels, koppelingen, netstekers en snijkoppen.
- Een onachtzaam gebruik kan door de roterende snijelementen verwondingen aan voeten en han-

den veroorzaken. Motor alleen inschakelen wanneer de handen en voeten van de snijwerktuigen verwijderd zijn.

- Pas op! Gevaar voor verwondingen bij afsnij-inrichting van de snijdraad. Na het plaatsen van een nieuwe draadspoel houdt u de trimmer in de normale werkpositie, voordat u deze weer inschakelt.
- Nooit metalen snijelementen inzetten.
- Gebruik uitsluitend originele onderdelen.
- Voor alle werkzaamheden aan het apparaat en voor het transport: Trek de netstekker uit de contactdoos. Voordat u het apparaat afstelt of schoonmaakt of voordat u controleert of er wat aan het netsnoer mankeert (knikken of knopen in het snoer of beschadigingen aan het snoer), het apparaat uitschakelen en de stekker uit het stopcontact halen.
- Reinig, indien nodig, de koelluchtsleuven in het motorhuis.

2) Onderhoud

- Alvorens het werk te onderbreken of te beëindigen: trek de netstekker los! Trimmer onderhouden (netstekker losgetrokken!). Voer alleen die onderhoudswerkzaamheden uit die in de handleiding staan beschreven.
- Laat u door de verkoper of een vakman demonstrenen hoe u veilig met het apparaat kunt omgaan.
- Laat alle andere werkzaamheden over aan de dealer.
- Nooit metalen snijelementen inzetten.
- Ontdoe de snijkop regelmatig van gras.
- Controleer de snijkop regelmatig, na korte afstanden, schakel bij waarneembare veranderingen (trillingen, geluiden) de trimmer direct uit en houd hem goed vast. Druk de trimmer op de grond om de snijkop tot stilstand te brengen en trek de netstekker los. Controleer de snijkop let op scheuren.
- Laat een beschadigde snijkop direct vervangen ook als er alleen haarscheurtjes zichtbaar zijn. Repareer een beschadigde snijkop niet.
- Reinig, indien nodig, de koelluchtsleuven in het motorhuis.
- Reinig kunststof onderdelen met een vochtige doek. Scherpe reinigingsmiddelen kunnen de kunststof beschadigen.
- Spuut de trimmer niet schoon met water!
- Bewaar de trimmer op een droge en veilige plek.

3) Algemene Voorschriften

- Blijk geven van veilige behandeling van de trimmer kan door de verkoper of een specialist.
- Voor gebruik moet de aansluit- en verlengingsleiding op sporen van een beschadiging of veroudering worden gecontroleerd. De trimmer niet gebruiken, wanneer de leidingen beschadigt of versleten zijn.
- Wanneer de leiding gedurende het gebruik wordt beschadigd, moet de leiding onmiddellijk van het net worden gescheiden. NIET IN CONTACT MET DE

LEIDING KOMEN, ALVORENS ZU VAN HET NET IS GESCHIEDEN.

4. Gebruik geen beschadigde kabels, koppelingen, netstekers snijkoppen.
5. **Attentie! Gevaar!** Als de motor wordt uitgeschakeld, draait der snijkop nog even door: kans op letsel aan handen of voeten!
6. Houd de verlengkabel zo vast, dat hij niet door de draaiende kunststof maaidraad kan worden geraakt.
7. Voor een veilige werking wordt aanbevolen, de machine over een foutenstroombeveiligings-voorziening (RCD) met een foutenstroom van niet meer dan 30 mA te verzorgen. Raadpleeg voor meer informatie de installateur.
8. Controleer voor het begin van de werkzaamheden of de trimmer goed functioneert en of hij volgens voorschrift in technisch goede staat verkeert. Vooral belangrijk zijn de net en verlengkabel, de netsteker, de schakelaar en de snijkop.
9. **Opgelet:** Het elektriciteitsnoer van dit apparaat mag alleen worden vernieuwd door de serviceafdeling van de fabrikant of door een elektrotechnisch vakman.
10. Gebruik alleen verlengkabels die voor buiten-gebruik zijn toegestaan en die niet lichter zijn dan de met rubber beklede kabels H07 RN-F volgens DIN/VDE 0282 met minimaal 1,5 mm². Netstekers en koppelingen van verlengkabels moeten beveiligd zijn tegen spatwater. Gebruik de trimmer alleen met een intacte beschermkap en zorg ervoor dat de snijkop goed vastzit.
11. Trek de netsteker niet uit de contactdoos door aan de kabel te trekken, maar aan de netsteker zelf.
12. Werk voorzichtig! Zorg ervoor dat de verlengkabel niet kan worden beschadigd en dat niemand erover kan struikelen
13. Voorkom dat de verlengkabel langs randen of langs puntige of scherpe voorwerpen schuurt of bekneld raakt, b.v. tussen deuren of ramen.
14. Om de trimmer over een korte afstand te transporteren, b.v. naar een andere werkplek: laat de schakelaar los.

4) Gebruiksaanwijzingen

1. Als de trimmer wordt ingeschakeld, moet de beschermkap naar het lichaam gericht zijn.
2. Draag een vizier of een veiligheidsbril, gesloten schenen met stoeve zool, nauwsluitende werkkleding en gehoorbescherming.
3. Houd de trimmer altijd vast. Zorg altijd dat u stevig op een veilige plaats staat.
4. Werk uiterst voorzichtig in onoverzichtelijk, dichtbegroeid terrein!
5. Laat de trimmer niet in de regen staan.
6. **Maai geen nat gras!** Werk niet bij regen met het trimmer.
7. Wees voorzichtig op hellingen of in oneffen terrein: kans op uitglijden!
8. Maai op hellingen alleen dwars op de helling, voorzichtig bij het keren!

9. Wees bedacht op boomstronken en wortels; struikelgevaar!
10. Vermijd het gebruik van de trimmer in slechte weersomstandigheden, vooral als er een risico van een onweersbui.
11. Het hoge toerental van het snijgarnituur en de lichtnetaansluiting kunnen voor bijzonder gevaarlijke situaties zorgen. Bij het werken met de trimmer moeten daarom speciale veiligheids-maatregelen worden getroffen.
12. Blijf geven van veilige behandeling van de trimmer kan door de verkoper of een specialist.
13. Deze trimmer is niet bedoeld voor deze om te worden gebruikt door personen (inclusief kinderen) met verminderde lichamelijke, zintuiglijke of geestelijke vermogens of gebrek aan ervaring en / of kennis, tenzij ze worden begeleid door een persoon die verantwoordelijk is voor hun veiligheid of ontvangen van hun instructies, zoals de trimmer wordt gebruikt.
14. Geef altijd de handleiding mee! Jongeren onder de 16 jaar mogen het apparaat niet gebruiken.
15. Degene die het apparaat gebruikt, draagt verantwoordelijkheid tegenover derden die zich binnen het werkgebied van het apparaat bevinden.
16. Wie met de trimmer werkt, moet uitgerust, gezond en in goede lichamelijke conditie zijn. Neem op tijd rustpauzes! Na gebruik van alcohol of verdovende middelen mag niet met de trimmer worden gewerkt.
17. Binnen een straal van 15 m mogen zich andere personen (kinderen!) noch dieren bevinden, daar stenen e.d. door de draaiende snijkop kunnen worden weggeslingerd.

Belangrijke aanwijzingen opdat u uw aanspraak op garantie niet verliest:

- Houd de luchtspleet schoon.
- Werk niet met een langere snoer dan de door het mesje afgesneden lengte.
- Gebruik alleen speciale monodraden en originele spoelen tot max. 1,4 mm \varnothing (blij voorkeur onze originele draden).
- Druk de snijkop niet op de grond, daardoor wordt de ingeschakelde motor afgeremd.
- Sla de snijkop niet op een harde ondergrond daar anders de motor uit balans raakt.

5) Zorgvuldige omgang en gebruik met een door batterij aangedreven apparaat.

- a) **Overtuig u ervan dat het apparaat is uitgeschakeld voordat u de batterij plaatst.** *Het plaatsen van batterijen in een met accu aangedreven apparaat die ingeschakeld is kan tot ongelukken leiden.*
- b) **Laad de batterijen alleen op in een door de fabrikant aanbevolen oplaadapparaat.** *Voor een oplaadapparaat die geschikt is voor een specifieke soort oplaadbare batterijen bestaat brandgevaar als er andere batterijen ingestopt worden.*
- c) **Gebruik alleen de voorgeschreven batterijen in de elektrische apparaten.** *Het gebruik van andere batterijen kan tot ongevallen en brandgevaar leiden.*

- d) **Hou de niet gebruikte batterijen uit de buurt van nietjes, munten, sleutels, spijkers, schroeven en andere kleine metalen onderdelen die een overbrugging van de contacten kan veroorzaken.** *Kortsluiting van de batterij kontakten kan verbrandingen of vuur ten gevolge hebben.*
- e) **Bij verkeerd gebruik kan er een vloeistof uit de batterij stromen. Vermijd het aanraken van deze vloeistof. Bij toevallig contact onmiddellijk afspoelen met water. Bij aanraking van deze vloeistof met de ogen moet u, na het afspoelen met water, een arts raadplegen.** *Uitstromende batterij vloeistof kan tot huidscheuren of verbrandingen leiden.*

Aanwijzing voor gebruik van de accu

1. Bij leveren van de trimmer is de wisselbare accu niet opgeladen. Voor het eerste gebruik moet de accu opgeladen worden.
2. Accu mag U nooit open maken!
3. Gebruikte accu nooit weggooien in het vuur - **EXPLOSIE GEVAAR!**
4. Sluit de oplader alleen aan op die netspanning die aangegeven is op het typeplaatje.
5. Maak gebruik alleen van originele accu.
6. Laad nooit de accu met een oplader van andere producent. De gevolgen hier van kunnen zijn beschadiging van accu of oververhitting, dit kan leiden tot ongeval.
7. Bij langdurige werking kan de accu warm worden. Laat deze voor het opladen afkoelen.
8. Oplader en accu bewaren buiten bereik van kinderen.
9. Maak geen gebruik van oplader in omgeving met dampen of met brandbare vloeistoffen.
10. Laad de accu op alleen bij de temperatuur 10° C tot 40° C.
11. Zorg ervoor dat de accu nooit bewaard wordt bij de temperatuur boven de 40° C.
12. Contacten van de accu nooit kortsluiten en niet koppelen met metalen voorwerpen.
13. Bij vervoeren van de accu zorg ervoor dat de contacten niet gekoppeld zijn, gebruik geen metalen opbergdoos.
14. Kortsluiting van de accu kan leiden tot explosie. Kortsluiting doet de accu beschadigen.
15. Controleer regelmatig de kabel op beschadiging. Laat de beschadigde kabel wisselen.
16. Voor dat U de accu voor de winter opslaat laad deze nog eens volledig op.

Verwijderen van accu's i.v.m. afvalverwerking

Neemt u a.u.b. de volgende aanwijzingen voor het verwijderen van accu's en batterijen in acht: Batterijen horen niet in het huisvuil. Als consument bent u wettelijk verplicht om gebruikte batterijen resp. accu's terug te geven. Aan het einde van de levensduur van uw apparaat moeten de batterijen resp. accu's uit het toestel worden gehaald en apart ter verwerking worden aangeboden. U kunt uw oude batterijen en accu's bij de

plaatselijke verzameldepots of bij uw handelaar resp. het verkooppunt afgeven.

Opladen van accu (fig. 1 en 2)

- Bij het uithalen van accu druk beide drukknopen 1 aan de zijkant in en haal de accu er uit (fig. 1)
- Stop de oplader in het stopcontact. Overtuig U dat de spanning vermeld op de oplader overeenkomt met de netspanning van Uw stopcontact. De connector aan het laadsnoer van de acculader moet met de contactbus aan de achterkant van het laadstation worden verbonden.
- Verbind de oplader met de accu. Steek daartoe de stekker van de oplader in de aansluiting aan de korte kant van de accu.
- Het groen knipperende controlelampje geeft aan dat het opladen van de accu begint. Wanneer de accu volledig is geladen, gaat de groene lichtdiode permanent branden en wordt het laadproces automatisch beëindigd.
- De tijd van opladen is ca 3-5 uur. Tijdens het opladen wordt de accu warm. Dat is normaal en het gaat niet om een storing.
- U hoeft niet toe te zien op de laadtijd.
- Bij niet-gebruik de oplader uit het stopcontact verwijderen.
- Als de accu niet wordt opgeladen dient u te controleren of er spanning op het stopcontact staat. Als laden van de accu niet mogelijk is, geeft u de oplader en de accu af bij het servicepunt of bij een erkend reparatiebedrijf.

Tevens is een elektrische bescherming tegen diepontonladen geïntegreerd die beschadiging van de accu voorkomt. Deze schakelt de accu bij bereiken van de ontlaadgrens af. Schakel het apparaat daarna niet meer in, maar laad eerst de accu.

Montage van de beschermkap (afb. 3)

Leg de beschermkap op de trimmerbehuizing en bevestig deze met de 3 meegeleverde schroeven.

In werking stellen (fig. 1 + 4)

- Plaats de opgeladen accu in de trimmer zo dat beide drukknopen aan de zijkant er invallen.
- Neem een veilige houding aan. Houd de trimmer met beide handen vast. De maaikop nooit op de grond leggen!
- Voor het starten knop indrukken. Bij uitzetten deze loslaten.

Extra greep, hoek en buislengte instellen (afb. 5-8)

1. **Handgreep instellen:** draai inbusschroef 1 met de meegeleverde inbussleutel los (afb. 5). Handgreep in een van de 3 mogelijke standen instellen. Inbusschroef weer vastdraaien.
2. **Buislengte instellen** (afb. 6): trek knop 2 naar boven en schuif het greepgedeelte in een van de 5 mogelijke standen. Knop 2 loslaten om de greep vast te zetten.

3. **Hoek instellen** (afb. 8): druk knop 3 omlaag. Hoek van het motordeel in een van de 3 mogelijke standen instellen. Knop 3 loslaten om motordeel vast te zetten.

De middelste stand is goed om met de trimmer eenvoudig onder hindernissen, bijv. struiken of zitmeubels, te komen.

De onderste stand is nodig om randjes te snijden, zoals beschreven in de volgende alinea.

4. **Instelling om randjes te snijden** (afb. 7): stel de buislengte in op de kortste stand, zoals beschreven onder punt 2. In deze stand kan nu het hele bovenste greepgedeelte 180° worden gedraaid. Ook hierbij kan de buislengte in 5 mogelijke standen worden ingesteld.

Gazon strimmen (afb. 9)

- Beweeg de strimmer op kleine gazons gelijkmatig heen en weer. De strimmer is niet geschikt voor het maaien van grotere oppervlakken.
- Maai bij voorkeur met de linkerheft; gemaaid gras, stof, losgeraakte stenen e.d. worden dan naar voren weggeslingerd, van de gebruiker vandaan
- Het beste snijdt u wanneer het apparaat onder een hoek van 30° naar links gehouden wordt

Het verlengen van de snijdraad

Controleer regelmatig de nylondraad op beschadigingen. Tevens controleren of het nog de voorgeschreven lengte heeft.

Als de maaiprestaties afnemen: Schakel het apparaat in en houd het boven een gazonoppervlak. Druk de snijkop even op de grond (afb. 10): hierdoor wordt de maaidraad langer als het (de) uiteinde(n) van de maaidraad ten minste 2,5 cm lang is (zijn). Bij kortere draaduiteinden: Schakel het apparaat uit, trek de netstekker los. Druk de spoel tegen de aanslag en trek krachtig aan het (de) draaduiteinde(n) (afb. 11). Als er geen draaduiteinde(n) zichtbaar wordt (worden) zie Vernieuwen van de draadspoel.

Mocht de draad langer zijn, dan wordt deze bij het starten automatisch op de juiste lengte afgesneden (afb. 12).

Let op: afsnijmes van grasresten ontdoen, opdat het maieresultaat niet negatief beïnvloed wordt.

Voorzichtig: risico op verwondingen door het afsnijmes.

Vernieuwen van de draadspoel

Eerst het apparaat uitschakelen en de stekker uit het stopcontact halen. Wacht tot de nylondraad tot stilstand is gekomen. Daarna de beide vergrendelingen 1 aan de zijkant van de snijkop indrukken en de deksel 2 van de snijkop naar boven toe er afhalen (afb. 13). De lege draadspoel eruit halen en de nieuwe spoel 3 er zo inzetten dat er een draadeinde aan de zijkant van de snijkop uit elk uitlaattoog steekt (afb. 14). Let er op, dat de veer 4 op de juiste wijze onder de draadspoel zit. Daarna de deksel er weer op drukken. De beide vergrendelingen moeten correct inklinken.

Storingen

- **Snijdraad verdwijnt in de spoel:** Spoel volgens de aanwijzingen in Vernieuwen van de draadspoel eruit halen. Het draadeinde door het oog halen en die spoel er weer inzetten. Indien de snoer verbruikt is, er weer nieuwe inzetten.

Andere storingen aan het apparaat niet zelf trachten te verhelpen, maar dit door een erkend vakman laten controleren resp. laten repareren.

Service en onderhoud

Maak na elk gebruik Uw accutrimmer grondig schoon. Verwijder gras en vuil. Maak de ventilatieopeningen schoon. Kunststofdelen maakt U het beste schoon met een natte doek en fijn schoonmaakmiddel. Gebruik in geen geval agressief schoonmaakmiddel of vloeibaar oplosmiddel. Giet in het apparaat nooit stromend water. Bewaar de trimmer op een droge, vorstvrije plaats, buiten bereik van kinderen. Laat uitgebreid onderhoud of reparatie over aan de servicedienst.

Afvalverwerking en milieubeheer

Wanneer uw grasstrimmer op zeker moment niet meer te gebruiken is of wanneer u het niet meer nodig heeft, gooi het apparaat dan nooit weg bij het gewone huis-, tuin- en keukenafval, maar verwijder het overeenkomstig de milieuvoorschriften. Bied het apparaat bij een recyclingbedrijf aan. Kunststof onderdelen en metalen onderdelen kunnen hier worden gescheiden en voor hergebruik geschikt worden gemaakt. Informatie hierover kunt u ook krijgen bij uw gemeente.

Garantievoorwaarden

Voor dit elektrisch apparaat geven wij onafhankelijk van de verplichtingen die de handelaar volgens de koopovereenkomst ten opzichte van de eindafnemer heeft, als volgt garantie:

De garantieperiode bedraagt 36 maanden (bij registratie 60 maanden) en begint bij de overdracht, welke door een originele koopbon bewezen moet kunnen worden. Bij commerciële toepassing alsook bij verhuur is de garantie beperkt tot 12 maanden. Uitgezonderd van de garantie zijn de slijtbare onderdelen, accu's en de schades die ontstaan zijn door het gebruik van verkeerde accessoires, door reparaties met onderdelen die niet origineel bij dit apparaat horen, door gebruik van geweld, door slag en breuk, alsook door opzettelijke overbelasting van de motor. Inruil op basis van de garantie heeft enkel betrekking op de defecte onderdelen, niet op complete apparaten. Reparaties die met de garantie samenhangen, mogen alleen worden verricht door goedgekeurde werkplaatsen of door de klantenservice van de fabriek. Bij reparaties door anderen vervalt de garantie.

Apparaat gratis opsturen in garantiegeval

Product-registratie voor de garantieverlenging tot 5 jaar: www.tonino-lamborghini-garden.com

18. Hotline

- Competente ondersteuning bij vragen over de ingebruikneming
- Beantwoorden van technische vragen
- Bestelling en levering van onderdelen
- Product-registratie voor de garantieverlenging tot 5 jaar

19. Service

- Apparaat gratis opsturen in garantiegeval
- Snelle reparatie in max. 3 dagen na ontvangst bij de service

EG-Conformiteitsverklaring

Wij, **Mogatec Moderne Gartentechnik GmbH, Im Grund 14, D-09430 Drebach**, verklaren enig in verantwoording, dat het product **Trimmer ART 6024 Li-A**, waarop deze verklaring betrekking heeft, beantwoordt aan de van toepassing zijnde fundamentele veiligheids- en gezondheidseisen van de Richtlijn **2006/42/EG** (machinerichtlijn), **2004/108/EG** (EMV-Richtlijn), **2006/95/EG** (neerspanningsrichtlijn), **2011/65/EU** (RoHS-Richtlijn) en **2000/14/EG** (geluidsrichtlijn) inclusief veranderingen. Voor de desbetreffende tenuitvoerlegging van de in de Richtlijnen genoemde veiligheids en gezondheidseisen is rekening gehouden met de volgende normen en/of technische specificaties:

EN 60335-1; EN 55014-1; EN 55014-2; prEN 60335-2-91

**Oplader: EN 55014-1; EN 55014-2
EN 61000-3-2; EN 61000-3-3**

Gemeten geluidsvermogensniveau * 86 dB (A)

Gegarandeerd geluidsvermogensniveau * 96 dB (A)

* De bevoegde dienst: DPLF, D-64823 Groß-Umstadt

Procedure voor conformiteitsbeoordeling volgens appendix VI / Richtlijn 2000/14/EG

Het bouwjaar staat op het typeplaatje afgedrukt en kan bovendien aan de hand van het doorlopende serienummer worden vastgesteld.

Münster, 26.05.2014



Gerhard Knorr, Technisch management Ikra GmbH
Gevolmachtigde CE-conformiteit Mogatec GmbH

Technische documentatie gedeponeerd bij:
Gerhard Knorr, Kärcherstraße 57, DE-64839 Münster

Tagliabordi a batteria

Spettabile cliente,

per poter garantire una messa in funzione affidabile, abbiamo preparato per Voi queste istruzioni per l'uso. Se manterrete i seguenti consigli, la macchina lavorerà sempre in modo soddisfacente e noi garantiamo per la sua lunga durata.

Le nostre macchine sono state provate, prima della messa in produzione di serie, alle condizioni più difficili e durante la produzione sono sottoposte ad un permanente controllo. Questo assicura a Voi la garanzia e a noi la sicurezza, che avete acquistato un prodotto completo.

Nell'interesse di un migliore sviluppo tecnico ci riserviamo di effettuare cambiamenti nella costruzione della macchina.

Dati Tecnici

Modello	ART 6024 LI-A	
Tensione d'esercizio	24 V DC	
Numero dei giri	10.000 min ⁻¹	
Diametro del raggio del taglio	22 cm	
Spessore del fil	1,4 mm	
Tipo dell'accumulatore	Agli ioni di litio 24 V / 1,5 Ah	
Il tempo dell'esercizio massimo	cca 30-40 minuti	
Peso	2,2 kg	
Livello della pressione di rumorosità L _{pA} (secondo EN 786)	77 dB(A)	K 3,0 dB
Vibrazioni sulla maniglia (secondo EN 786)	<2,5 m/s ²	K 1,5 m/s ²
Dispositivo di caricamento dalla rete		
Tensione della rete	230V - /50Hz	
Tensione di caricamento	25,2 V DC	
Tempo di carica	cca 4 Ore	
Corrente di caricamento	500 mA	

Cambiamenti tecnici riservati.

Istruzioni per l'utente



Questa tosatrice a corda per erba è destinata per tagliare l'erba o malerba sui muri, sotto i recinti, sugli alberi, le scale, sulle stradine, sotto cespugli e siepi. Questa tosatrice non è adatta per tosare i prati più grandi.



Attenzione: inquinamento acustico! Prima dell'impiego prendere conoscenza delle norme regionali.

Indicazioni sull'emissione di rumori in base alla legge tedesca sulla sicurezza dei prodotti (ProdSG) e/o alla Direttiva Macchine: se il livello di pressione acustica determinato nel posto di lavoro supera gli 80 dB(A). In un simile caso, bisogna prevedere per l'utente delle misure di isolamento acustico (per esempio il portare un dispositivo di protezione sonora).

Avvertenze generali sulla sicurezza



Attenzione! E' necessario leggere tutte le istruzioni. Il mancato o inadeguato rispetto delle istruzioni di seguito riportate può essere causa di scosse elettriche, ustioni e/o gravi lesioni. L'espressione "utensile elettrico" di seguito utilizzata si riferisce ad attrezzature elettriche alimentate dalla rete elettrica (con cavo di rete) ed apparecchiature elettriche alimentate da accumulatore (senza cavo di rete).

CONSERVARE CON CURA LE PRESENTI ISTRUZIONI.

1) Avvertenze per un uso sicuro

- Portare occhiali protettivi o visiera, scarpe chiuse munite di soles antiscivolo, un abito da lavoro aderente, guanti e protezioni dell'udito
- L'impiego dei tagliabordi non è consentito ai minorenni. Affidare (prestare) il tagliabordi soltanto a persone che lo conoscono e che lo sanno maneggiare, consegnando loro sempre le istruzioni per l'uso.
- Non lavorare con l'apparecchio in presenza di persone, specialmente bambini o animali domestici.
- Lavorare con calma e concentrati soltanto in buone condizioni di luce e di visibilità, non mettere in pericolo altre persone. Lavorare con attenzione!
- Prima dell'uso controllare la linea di allacciamento e quella di prolungamento onde identificare ogni possibile elemento di Danneggiamento o invecchiamento. Non utilizzare il tosaerba quando le linee elettriche sono danneggiate o consumate.
- Non usare cavi, giunti, spine e teste falcianti difettosi.
- Gli elementi di taglio rotanti, se usati con distrazione, possono causare lesioni alle mani e ai piedi. Inserire il motore solamente quando le mani ed i piedi sono lontani dagli utensili di taglio.
- Attenzione! La zona della taglierina del filo di taglio può essere pericolosa! Dopo avere inserita una nuova bobina contenente il filo, prima di riaccendere tenere il regolatore nella sua normale posizione di lavoro.

- Non usare mai elementi di taglio metallici.
- Usare solo ricambi originali.
- Prima di ogni intervento sull'apparecchiatura: staccare la spina dalla presa di corrente. Prima di regolare o pulire l'apparecchio, o prima di eseguire delle verifiche per accertare se il cavo di alimentazione è danneggiato in un certo qual modo, è necessario spegnere l'apparecchio ed estrarre la spina dalla presa di corrente.
- Se necessario, pulire le feritoie per l'aria di raffreddamento nella carcassa motore.

2) Manutenzione

- I bambini debbono essere sorvegliati per impedire loro di giocare con l'attrezzo.
- Affidare tutti gli altri interventi all'Assistenza Tecnica.
- Non usare mai elementi di taglio metallici.
- Eliminare periodicamente l'erba dalla testa falciante.
- Controllare ad intervalli brevi e regolari la testa falciante, in caso di notevoli alterazioni (vibrazioni, rumori) controllare immediatamente: Spegner il motore, tenere ferma l'apparecchiatura, premere il tagliabordi sul terreno per arrestare la testa falciante, poi staccare la spina. Controllare le condizioni della testa falciante, badare ad eventuali incrinature.
- Sostituire immediatamente la testa falciante difettosa anche con incrinature capillari quasi invisibili. Non riparare la testa falciante danneggiata.
- Se necessario, pulire le feritoie per l'aria di raffreddamento nella carcassa motore.
- Pulire le parti di plastica con un panno umido. I detersivi corrosivi possono danneggiare la plastica.
- Non pulire il tagliabordi con un getto d'acqua.
- Riporre il tagliabordi al sicuro in un luogo asciutto.

3) Avvertenze generali

- Leggere le istruzioni sull'uso!
- Farsi istruire dal venditore o da un esperto sull'uso sicuro del tagliabordi.
- Deve essere studiato prima di usare la batteria per i segni di danneggiamento o di invecchiamento. Non utilizzare il tagliabordi, quando la batteria è danneggiata o consumata. Non usare teste falcianti difettose.
- Non usare cavi, giunti, spine e teste falcianti difettosi.
- Attenzione! Pericolo! Dopo il disinserimento del motore, il dispositivo di taglio continua a ruotare. Pericolo di lesioni per dita e piedi!
- Prima di ogni lavoro verificare le condizioni funzionali dei tagliabordi che devono corrispondere alle prescrizioni. Sono particolarmente importanti i cavi di interruttore e la testa falciante.
- Nel trasporto dei tagliabordi a breve distanza, p. es. in un altro punto di lavoro: rilasciare l'interruttore, staccare la spina.

4) Istruzioni d'impiego

- Durante l'inserimento del tagliabordi lo schermo di protezione deve essere rivolto verso l'operatore.

2. Portare occhiali protettivi o visiera, scarpe chiuse munite di soles antiscivolo, un abito da lavoro aderente, guanti e protezioni dell'udito
3. Afferrare il tagliabordi sempre saldamente, assumere sempre una posizione ferma e sicura.
4. In zone di scarsa visibilità e di fitta vegetazione, lavorare con la massima attenzione!
5. Non tenere il tagliabordi all'aperto quando piove.
6. Non tagliare l'erba bagnata. Non usare perciò il tagliabordi sotto la pioggia!
7. Attenzione al pericolo di scivolare su pendii o terreni accidentati.
8. Sui pendii falciare soltanto in direzione trasversale rispetto alla pendenza, attenzione nel girare.
9. Attenzione a ceppi e radici, pericolo di inciampare.
10. Evitare l'uso del tagliabordi in condizioni meteorologiche negative, soprattutto se vi è il rischio di un temporale.
11. Lavorando con il tagliabordi occorrono particolari misure di sicurezza, perché l'elevato numero dei giri del dispositivo di taglio e il funzionamento con la corrente elettrica costituiscono un elevato pericolo.
12. Farsi istruire dal venditore o da un esperto sull'uso sicuro del tagliabordi.
13. L'attrezzo non è destinato all'uso da parte di persone (inclusi i bambini) che per motivi di natura fisica, sensoriale o mentale, o a causa di una scarsa esperienza e conoscenza non possano utilizzare l'apparecchio in sicurezza senza controllo o senza essere stati prima istruiti in merito da persona responsabile della loro sicurezza.
14. L'uso dell'apparecchio non è consentito a giovani di età inferiore a 16 anni.
15. Assumete la Vostra responsabilità quali utenti dell'apparecchio nei confronti di terze persone possibilmente entrate nella zona di lavoro.
16. Chi lavora con il tagliabordi deve essere sano, riposato e in buone condizioni psicofisiche. Concedersi delle pause al momento opportuno! Non usare l'apparecchiatura sotto l'effetto di bevande alcoliche o di droghe.
17. Nel raggio di 15 m non devono trovarsi altre persone (bambini) o animali, poiché la rotazione della testa falciante potrebbe fare schizzare intorno sassi e simili.

Avviso importante - per non invalidare la garanzia:

- Mantenete sempre libera la presa d'aria del motore.
- Non usate mai il filo di nylon più lungo di quanto consentito dall'apposito cotelletto sul paragambe.
- Utilizzate solamente filo nylon originale di diametro 1,4 mm in roccetti originali.
- Non premete al suolo la testina durante l'uso della macchina, per evitare di frenare la rotazione del motore.
- Non battete mai la testina su terreno duro, perché proteste squilibrare l'albero motore.

5) Manipolazione ed utilizzo accurati di apparecchi elettrici a batteria

- a) **Accertarsi che l'apparecchio sia spento prima di inserire la batteria.** *Il montaggio di una batteria in un apparecchio elettrico acceso può provocare incidenti.*
- b) **Per caricare le batterie utilizzare solo caricabatterie raccomandati dal produttore.** *Un caricabatterie indicato per un determinato tipo di batteria, in caso di utilizzo di batterie di altro genere, rischia di incendiarsi.*
- c) **Utilizzare per gli apparecchi elettrici soltanto le batterie specifiche previste.** *L'uso di altre batterie può provocare lesioni e determinare il rischio di incendio.*
- d) **Tenere la batteria non utilizzata lontana da clip o fermagli per ufficio, monete, chiavi, chiodi, viti o altri piccoli oggetti di metallo che potrebbero provocare un cavallottamento dei contatti.** *Un eventuale cortocircuito fra i contatti della batteria può comportare combustioni o incendi.*
- e) **In caso di utilizzo errato il liquido può fuoriuscire dalla batteria. Evitare il contatto con tale liquido. In caso di contatto accidentale risciacquare con acqua. In caso di contatto del liquido con gli occhi consultare anche un medico.** *Il liquido fuoriuscito dalla batteria può provocare irritazioni cutanee o ustioni.*

Istruzione per l'uso degli accumulatori

1. Durante la fornitura, l'accumulatore estraibile non è carico. La batteria deve essere ricaricata.
2. L'accumulatore non dovete mai aprire.
3. Non gettate mai accumulatori consumati nel fuoco - **PERICOLO DELLA ESPLOSIONE!**
4. Il dispositivo di caricamento collegate solo alla tensione di rete specificata sulla targhetta d'identificazione.
5. Usate solo l'accumulatore originale.
6. Non caricate mai l'accumulatore con il dispositivo per caricamento dell'altro produttore. Potrebbe causare danneggiamento dell'accumulatore o l'infornuto per causa di sovrariscaldamento.
7. Durante l'uso prolungato si potrebbe accumulatore riscaldare. Prima di caricarlo, fatelo raffreddare.
8. Non conservate accumulatori e dispositivo per caricamento a portata dei bambini.
9. Non usate il dispositivo di caricamento nei luoghi con la presenza del vapore o sostanze infiammabili.
10. Accumulatori caricate solo con la temperatura da 10°C a 40°C.
11. Gli accumulatori debbono essere conservati a temperature non superiori a 30°C. L'esposizione a temperature superiori può arrecare danni all'accumulatore. La temperatura di immagazzinamento ideale è compresa fra 10 e 15°C.
12. I contatti degli accumulatori non portate mai a cortocircuito e non collegate con oggetti metallici.
13. Durante il trasporto degli accumulatori badate, che i contatti non fossero collegati, non usate per il trasporto recipienti di metallo.

14. Il cortocircuito dell'accumulatore può causare l'esplosione. In ogni caso il cortocircuito danneggia l'accumulatore.
15. Controllate regolarmente, se il cavo non è danneggiato. Il cavo difettoso fate sostituire.
16. Prima di depositare l'accumulatore per il periodo invernale, caricateli completamente ancora una volta.

Smaltimento accumulatori

Siete pregati di osservare i seguenti avvisi relativi allo smaltimento di batterie ed accumulatori:

Le batterie non vanno messi nei rifiuti di casa. Quale consumatore, lei è obbligato per legge a restituire batterie o accumulatori usati. Alla fine della durata del Vostro apparecchio occorre togliere batterie oppure accumulatori dall'apparecchio e smaltirli separatamente.

Avete la possibilità di consegnare le Vostre batterie e gli accumulatori vecchi ai luoghi di raccolta locali del Vostro comune oppure al Vostro venditore o punto di vendita.

Caricamento degli accumulatori (dis.1 e 2)

- Per smontare l'accumulatore dal trimmer premere il tasto rosso sulla scatola dell'accumulatore e smontare quest'ultimo (fig. 1).
- Inserite il dispositivo per il caricamento nella presa. Assicuratevi prima, che la tensione specificata sul dispositivo corrisponde alla tensione della vostra rete.
- Realizzare il collegamento fra caricabatteria ed accumulatore. A tal fine inserire la spina del caricabatteria nella presa sul lato frontale dell'accumulatore.
- L'inizio della fase di carica della batteria viene segnalato dalla spia verde lampeggiante. Quando la batteria è completamente carica, il led verde rimane sempre acceso e il processo di carica viene interrotto automaticamente.
- Il tempo di ricarica, a seconda del grado di scarica dell'accumulatore, è di circa 3-5 ore. Il riscaldamento dell'accumulatore durante la ricarica è normale e quindi non deve essere considerato come un difetto.
- Non è necessario controllare il tempo di carica.
- In caso di inutilizzo del caricabatteria, staccarlo dalla presa di corrente.
- Se l'accumulatore non si ricarica, controllare che vi sia tensione nella presa di corrente. Qualora non sia possibile caricare l'accumulatore, portare caricabatteria ed accumulatore al centro di assistenza o ad una officina specializzata.

Avvertenza! L'accumulatore è dotato di una protezione che ne impedisce lo scaricamento totale. Il dispositivo pertanto, una volta scarico, si spegne automaticamente. In tal caso è necessario ricaricarlo tempestivamente.

Montaggio dello schermo di protezione (fig. 3)

Posizionare la copertura protettiva sul corpo del tagliabordi e fissarla con le 3 viti fornite in dotazione.

Messa in funzionamento (dis. 1 + 4)

- Inserire l'accumulatore carico nel trimmer. Il tasto di bloccaggio dell'accumulatore deve scattare bene in posizione.
- Prendete la posizione sicura. Mantenete la tosatrice con tutte e due mani. Non appoggiate la testa tosatrice a terra.
- Per accensione premete l'interruttore. Per lo spegnimento il pulsante allentate.

Regolazione dell'impugnatura supplementare, dell'angolo di inclinazione e della lunghezza del tubo (fig. 5-8)

1. **Regolazione dell'impugnatura:** allentare la vite con impronta esagonale 1 con la brugola fornita in dotazione (fig. 5). Regolare l'impugnatura in una delle 3 posizioni possibili. Stringere bene nuovamente la vite con impronta esagonale.
2. **Regolazione della lunghezza del tubo** (fig. 6): tirare verso l'alto il tasto 2 e spostare la parte dell'impugnatura in una delle 5 posizioni possibili. Rilasciare il tasto 2 per far scattare in posizione la parte.
3. **Regolazione dell'angolo di inclinazione** (fig. 8): premere verso il basso il tasto 3. Regolare l'angolo di inclinazione della parte del motore in una delle 3 posizioni possibili. Per far scattare in posizione la parte rilasciare il tasto 3.

La posizione centrale è indicata per consentire di raggiungere comodamente con il tagliabordi i punti più inaccessibili situati sotto ad ostacoli (ad esempio cespugli o mobili).

La posizione bassa serve per tagliare i bordi nelle modalità descritte nel paragrafo successivo.

4. **Regolazione per il taglio di bordi** (fig. 7): regolare il tubo alla lunghezza minima, come descritto al punto 2. In questa posizione a questo punto è possibile ruotare l'intera parte superiore dell'impugnatura di 180°. Anche qui la lunghezza del tubo può essere regolata in 5 posizioni diverse.

Tosatura del prato (fig. 9)

- Su zone erbose piccole orientare il tagliabordi uniformemente a destra ed a sinistra, il tagliabordi non è adatto per la falciatura di grandi zone.
- Tagliare possibilmente con la metà sinistra: l'erba tagliata, la polvere e sassi ecc. smossi vengono lanciati avanti, in senso opposto all'operatore.
- Si otterranno migliori risultati tenendo il tagliabordi inclinato verso sinistra con una angolazione di 30° circa.

Allungamento del filo

Controllare regolarmente che il filo di nylon non sia danneggiato e che abbia la lunghezza prescritta.

Quando la resa di taglio diminuisce: tenere l'apparecchio e tenerla sopra una zona erbosa (fig. 10). Battere qualche colpo sul terreno con la testa della macchina,

in questo modo il filo si allunga premesso che la lunghezza minima della/e estremità filo sia di 2,5 cm. Se la/e estremità sono più corte: Disinserire l'apparecchio, staccare la spina. Premere a fondo la bobina e tirare energicamente la/e estremità filo (fig. 11). Se non si vedono la/e estremità del filo : vedere punto Sostituzione della bobina.

Il tagliabordi è dotato di una lama che accorcia continuamente il filo alla giusta lunghezza (Fig. 12).

Attenzione: tenere pulita la lama rimuovendo i depositi di erba affinché questa sia sempre efficiente.

Prudenza: le lame taglienti possono causare lesioni.

Sostituzione della bobina

Spegner l'attrezzo e staccare la spina dalla rete elettrica. Aspettare che il filo di nylon si fermi. Successivamente premere i due pulsanti laterali 1 e togliere il coperchio 2 tirandolo verso l'alto (fig. 13). Estrarre la bobina vuota e inserire la bobina nuova 3 in modo che da ogni occhiello sul lato della testa tagliente fuoriesca un'estremità di un filo (fig. 14). Assicurarsi che la molla 4 sia correttamente posizionata sotto la bobina del filo. Chiudere il coperchio affinché i due pulsanti scattino nella loro posizione.

Individuazione guasti

- **Il filo di nylon sparisce all'interno del rocchetto:** aprite la testina e smontate il rocchetto, estraete il filo di nylon dal rocchetto facendo passare le estremità attraverso le apposite sedi sul corpo testina, quindi reinserite il rocchetto e chiudete il coperchio della testina. Se il filo di nylon è esaurito, inserite un rocchetto nuovo.

Non cercate di eseguire nessun'altra riparazione da soli, ma rivolgetevi per verifiche e riparazioni ad un punto assistenza autorizzato. In caso di disturbi o di necessità di pezzi di ricambio rivolgersi al proprio rivenditore.

Conservazione

- Pulire accuratamente l'apparecchio, specialmente le feritoie di raffreddamento.
- Non utilizzare acqua per la pulizia.
- Conservare l'apparecchio in un luogo asciutto e sicuro. Assicurarla dall'uso non autorizzato (p. es. da bambini).

Manutenzione e la pulizia

Pulite accuratamente dopo ogni utilizzo la Vostra tosatrice ad accumulatore. Eliminate l'erba e lo sporco. Pulite le apertture di ventilazione. Gli elementi di plastica pulite con panno umido e con il detersivo delicato. In nessun modo non usate i detersivi aggressivi o solventi. Non versate nella macchina l'acqua corrente, non la spruzzate con l'acqua. La tosatrice depositate nel luogo asciutto, mai nel gelo e sempre fuori portata dei bambini.

Per ulteriori interventi di manutenzione e/o riparazione rivolgersi ad un centro assistenza.

Garanzia

Per questo attrezzo, indipendentemente dagli obblighi del commerciante di fronte al consumatore, concediamo la seguente garanzia.- Il periodo della garanzia è di 36 mesi (per registrazione 60 mesi) ed esso ha inizio al momento dell'acquisto, il quale è da comprovare mediante lo scontrino fiscale. Se l'apparecchio viene utilizzato in modo commerciale, o se viene affittato, questo periodo è ridotto a 12 mesi. Sono esclusi dalla garanzia: le componenti soggetti ad usura, batteria e danni che sono causati dall'utilizzo di accessori non conformi, da riparazioni con componenti non originali, dall'utilizzo di troppa forza, da colpi e rotture come anche il sovraccarico volontario del motore. La sostituzione nell'ambito della garanzia si riferisce unicamente alle componenti difettose e non agli apparecchi completi. Le riparazioni, nell'ambito della garanzia, si devono eseguire unicamente presso officine autorizzate o presso il servizio clienti dello stabilimento. Al momento di un intervento non autorizzato, la garanzia cessa di persistere. Spedizione gratuita delle macchine in garanzia.

Registrazione prodotto per il prolungamento della garanzia a 5 anni: www.tonino-lamborghini-garden.com

HOTLINE

- Supporto qualificato in caso di problemi tecnici per la messa in funzione
- Risposte a domande tecniche
- Ordine e consegna dei pezzi di ricambio
- Registrazione prodotto per il prolungamento della garanzia a 5 anni

SERVIZIO POST VENDITA

- Spedizione gratuita delle macchine in garanzia
- Riparazione entro 7 giorni dal ricevimento della macchina difettosa.

Dichiarazione CE di Conformità

Noi, **Mogatec Moderne Gartentechnik GmbH, Im Grund 14, D-09430 Drebach**, dichiariamo sotto la nostra propria responsabilità che il prodotto **Tagliabordi elettrico ART 6024 LI-A**, è conforme ai Requisiti Essenziali di Sicurezza e di Tutela della Salute di cui alle Direttive **2006/42/EG** (Direttiva Macchine), **2004/108/CE** (direttiva EMV), **2006/95/CE** (direttiva bassa tensione), **2011/65/EU** (direttiva RoHS) e **2000/14/CE** (Direttiva sulla rumorosità) comprensivi di modifiche. Per la verifica della Conformità di cui alle Direttive sopra menzionate, sono state consultate le seguenti norme armonizzate EN e Specificazioni Tecniche Nazionali:

EN 60335-1; EN 55014-1; EN 55014-2; prEN 60335-2-91

**Stazione di carica: EN 55014-1; EN 55014-2
EN 61000-3-2; EN 61000-3-3**

livello di potenza sonora misurato * 86 dB (A)

livello di potenza sonora garantito * 96 dB (A)

* Ufficio denominato: DPLF, D-64823 Groß-Umstadt

Procedura di valutazione della conformità secondo l'allegato VI della direttiva 2000/14/CE

L'anno di costruzione è riportato sulla targhetta dell'apparecchio ed individuabile tramite il numero di serie progressivo.

Münster, 26.05.2014



Gerhard Knorr, Direzione tecnica Ikra GmbH
Incaricato alla Conformità CE Mogatec GmbH

Conservazione della documentazione tecnica: Gerhard Knorr, Kärcherstraße 57, DE-64839 Münster

Συσσωρευτική χορδική

Αξιότιμε πελάτη,

Για να εξασφαλίσουμε ασφαλή εισαγωγή στη λειτουργία, συνετάξαμε για σας αυτές τις οδηγίες χειρισμού. Εάν θα τηρείτε τις ακόλουθες οδηγίες, θα είστε πάντα ευχαριστημένοι με τη λειτουργία της μηχανής και σας εγγυώμεθα τη μακριά ζωή του.

Οι μηχανές μας, πριν την παραγωγή τους σε σειρά, δοκιμάστηκαν στις πιο σκληρές συνθήκες και κατά την παραγωγή τους ήταν υπό συνεχή έλεγχο. Αυτό σημαίνει για μας σιγουριά και για σας βεβαίωση, ότι παραλάβατε άριστο προϊόν.

Για να διευκολύνουμε την τεχνική εξέλιξη επιφυλασσόμεθα για αλλαγές κατασκευής και επεξεργασίας.Θαμνοκόπτη.

Τεχνικά Χαρακτηριστικά

Τύπος (Μοντέλλο)	ART 6024 LI-A	
Τάση λειτουργίας	24 V DC	
Αριθμός στροφών	10.000 min ⁻¹	
Κύκλος κοψίματος Ø	22 cm	
Διάμετρος Νήματος	1,4 mm	
Είδος συσσωρευτή	Ιόντων λιθίου 24 V / 1,5 Ah	
Μέγιστος χρόνος λειτουργίας	περίπου 30-40 min.	
Βάρος	2,2 kg	
Επιφάνεια ακουστικής πίεσης (EN 786)	77 dB(A)	K 3,0 dB
Δόνηση στη λαβή (EN 786)	<2,5 m/s ²	K 1,5 m/s ²

Συσκευή φόρτισης συσσωρευτών δικτύου

Τάση δικτύου	230 V ~/ 50 Hz	
Διάρκεια φόρτισης	περίπου 4 ώρες	
Τάση φορτίσεως	25,2 V DC	
Ρεύμα φορτίσεως	500 mA	

Τεχνικές αλλαγές είναι πιθανές.

Σκοπός της χρήσης του εργαλείου



Τα εργαλεία είναι αποκλειστικά φτιαγμένα για να κόβουν γρασίδι (κούρεμα γκαζόν) σε ανθόκηπους ειδικότερα για τις ακμές περιμετρικά των ανθόκηπων. Κάποια άλλα ή η υπέρβαση αυτής της χρήσης, όπως για παράδειγμα το κόψιμο θάμνων ή περιφρόνηση με πράσινα φυτά (λυγούστρες) ή το κούρεμα μεγάλης επιφάνειας από γκαζόν δεν επιπλέον στον ριζισμό λειτουργίας του μηχανήματος. Για ζημιές που προκύπτουν από αυτή τη χρήση δεν ευθύνεται ο κατασκευαστής. Τον κίνδυνο έχει μόνο ο χρήστης. Στη σωστή χρήση των εργαλείου, ανήκει επίσης η προσοχή των οδηγών χρήσης όπως επίσης και η τήρηση των οδηγιών επιθεώρησης και συντήρησης του εργαλείου.



Προσοχή: Προστασία θορύβου ! Κατά τη χρήση του προσέχετε τις ισχύουσες τοπικές διατάξεις.

Στοιχεία για την εκπομπή θορύβου σύμφωνα με το νόμο περί ασφαλείας και προϊόντων (ProdSG) και την οδηγία περί μηχανών της ΕΚ: Ο θόρυβος σε συνθήκες δουλειάς στο χώρο εργασίας μπορεί να υπερβεί τα 80 dB(A). Σε αυτή την περίπτωση πρέπει ο χρήστης να λάβει πρόσθετα μέτρα προφύλαξης (π.χ. να φορέσει ωτοασπίδες).

Γενικές υποδείξεις ασφαλείας



Προσοχή! Πρέπει να διαβάσετε όλες τις οδηγίες. Σφάλματα κατά την τήρηση των ακολούθως αναφερομένων οδηγιών μπορούν να προκαλέσουν ηλεκτροπληξία, εγκαύματα και/ή σοβαρούς τραυματισμούς. Ο ακολούθως χρησιμοποιημένος όρος „ηλεκτρικό εργαλείο“ αναφέρεται σε ηλεκτρικά εργαλεία που τροφοδοτούνται από το ηλεκτρικό δίκτυο (με ηλεκτρικό καλώδιο) και σε ηλεκτρικά εργαλεία που λειτουργούν με επαναφορτιζόμενη μπαταρία (χωρίς ηλεκτρικό καλώδιο).

ΦΥΛΑΣΣΕΤΕ ΚΑΛΑ ΑΥΤΕΣ ΤΙΣ ΟΔΗΓΙΕΣ.

1) Πληροφορίες για ασφαλή χρήση

- Πρέπει επίσης να φοράτε γυαλιά προστασίας, κλειστά παπούτσια με σόλα που δεν γλιστράει, στενά ρούχα εργασίας όπως επίσης και ωτοασπίδες.
- Ανήλικοι δεν επιτρέπεται να χειρίζονται το χλοοκοπτικό. Το εργαλείο μπορεί να το διαθέτετε (δανείζετε) μόνο σε άτομα τα οποία γνωρίζουν τον χειρισμό του. Πρέπει οπωσδήποτε μαζί με το εργαλείο να δίνετε και τις οδηγίες χρήσης.
- Μην χρησιμοποιείτε το χλοοκοπτικό όταν βρίσκονται κοντά σας σε άλλα άτομα, παιδιά ή κατοικίδια ζώα.
- Εργάζεστε πάντα ήρεμα, με σύνεση και μόνο εάν υπάρχουν καλές συνθήκες φωτισμού έχοντας καλό οπτικό πεδίο και μην προκαλείτε κινδύνους σε άλλα άτομα.
- Πριν τη χρήση, πρέπει οπωσδήποτε να ελέγχετε

για οποιαδήποτε φθορά του καλωδίου ή του καλωδίου της προέκτασης (μπαλαντέζας). Μην χρησιμοποιείτε το χλοοκοπτικό όταν τα καλώδια είναι φθαρμένα.

- Μην χρησιμοποιείτε φθαρμένα καλώδια, συζεύξεις, ρευματολήπτες και κοπτικές κεφαλές.
- Βάζετε σε κίνηση τον κινητήρα μόνο όταν χέρια και πόδια είναι μακριά από τα κοπτικά εργαλεία. Χρήση του εργαλείου χωρίς την απαιτούμενη προσοχή μπορεί λόγω των περιστρεφόμενων κοπτικών κεφαλών να προκαλέσει τραυματισμούς σε πόδια και χέρια.
- Προσέξτε ιδιαίτερα για τραυματισμούς που μπορούν να προκληθούν από το μηχανισμό που χρησιμεύει για το κόψιμο της κοπτικής ίνας. Μετά από αλλαγή της μεσινέζας ή μετά την επιμήκυνση της κοπτικής ίνας πρέπει να κρατήσετε το χλοοκοπτικό σε κανονική θέση εργασίας πριν το θέσετε πάλι σε λειτουργία.
- Μην χρησιμοποιείτε ποτέ μεταλλική ίνα κοπής.
- Χρησιμοποιείτε μόνο γνήσια ανταλλακτικά.
- Πριν ξεκινήσετε οποιαδήποτε εργασία στο εργαλείο πριν τον καθαρισμό ή τη μεταφορά του εργαλείου, βγάλετε το ρευματολήπτη (φίς καλωδίου) από την πρίζα. Πριν από τη ρύθμιση ή τον καθαρισμό της συσκευής ή πριν από τον έλεγχο, εάν το καλώδιο είναι μπερδεμένο ή έχει υποστεί ζημιά, κλείνετε τη συσκευή και αφαιρείτε το φίς από την πρίζα.
- Καθαρίστε τους αεραγωγούς του πλαστικού καλύμματος (πλαίσιο) του κινητήρα.

2) Συντήρηση

- Μετά από διακοπή ή το τέλος της εργασίας πρέπει να βγάλετε τον ρευματολήπτη από την πρίζα. Συντηρείστε το εργαλείο σας (ρευματολήπτες εκτός πρίζας): Συντηρείστε το εργαλείο σας ακολουθώντας ότι αναφέρεται στις οδηγίες χρήσης.
- Τα παιδιά οφείλουν να επιβλέπονται, για να διαφραλιστεί, ότι αυτά δεν παίζουν με το εργαλείο.
- Για όλες τις άλλες εργασίες, απευθυνθείτε στην υπηρεσία εξυπηρέτησης πελατών.
- Μην χρησιμοποιείτε ποτέ μεταλλική ίνα κοπής.
- Καθαρίζετε συχνά την κοπτική κεφαλή από το γρασίδι.
- Ελέγχετε συχνά σε μικρά χρονικά διαστήματα την κοπτική κεφαλή. Στην περίπτωση που αντιληφθείτε αλλαγές (κραδασμούς, θορύβους) θέτετε αμέσως εκτός λειτουργίας το εργαλείο και το κρατάτε σταθερά. Πιέστε το χλοοκοπτικό στο έδαφος για να φρενάρτε την κοπτική κεφαλή και μετά βγάξτε τον ρευματολήπτη από την πρίζα. Ελέγχετε την κοπτική κεφαλή - προσέξτε για τυχόν ρωγμές.
- Αλλάξτε αμέσως χαλασμένες κοπτικές κεφαλές ακόμη και όταν αντιληφθείτε μικρές φαινομενικά ρωγμές. Μην επισκευάζετε τις χαλασμένες κοπτικές κεφαλές.
- Καθαρίστε τους αεραγωγούς του πλαστικού καλύμματος (πλαίσιο) του κινητήρα.

- i) Πλαστικά μέρη του εργαλείου πρέπει να καθαρίζονται με υγρό πανί. Ισχυρά απορρυπαντικά μπορεί να προκαλέσουν ζημιές στο πλαστικό.
- j) Μην ρίχνετε νερό στο χλοοκοπτικό.
- κ) Αποθηκεύετε το εργαλείο σε ασφαλές και ξηρό χώρο.
- 3) Γενικές Οδηγίες
1. Πριν από την έναρξη λειτουργίας διαβάστε τις οδηγίες χειρισμού!
 2. Ζητείστε από τον πωλητή ή τον ειδικό να σας δείξει τον ασφαλή χειρισμό του εργαλείου.
 3. Πριν τη χρήση, πρέπει οπωσδήποτε να ελέγχετε για οποιαδήποτε φθορά του καλωδίου ή του καλωδίου της προέκτασης (μπαλαντέζας). Μην χρησιμοποιείτε το χλοοκοπτικό όταν τα καλώδια είναι φθαρμένα.
 4. Εάν κατά τη διάρκεια της εργασίας φθαρεί το καλώδιο πρέπει να βγάλετε σμέσως το ρευματολήπτη από την πρίζα. ΜΗΝ ΑΓΓΙΖΕΤΕ ΤΟ ΚΑΛΩΔΙΟ ΠΡΙΝ ΒΓΕΙ ΑΠΟ ΤΗΝ ΠΡΙΖΑ.
 5. Μην χρησιμοποιείτε φθαρμένα καλώδια, συζεύξεις, ρευματολήπτες και κοπτικές κεφαλές.
 6. Προσοχή ! Κίνδυνος ! Κοπτικά μέρη του εργαλείου περιστρέφονται και μετά την παύση λειτουργίας του κινητήρα. Κίνδυνος για τραυματισμό των δακτύλων και των ποδιών.
 7. Πρέπει να κρατάτε έτσι την προέκταση καλωδίου, ώστε να μην έρθει ποτέ σε επαφή με την μεσινέζα που περιστρέφεται.
 8. Για τη σωστή χρήση του εργαλείου σας συμβουλευόμαστε να χρησιμοποιήσετε μια τέτοια συσκευή (ΡΧΔ) που δεν επιτρέπει τη διέλευση ρεύματος με αδυναμία έλξης μεγαλύτερη από 30 μΑ. Για περισσότερες πληροφορίες ρωτήστε τον ηλεκτρολόγο σας.
 9. Πριν από κάθε χρήση, πρέπει να ελέγχετε το εργαλείο σχετικά με την άγωγη κατάσταση λειτουργίας και ασφαλείας, ιδιαίτερη σημασία έχουν το καλώδιο σύνδεσης, η επιμήκυνση του καλωδίου όπως επίσης η πρίζα, ο διακόπτης και η κεφαλή κοπής.
 10. Προσοχή! Το ηλεκτρικό καλώδιο αυτής της συσκευής επιτρέπεται να αντικατασταθεί μόνο από την υπηρεσία τεχνικής υποστήριξης πελατών του κατασκευαστή ή από έναν εξειδικευμένο ηλεκτρολόγο.
 11. Χρησιμοποιείτε μόνο μπαλαντέζες, οι οποίες επιτρέπεται να χρησιμοποιούνται σε εξωτερικούς χώρους και δεν είναι ελαφρότερες από καλώδια εύκαμπτου ελαστικού H07 RN-F σύμφωνα με το DIN/VDE 0282 με ελάχιστο 1,5 mm². Ρευματολήπτης, καλώδια, συζεύξεις καλωδίων και μπαλαντέζες πρέπει να διαθέτουν αδιάβροχη προστασία. Χρησιμοποιείτε το χλοοκοπτικό μόνο όταν ο εξοπλισμός προστασίας λειτουργεί άγωγα και ελέγχετε αν η κοπτική κεφαλή είναι σωστά προσαρμοσμένη στο εργαλείο.
 12. Μην τραβάτε ποτέ το καλώδιο για να βγει ο ρευματολήπτης από την πρίζα αλλά πιάνοντάς τον από το βύσμα (φίς).
 13. Τοποθετείστε την προέκταση καλωδίου, έτσι ώστε να μη φθαρεί ή να μην προκαλέσει κάποιο πέσιμο σας.
 14. Μην αφήσετε την προέκταση καλωδίου να τρίβεται πάνω σε γωνίες ή άκρες ή αιχμηρά αντικείμενα και μην την συμπιέζετε (σκακίζετε) κάτω από τη σχισμή της πόρτας ή εγκοπές παραθύρων.
15. Για μικρής διάρκειας μεταφορά του χλοοκοπτικού (π.χ. σε άλλο χώρο εργασίας) αφήστε το διακόπτη, βγάλτε το ρευματολήπτη.
- 4) Πληροφορίες για τη χρήση του εργαλείου
1. Το ποροστατευτικό κάλυμμα (προφυλακτήρας) της κοπτικής κεφαλής πρέπει κατά την εκκίνηση του εργαλείου να είναι στραμμένος προς το σώμα του χρήστη.
 2. Πρέπει επίσης να φοράτε γυαλιά προστασίας, κλειστά παπούτσια με σόλα που δεν γλιστράει, στενά ρούχα εργασίας όπως επίσης και ατοσπίδες.
 3. Πρέπει να κρατάτε το χλοοκοπτικό πάντα σταθερά και να έχετε κατά τη χρήση σταθερή και ασφαλή θέση.
 4. Σε χώρους που είναι ασαφείς ή πολύ πυκνοί σε βλάστηση πρέπει να εργάζεστε με ιδιαίτερη προσοχή.
 5. Μην αφήνετε το εργαλείο σε υπαίθριους χώρους όταν βρέχει.
 6. Μην κουρεύετε υγρό γρασίδι μην χρησιμοποιείτε το εργαλείο κατά τη διάρκεια βροχής.
 7. Προσοχή σε πλαγιές ή μη επίπεδες επιφάνειες, κί νδυνος να γλιστρήσετε !
 8. Σε πλαγιές να εργάζεστε σε πλάγια θέση σε σχέση με την κλίση, προσοχή όταν αλλάζετε κατεύθυνση.
 9. Προσοχή σε μικρούς κορμούς δένδρων και ρίζες, κί νδυνος να σκοντάψετε.
 10. Αποφύγετε τη χρήση του χλοοτάπητα στις κακές καιρικές συνθήκες, ιδίως αν υπάρχει κίνδυνος καταιγίδα.
 11. Η μεγάλη ταχύτητα περιστροφής της κοπτικής κεφαλής όπως και η σύνδεση του εργαλείου με το ρεύμα μπορεί να προκαλέσουν κινδύνους. Για το λόγο αυτό πρέπει κατά τη διάρκεια της εργασίας με το χλοοκοπτικό να παίρνετε ειδικά μέτρα ασφαλείας.
 12. Ζητείστε από τον πωλητή ή τον ειδικό να σας δείξει τον ασφαλή χειρισμό του εργαλείου.
 13. Το εργαλείο αυτό δεν προορίζεται να χρησιμοποιηθεί από άτομα (συμπεριλαμβανομένων παιδιών) με περιορισμένες σωματικές, αισθητήριες ή διανοητικές ικανότητες ή στις περιπτώσεις έλλειψης εμπειρίας και/ή έλλειψης γνώσεων, εκτός εάν, αυτά επιβλέπονται από ένα υπεύθυνο για την ασφαλεία τους άτομο ή έχουν λάβει από αυτό οδηγίες, για το πώς πρέπει να χρησιμοποιούν το εργαλείο.
 14. Νέοι κάτω των 16 ετών δεν επιτρέπεται να χειρίζονται τη συσκευή.
 15. Ο χρήστης είναι υπεύθυνος έναντι τρίτων στο χώρο εργασίας της συσκευής.
 16. Όποιος εργάζεται με το χλοοκοπτικό πρέπει να είναι υγιής, ξεκοφαστος και σε καλή φυσική κατάσταση. Πρέπει επίσης να κάνει εγκαίρως και τα απαραίτητα διαλείμματα εργασίας! Μην εργάζεστε υπό την επιρροή αλκοόλ ή ναρκωτικών.
 17. Σε περιφέρεια 15 μ δεν επιτρέπεται να βρίσκονται άλλα άτομα, παιδιά ή κατοικίδια γιατί μπορεί να πεταχτούν πέτρες από την περιστροφή της κεφαλής κοπής.

Σημαντικές πληροφορίες για να μην χάσετε το δικαίωμα της εγγύησης:

- Κρατάτε τους αεραγωγούς του κινητήρα καθαρούς, ώστε αυτός να ψύχεται.
- Μην εργάζεστε με μήκος της κοπτικής ίνας μεγαλύτερο από αυτό που ορίζεται από τη λεπίδα κοπής της ίνας.
- Χρησιμοποιείτε μόνο γνήσιες κοπτικές ίνες και γνήσιες μεσινέζες (πηνία) με μέγιστη διάμετρο 1,4 mm (καλύτερα τις δικές μας γνήσιες κοπτικές ίνες).
- Μην πιέζετε την κοπτική κεφαλή στο έδαφος γιατί έτσι φρενάρει τον σε λειτουργία κινητήρα.
- Μην κτυπάτε την κοπτική κεφαλή σε σκληρές επιφάνειες τους εδάφους γιατί έτσι επιβαρύνεται ο άξονας του κινητήρα.

5) Προσεκτικός χειρισμός και προσεκτική χρήση των εργαλείων μπαταρίας

- Βεβαιωθείτε, ότι το εργαλείο είναι απενεργοποιημένο, πριν τοποθετήσετε τη μπαταρία.** Η τοποθέτηση μιας μπαταρίας σ' ένα ηλεκτρικό εργαλείο, το οποίο είναι ενεργοποιημένο, μπορεί να προκαλέσει ατυχήματα.
- Φορτίστε τις μπαταρίες μόνο με φορτιστές, οι οποίοι συνιστώνται από τον κατασκευαστή.** Για ένα φορτιστή, ο οποίος είναι κατάλληλος για ένα ορισμένο είδος μπαταριών, υπάρχει κίνδυνος πυρκαγιάς, όταν χρησιμοποιείται με διαφορετικές μπαταρίες.
- Χρησιμοποιείτε στα ηλεκτρικά εργαλεία μόνο τις προβλεπόμενες γι' αυτά επαναφορτιζόμενες μπαταρίες.** Η χρήση διαφορετικών επαναφορτιζόμενων μπαταριών μπορεί να οδηγήσει σε τραυματισμούς και να προκαλέσει πυρκαγιά.
- Κρατάτε τη μη χρησιμοποιημένη επαναφορτιζόμενη μπαταρία μακριά από συνδετήρες γραφείου, νομίσματα, κλειδιά, καρφιά, βίδες ή άλλα μικρά μεταλλικά αντικείμενα, τα οποία μπορούν να προκαλέσουν βραχυκύκλωμα των επαφών.** Ένα βραχυκύκλωμα των επαφών της μπαταρίας μπορεί να έχει ως αποτέλεσμα εγκαύματα ή πυρκαγιά.
- Σε λανθασμένη χρήση μπορεί να εξέλθει υγρό από τη μπαταρία.** Αποφύγετε την επαφή με αυτό. Σε περίπτωση τυχαίας επαφής ξεπλύνετε με νερό. Εάν το υγρό έρθει σε επαφή με τα μάτια, ζητήστε πρόσθετα ιατρική βοήθεια. *Εξερχόμενο υγρό της μπαταρίας μπορεί να προκαλέσει ερεθισμούς στο δέρμα ή εγκαύματα.*

Οδηγίες για τη χρήση συσσωρευτών

1. Όταν παραλαμβάνετε τα χορδική ο ανταλλακτικός συσσωρευτής δεν είναι φορτισμένος. Πριν την πρώτη έναρξη στη λειτουργία ο συσσωρευτής πρέπει να φορτιστεί.
2. Απαγορεύεται να ανοίγετε το συσσωρευτή.
3. Ποτέ μη πετάτε χρησιμοποιημένους συσσωρευτές στη φωτιά – **ΚΙΝΔΥΝΟΣ ΕΚΦΡΗΞΗΣ!**
4. Συνδέετε τη συσκευή φόρτισης συσσωρευτών μόνο σε τάση δικτύου, που αναφέρετε στη επτικέτα τύπου.
5. Χρησιμοποιείτε μόνο πρωτότυπο συσσωρευτή.

6. Ποτέ μη φορτίζετε το συσσωρευτή με συσκευή φόρτισης από άλλο παραγωγό, για να μη προκαλέσετε βλάβη στο συσσωρευτή ή υπερθέρμανση και τραυματισμούς.
7. Η μεγάλη διάρκεια λειτουργίας μπορεί να προκαλέσει θέρμανση του συσσωρευτή. Πριν τη φόρτιση πρέπει να ψυχθεί.
8. Μην αποθηκεύετε τη συσκευή φόρτισης και το συσσωρευτή σε μέρη προσιτά σε παιδιά.
9. Μην χρησιμοποιείτε τη συσκευή φόρτισης σε περιβάλλον με ατμό ή εύφλεκτα υγρά.
10. Φορτίζετε τους συσσωρευτές μόνο όταν η θερμοκρασία είναι 10°C έως 40°C.
11. Αποθηκεύετε τη μπαταρία μόνο σε θερμοκρασίες μέχρι τους 30°C. Υψηλότερες θερμοκρασίες αποθήκευσης μπορούν να προκαλέσουν βλάβη στη μπαταρία. Η ιδανική θερμοκρασία αποθήκευσης βρίσκεται στους 10-15°C.
12. Μην βραχυκυκλώνετε ποτέ τις επαφές του συσσωρευτή και μη τις συνδέετε με μέταλλα αντικείμενα.
13. Όταν μεταφέρετε τους συσσωρευτές προσέξτε οι επαφές να μην είναι συνδεδεμένες, μη χρησιμοποιείτε μέταλλα μεταφορικά δοχεία.
14. Το βραχυκύκλωμα του συσσωρευτή μπορεί να προκαλέσει έκρηξη. Σε κάθε περίπτωση το βραχυκύκλωμα θα ζημιώσει το συσσωρευτή.
15. Ελέγχετε τακτικά το καλώδιο από την άποψη της βλάβης του. Καλώδιο με βλάβη παραδώστε για ανταλλαγή.
16. Πριν αποθηκεύσετε τους συσσωρευτές για το χειμώνα φοτίστε τους εντελώς ακόμη μια φορά.

Οδηγίες στο φυσικό περιβάλλον

Παρακαλείσθε να προσέξετε τις ακόλουθες υποδείξεις για την απόσυρση μιας απλής ή επαναφορτιζόμενης μπαταρίας:

Οι μπαταρίες δεν πετιούνται στα οικιακά απορρίμματα. Ως καταναλωτής είστε υποχρεωμένος από το νόμο να επιστρέψετε τις παλιές, απλές ή επαναφορτιζόμενες μπαταρίες. Στο τέλος της διάρκειας ζωής μιας συσκευής πρέπει να αφαιρεθούν οι απλές ή επαναφορτιζόμενες μπαταρίες από τη συσκευή και να αποσυρθούν ξεχωριστά από τη συσκευή.

Μπορείτε να παραδώσετε τις παλιές απλές ή επαναφορτιζόμενες μπαταρίες στους ειδικούς χώρους περισυλλογής του δήμου ή της κοινότητάς σας ή στο κατάστημα πώλησης.

Φόρτιση συσσωρευτών (εικ. 1-2)

- Για την αφαίρεση της συσκευής από το χορτοκοπτικό κατά το κόκκινο πλήκτρο στο περιβλήμα της μπαταρίας και τραβάτε έξω τη μπαταρία (Εικ. 1).
- Τοποθετήστε τη συσκευή φόρτισης συσσωρευτών στην πρίζα. Σιγουρευτείτε, ότι η τάση που αναφέρεται στη συσκευή φόρτισης συμφωνεί με την τάση δικτύου στην πρίζα σας.
- Δημιουργείτε τη σύνδεση μεταξύ φορτιστή και μπαταρίας. Για το σκοπό αυτό τοποθετείτε το βύσμα του φορτιστή στην υποδοχή στη μετωπική πλευρά της μπαταρίας.

- Η φόρτιση της μπαταρίας που θα αρχίσει, υποδηλώνεται από την ενδεικτική λυχνία που αναβοσβήνει με πράσινο χρώμα. Όταν φορτιστεί πλήρως η μπαταρία, ανάβει μόνιμα η πράσινη ενδεικτική λυχνία και η διαδικασία φόρτισης σταματάει αυτόματα.
- Η διάρκεια φόρτισης ανέρχεται ανάλογα με το πόσο άδεια είναι η μπαταρία περ. 3 μέχρι 5 ώρες. Το ζέσταμα της μπαταρίας κατά τη διάρκεια της φόρτισης είναι φυσιολογικό και δεν πρέπει να θεωρείται σφάλμα.
- Δεν είναι αναγκαίο να ελέγχετε τη διάρκεια της φόρτισης.
- Σε περίπτωση μη χρήσης αφαιρείτε το φορτιστή από την πρίζα.
- Σε περίπτωση που δεν φορτίζει η μπαταρία, ελέγχεται εάν υπάρχει ηλεκτρική τάση στην πρίζα. Σε περίπτωση που η φόρτιση της μπαταρίας δεν είναι εφικτή, παραδίδετε το φορτιστή και τη μπαταρία στην υπηρεσία σέρβις ή σ' ένα εξειδικευμένο συνεργείο επισκευών.

Υπόδειξη! Η μπαταρία διαθέτει προστασία βαθιάς εκφόρτισης: Η συσκευή σε αποφορτισμένη μπαταρία απενεργοποιείται αυτόματα. Στην περίπτωση αυτή φορτίζετε άμεσα τη μπαταρία.

Προσαρμογή του προστατευτικού καλύμματος (προφυλακτήρας) (Εικ.3)

Τοποθετείτε τον προφυλακτήρα επάνω στο περίβλημα του χορτοκοπτικού και το στερεώνετε με τις 3 εμπειροχόμενες βίδες.

Εισαγωγή σε λειτουργία (εικ. 1 + 4)

- Τοποθετείτε τη φορτισμένη μπαταρία στο χορτοκοπτικό.
- Σταθείτε σε ασφαλή στάση. Κρατάτε τη μηχανή για κόψιμο και με τα δύο. Μη ακουμπάτε την τέμνουσα κεφαλή στη γη.
- Μετά το άναμμα πατήστε το δικόπτη. Όταν σταματάτε τη μηχανή ελευθρώστε τον.

Ρυθμίζετε πρόσθετη χειρολαβή, γωνία κλίσης και μήκος σωλήνα (Εικ. 5-8)

1. **Ρυθμίζετε χειρολαβή:** Ξεβιδώνετε τη βίδα τύπου Άλεν 1 με το εμπειροχόμενο κλειδί τύπου Άλεν (Εικ. 5). Ρυθμίζετε τη χειρολαβή σε μια από τις 3 πιθανές θέσεις. Σφίγγετε πάλι τη βίδα τύπου Άλεν.
2. **Ρυθμίζετε μήκος σωλήνα** (Εικ. 6): Τραβάτε το πλήκτρο 2 προς τα επάνω και στρώχνετε τη λαβή σε μια από τις 5 πιθανές θέσεις. Για να ασφαλίσει αφήνετε πάλι το πλήκτρο 2 ελεύθερο.
3. **Ρυθμίζετε γωνία κλίσης** (Εικ. 8): Πιέζετε το πλήκτρο 3 προς τα κάτω. Ρυθμίζετε τη γωνία κλίσης του τμήματος κινητήρα σε μια από τις 3 πιθανές θέσεις. Για να ασφαλίσει αφήνετε πάλι το πλήκτρο 3.

Η μεσαία θέση είναι κατάλληλη, ώστε με το χορτοκοπτικό να έχετε άνετη πρόσβαση πίσω από εμπόδια, όπως θάμνους ή καθίσματα.

Η κάτω θέση απαιτείται για το κόψιμο γωνιών, όπως περιγράφεται στην ακόλουθη παράγραφο.

4. Ρύθμιση για το κόψιμο γωνιών (Εικ. 7) : Ρυθμίζετε το μήκος σωλήνα στην πλέον κοντή θέση, όπως περιγράφεται στο σημείο 2. Στη θέση αυτή μπορεί τώρα να περιστραφεί κατά 180 ° ολόκληρο το επάνω μέρος της χειρολαβής. Επίσης και εδώ μπορεί το μήκος σωλήνα να ρυθμιστεί σε 5 πιθανές θέσεις.

Κούρεμα γρασιδιού (γκαζόν) (Εικ. 9)

- Σε μικρές επιφάνειες γκαζόν πρέπει το χλοοκοπτικό να αιωρείται ομοιόμορφα - η συσκευή δεν είναι κατάλληλη για το κούρεμα μεγάλων επιφανειών.
- Εάν είναι δυνατόν το κόψιμο να γίνεται με το αριστερό μέρος του εργαλείου γιατί έτσι το ήδη κομμένο γρασίδι, η σκόνη και μικρές πέτρες εκσφενδονίζονται προς τα εμπρός μακριά από τον χρήστη.
- Πετυχαίνετε τις καλύτερες συνθήκες εργασίας όταν κρατάτε το εργαλείο με μια κλίση περίπου 30° μοίρες προς τα αριστερά.

Επιμήκυνση του νήματος κοπής

Ελέγχετε συχνά το πλαστικό νήμα για τυχόν φθορές και για το σωστό μήκος που ορίζεται από τη λεπίδα κοπής της ίνας.

Όταν μενώνετε η κοπτική ικανότητα: Θέτετε σε λειτουργία το εργαλείο και το κρατάτε πάνω από μια επιφάνεια γκαζόν. Ακουμπείτε ελαφρά την κοπτική κεφαλή στο έδαφος (εικ. 10). Με αυτόν τον τρόπο ρυθμίζετε το νήμα εφ' όσον οι άκρες του έχουν τουλάχιστον 2,5 εκατοστά μήκος. Εάν οι άκρες του νήματος είναι πιο κοντές: Σταματήστε το εργαλείο, βγάλτε τον ρευματολήπτη από την πρίζα. Πιέζετε το σύστημα του πηνίου μέχρι το τέρμα και τραβήξτε δυνατά το νήμα (εικ. 11). Εάν δεν βλέπετε τις άκρες του νήματος τότε τις οδηγείε στο Αλλαγή πηνίου νήματος.

Το χορτοκοπτικό σας έχει μια λεπίδα κοπής νήματος, η οποία κόβει το νήμα κοπής πάντα στο σωστό μήκος (Εικ. 12).

Προσοχή: Καθαρίζετε τη λεπίδα κοπής από υπολείμματα γκαζόν, ώστε να μην επηρεάζεται η απόδοση στο κόψιμο.

Προσοχή: Κίνδυνος τραυματισμού από τη λεπίδα κοπής νήματος.

Αντικατάσταση πηνίου νήματος

Διακόπτετε κατ' αρχήν τη λειτουργία του μηχανήματος και βγάζετε το ρευματολήπτη από την πρίζα. Περιμένετε μέχρι να ακινητοποιηθεί το πλαστικό νήμα. Στη συνέχεια πιέζετε τα δύο κουμπιά ασφάλισης 1 πλάγια στην κοπτική κεφαλή και αφαιρείτε το καπάκι της κοπτικής κεφαλής 2 προς τα επάνω (Εικ. 13). Αφαιρείτε το άδαιο πηνίο νήματος και τοποθετείτε το νέο πηνίο 3 κατά τέτοιο τρόπο, ώστε να προεξέχει από μια άκρη του νήματος πλάγια της κοπτικής κεφαλής από την οπή εξόδου (Εικ. 14). Προσέχετε, ώστε τα ελατήριο 4 να εδράζει κανονικά κάτω από το πηνίο νήματος. Στη συνέχεια πιέζετε επάνω το καπάκι. Και τα δύο κουμπιά ασφάλισης πρέπει να ασφαλίσουν σωστά.

Βλάβες

- Το νήμα κοπής χάνεται μέσα στο πηνίο: Βγάξτε το πηνίο (Αλλαγή πηνίου νήματος) οδηγείται το άκρο του νήματος μέσα από μια οπή και ξαναβάζετε το πηνίο.

Στην περίπτωση που το νήμα έχει χρησιμοποιηθεί όλο, τότε παρακαλώ τοποθετήστε καινούριο πηνίο ή σύστημα πηνίου.

Συντήρηση και περιποίηση

Μετά την κάθε χρήση καθαρίστε προσεχτικά τη συσσωρευτική μηχανή για κόψιμο. Αφαιρέστε τα χόρτα και τις ακαθαρσίες. Καθαρίστε τα ανοίγματα για αερισμό. Τα πλαστικά μέλη καθαρίστε με υγρή πετσέτα και μαλακό καθαρτικό μέσο. Σε καμία περίπτωση μη χρησιμοποιείτε διαβρωτικά καθαριστικά μέσα ή διαλυτικά. Μη χύνετε στη μηχανή ρεούμενο νερό και μητρη βρέχετε. Αποθηκεύετε τη μηχανή σε μέρος στεγνό, μη παγωμένο και μη προσοίτο σε παιδιά.

Για πρόσθετες εργασίες συντήρησης και επισκευών παρακαλείσθε να παραδώσετε το εργαλείο σε μια υπηρεσία σέρβις.

Απορριμματική διαχείριση και προστασία περιβάλλοντος

Όταν η συσκευή σας μετά από πολύ καιρό είναι πλέον άχρηστη ή εσείς δεν τη χρειάζεστε πλέον, σε καμία περίπτωση δεν την πετάτε στα οικιακά απορρίμματα, αλλά φροντίζετε για μια φιλική προς το περιβάλλον απορριμματική διαχείριση.

Παρακαλείσθε να παραδώσετε και τη συσκευή σε ένα κέντρο αξιοποίησης απορριμμάτων. Συνθετικά και μεταλλικά εξαρτήματα μπορούν εδώ να διαχωριστούν και να οδηγηθούν στην ανακύκλωση. Πληροφορίες περί αυτού θα λάβετε επίσης από τις τοπικές υπηρεσίες του δήμου.

Όροι εγγύησης

Για το ηλεκτρικό αυτό εργαλείο παρέχουμε, ανεξάρτητα από τις υποχρεώσεις του εμπορικού καταστήματος από το συμβόλαιο αγοράς, έναντι του τελικού πελάτη εγγύηση σύμφωνα με τα ακόλουθα: Η διάρκεια εγγύησης ανέρχεται σε 36 μήνες (Καταγραφή του προϊόντος 60 μήνες) και αρχίζει με την ημερομηνία αγοράς του προϊόντος και η οποία θα πρέπει να αποδεικνύεται με την αυθεντική απόδειξη της αγοράς. Σε περίπτωση επαγγελματικής χρήσης ή επιχειρήσης ενοικίασης η διάρκεια εγγύησης μειώνεται στους 12 μήνες. Τα μέρη ένδυσης, μπαταρίες και ζημιτά τέτοια που από χρήση αξεσουάρ, εσφαλμένη, επισκευές με μη γνήσια ανταλλακτικά, βία, σοκ και θραύση και απρόκλητη υπερφόρτωση μηχανών εξαιρούνται από την εγγύηση. Επισκευές κατά τη διάρκεια της εγγύησης επιτρέπεται να εκτελούνται μόνο από εξουσιοδοτημένα συνεργεία από το τμήμα τεχνικής υποστήριξης της εταιρίας μας. Σε περίπτωση επέμβασης από τρίτους παύει να ισχύει η εγγύηση. Δωρεάν αποστολή του μπορντουρωφάλιδου (καλύπτεται το κόστος αποστολής).

Καταγραφή του προϊόντος για την παράταση της εγγύησης στα 5 χρόνια : www.tonino-lamborghini-garden.com

Hotline

- Υπεύθυνη υποστήριξη σε ερωτήματα της έναρξης λειτουργίας
- Απάντηση τεχνικών ερωτήσεων
- Παραγγελία ανταλλακτικών και παράδοση
- Καταγραφή του προϊόντος για την παράταση της εγγύησης στα 5 χρόνια

Σέρβις

- Δωρεάν αποστολή του μπορντουρωφάλιδου (καλύπτεται το κόστος αποστολής).
- Επισκευή εντός τριών (3) εργάσιμων ημερών από την παραλαβή του εργαλείου.

Δήλωση της ΕΚ για τη συμμόρφωση

Εμείς, η **Mogatec Moderne Gartentechnik GmbH, Im Grund 14, D-09430 Drebach**, δηλώνουμε υπεύθυνα, ότι τα προϊόντα Χλοσκοπτικό **ART 6024 LI-A**, τα οποία περιλαμβάνει αυτή η δήλωση, ανταποκρίνονται στις αντίστοιχες απαιτήσεις των καθοδηγήσεων της ΕΚ για ασφάλεια και προστασία υγείας **2006/42ΕΚ** (Οδηγία περί μηχανών), **2004/108/ΕΚ** (Καθοδηγήσεις ΕΜV), **2006/95/ΕΚ** (Καθοδηγήσεις για χαμηλή τάση), **2011/65/ΕΥ** (Οδηγία RoHS) και **2000/14/ΕΚ** (Οδηγία θορύβου), συμπεριλαμβανομένων των αλλαγών τους. Για τη σωστή πραγματοποίηση απαιτήσεων ασφάλειας και προστασίας υγείας, αναφερόμενων στις καθοδηγήσεις της ΕΚ, χρησιμοποιήθηκαν οι ακόλουθοι κανόνες και/ή τεχνικοί καθορισμοί:

EN 60335-1; EN 55014-1; EN 55014-2; prEN 60335-2-91

Συσκευή φόρτισης: EN 55014-1; EN 55014-2

EN 61000-3-2; EN 61000-3-3

μετρημένη στάθμη ηχητικής ισχύος * 86,0 dB(A)
εγγυημένη στάθμη ηχητικής ισχύος * 96,0 dB (A)

* Ορισμένη υπηρεσία: DPLF, D-64823 Groß-Umstadt

Μέθοδος αξιολόγησης συμμόρφωσης σύμφωνα με το παράρτημα VI / Οδηγία 2000/14/ΕΚ

Το κατασκευαστικό έτος του είναι αποτυπωμένο επάνω στην πινακίδα τεχνικών χαρακτηριστικών και μπορεί να διαπιστωθεί πρόσθετα από τον αύθοντα αριθμό σειράς.

Münster, 26.05.2014

G. Knorr

Gerhard Knorr, Τεχνική διεύθυνση Ikra GmbH
Εξουσιοδοτημένος αντιπρόσωπος CE Mogatec GmbH

Φύλαξη των τεχνικών εγχειριδίων: Gerhard Knorr, Kärcherstraße 57, DE-64839 Münster

ROČNA KOSILNICA NA NITKO

Spoštovani kupec,

Da bi zagotovili zanesljiv in varen zagon, smo sestavili to navodilo za uporabo. Če boste upoštevali naslednje napotke, bo vaša naprava delovala vedno v vaše zadovoljstvo in bo imela visoko življenjsko dobo.

Naše naprave se pred serijsko izdelavo preizkusijo pod najtežjimi pogoji, med proizvodnjo pa jih stalno preverjamo. To nam daje gotovost, vam pa jamstvo, da vedno dobite neoporečen izdelek.

V interesu tehničnega razvoja si pridržujemo pravico do konstrukcijskih in izvedbenih sprememb.

Tehnicni podatki

Model	ART 6024 LI-A	
Obratovalna napetost	24 V DC	
Število obratov v prostem teku	10.000 min ⁻¹	
Širina reza Ø	22 cm	
Debelina niti	1,4 mm	
Vrsta akumulatorja	litijev ionski 24 V DC / 1,5 Ah	
Max. čas delovanja	približno. 30-40 min.	
Teža	2,2 kg	
Nivo pritiska zvoka L _{pA} (po EN 786)	77 dB(A)	K 3,0 dB
Vibracija na ročaju (po EN 786)	<2,5 m/s ²	K 1,5 m/s ²
Polnilnik		
Napetost omrežja	230 V~ / 50 Hz	
Trajanje polnjenja	približno. 4 ure	
Napetost polnjenja	25,2 V DC	
Tok polnjenja	500 mA	

Pridržujemo si pravico do tehničnih sprememb.

2. NAČIN UPORABE



Kosilnice so namenjene izključno za košnja okrasnih trat. Drugi načini, kot npr. košnja goščave in živih mej ali velikih površin trav, ni v skladu z določili. Za poškodbe, ki nastanejo zaradi tega, proizvajalec ne jamči.



Pozor Zaščita pred hrupom! Ob začetku obratovanja pazite na regionalne predpis

Podatki o emisiji hrupa v skladu z Zakonom o varnosti proizvodov (ProdSG) oz. s strojno direktivo ES: raven zvočnega tlaka na delovnem mestu lahko preseže 80 dB (A). V tem primeru je treba upoštevati zaščitne ukrepe (npr. uporaba zaščite za sluh).

Splošna varnostna navodila



Pozor! Prebrati je treba celotna navodila. Napake pri upoštevanju navodil, navedenih v nadaljevanju, lahko povzročijo udar električnega toka, požar in/ali hude poškodbe. V nadaljevanju uporabljeni pojem „električno orodje“ se nanaša na električno orodje na omrežni pogon (s kablom za priključitev na omrežje) in na električno orodje na akumulatorski pogon (brez kabla za priključitev na omrežje).

TA NAVODILA DOBRO SHRANITE

1) NAVODILO ZA VARNOSTNO DELO

- Nosite zaščitna očala ali masko za obraz, zaščitne rokavice, zaprta obuvala in ščitnike za ušesa. Ne nosite široka delovna oblačila.
- Napravo z navodili posodite izključno osebam, ki se spoznajo z načinom njihovega delovanja!
- Naprave ne koristite v bližini drugih oseb, otrok in živali.
- Delajte umirjeno, premišljeno in samo ob dovolj veliki svetlobi in upoštevajte varnostna merila. Upoštevajte varnost drugih!
- Pred uporabo preglejte priključne in podaljševalne kable zaradi eventualnih znakov poškodbe in iztrošenosti. Ne uporabljajte naprave v kolikor so kablji poškodovani ali iztrošeni.
- Ne uporabljajte kablov, vtičakov, vtičnic in rezilne glave v kolikor so poškodovani.
- Rotirajoči deli naprave lahko z nepravilno uporabo povzročijo poškodbe rok in nog. Napravo vključite samo takrat, ko so Vam prsti in noge oddaljene od rezilne glave.
- Pozor!!** Ne dotikajte se noža za rezanje niti. Po zamenjavi ali podaljševanju niti postavite napravo v normalen delovni položaj in šele nato napravo vključite.
- Nikoli ne uporabljajte kovinske rezilne elemente.
- Pri zamenjavi delov uporabljajte samo originalne rezervne dele.
- Ob čiščenju, popravilu ali transportu naprave morate obvezno izključiti napravo iz omrežja kakor tudi v primeru, ko je naprava brez nadzora.
- Redno pregledujte in čistite reže za hlajenje na ohišju motorja.

2) VZDRŽEVANJE

- Otroke je treba nadzorovati, da se prepričate, da se ne igrajo z napravo.
- Za vse postopke vzdrževanja in popravila, katere so opisane v navodilu za uporabo se obrnite pooblaščenemu serviserju.
- Nikoli ne uporabljajte kovinske rezilne elemente.
- Vedno očistite ostanke trave iz rezilne glave.
- Pri delu občasno preverjajte rezilno glavo. V kolikor opazite spremembe (vibracije, poveča zvok) takoj izključite napravo iz vtičnice, odložite napravo na tla tako, da se rezilna glava popolnoma ustavi in napravo izključite iz električnega omrežja. Preglejte rezilno glavo – bodite pozorni na eventuelne poškodbe.
- Poškodbe na glavi takoj zamenjajte četudi na v pogled izgleda manjša poškodba. Ne poskušajte sami popravljati rezilne glave.
- Redno pregledujte in čistite reže za hlajenje na ohišju motorja.
- Plastične dele očistite z vlažno krpo. Kemikalije in sredstva za čiščenje lahko poškodujejo plastiko.
- Ne perite napravo z vodo!
- Naprave čuvajte na suhem mestu in izven dosega otrok.

3) Splošna opozorila

- Pred zagonom preberite navodilo za uporabo!
- Prodajalec/strokovnjak Vas bo opozoril o načinu dela in vzdrževanja naprave.
- Mora biti raziskati pred uporabo baterije glede znakov poškodb ali staranja. Ne uporabljajte obrezovalnik trat, ko je baterija poškodovana ali Pohaban. Ne uporabljajte rezilne glave v kolikor so poškodovani.
- Ne uporabljajte kablov, vtičakov, vtičnic in rezilne glave v kolikor so poškodovani.
- Pozor! Nevarnost! Bodite pozorni pri izključevanju,** ker se rezilna glava zaradi vztrajnosti še vrti nekaj sekund. Pazite na prste in noge, da preprečite poškodbo!
- Pred vsakih koriščenjem preverite ali so izpolnjeni vsi tehnični in varnostni predpisi. Posebno pozornost posvetite na vtičnice in rezilno glavo.
- Pri prenašanju naprave npr. (do druge delovne površine) izključite napravo iz električnega omrežja.

4) NAVODILO ZA UPORABO

- Pri vključitvi mora biti ščitnik obrnjen proti Vam.
- Nosite zaščitna očala ali masko za obraz, zaščitne rokavice, zaprta obuvala in ščitnike za ušesa. Ne nosite široka delovna oblačila.
- Pri delu napravo držite čvrsto z obema rokama - pazite na pravilno držo in stabilen položaj.
- Posebna pozornost se priporoča pri gosto obraslim in nepreglednim terenom.
- Ne izpostavljajte naprave dežju in vlažnemu vremenu.
- Naprave ne uporabljajte takrat ko pada dež in ne kosite mokre trave!

7. Posebna pozornost se priporoča pri delu na strmih in ne ravnem terenu - nevarnost zdrsa!
8. Na strmini delajte z vzdolžnimi linijami - nevarnost pri obračanju!
9. Pazite na šture in korenine - nevarnost spotikanja!
10. Izogibajte se uporabi robov v slabih vremenskih razmerah, še posebej, če obstaja nevarnost nevihta.
11. Visoko število vrtljajev in priključitev na električno omrežje naprave predstavlja potencialno nevarnost za koristnika zaradi tega je potrebno pri delu z napravo obvezno upoštevati odgovarjajoče varnostne mere.
12. Prodajalec/strokovnjak Vas bo opozoril o načinu dela in vzdrževanja naprave.
13. Ta naprava ni namenjena za to, da jo uporabljajo osebe (vključno z otroci), ki so omejene v telesnih, senzoričnih ali duševnih zmogljivostih ali jim primanjkuje izkušenj in/ali znanja, razen v primeru, če jih nadzira oseba, odgovorna za njihovo varnost, ali pa so od te osebe dobili navodila o tem, kako se napravo uporabljajo.
14. Otroci in osebe mlajše od 18 let ne smejo koristiti te naprave.
15. Oseba katera dela z napravo nosi vso odgo-vornost osebam, ki se zadržujejo v bližini naprave.
16. Oseba katera dela z napravo mora biti fizično in psihično sposobna za opravljanje tega dela. Odpočijte se v kolikor se med delom počutite utrujeni! Naprave ne koristite v kolikor ste pod vplivom alkohola in drugih opojnih sredstev.
17. V kolikor pri delu rotirajoča glava kosilnice naleti na kakšen kamenček in podobno ga lahko vržez veliko hitrostjo do večje razdalje. Da boste zmanjšali nevarnost in poškodbe, ne dovolite, da se v bližini naprave zadržujejo opazovalci, otroci, živali in druge osebe v krogu do 15 m.

Garancijski pogoji:

- Reže za zrak morajo biti vedno čiste in odprte. V nasprotnem lahko pride do pregrevanja motorja in garancija ne bo priznana.
- Pri delu ne uporabljajte daljše niti od predvidene.
- Uporabljajte izključno originalne tuljave z nitjo, z največ 1,4 mm debeline.
- Pri košnji ne pritiskajte rezilne glave ob tla, ker s tem obremenjujete motor.
- Nikdar ne udarjajte naprave v trdo podlago, ker lahko pride do poškodbe glave motorja.

5) Primerno rokovanje in uporaba orodij z akumulatorskim pogonom

- f) **Zagotovite, da je naprava izključena, preden vstavite akumulator.** Vstavitve akumulatorja v vklopljeno napravo lahko povzroči nesrečo.
- g) **Za polnjenje akumulatorja uporabite le polnilnik, ki ga priporoča proizvajalec.** Polnilne naprave so navadno narejene za določen tip akumulatorja; če z njim polnite druga akumulator, lahko pride do požara!

h) Uporabite le akumulator, ki je narejen za vašo napravo. Uporaba drugih akumulatorjev lahko povzroči poškodbe ali požar.

i) Neuporabljen akumulator naj ne bo v bližini sponk za papir, kovancev, ključev, žeblicev, vijakov in drugih manjših kovinskih predmetov. Kratak stik kontaktov akumulatorja lahko povzroči požar in opeklino!

j) Nepravilna uporaba lahko povzroči iztekanje tekočine akumulatorja. Ne dotikajte se tekočine akumulatorja. V primeru dotika morate to mesto sprati z vodo. Če tekočina pride v oči, takoj obiščite zdravnika. Iztekajoče tekočina akumulatorja lahko povzroči srbenje in opeklino.

NAPOTKI ZA UPORABO AKUMULATORJA

1. Pri dobavljeni kosilnici akumulator še ni napolnjen. Pred prvim zagonom morate akumulator napolniti.
2. Akumulatorja ne smete nikoli odpirati.
3. Nikoli ne mečite starih ali okvarjenih akumulatorjev v ogenj – **nevarnost eksplozije!**
4. Priklonite polnilnik le na omrežno napetost, ki je podana na tipski oznaki.
5. Vedno uporabljajte le originalni akumulator.
6. Akumulatorja nikoli ne polnite s polnilnikom drugega proizvajalca. To lahko vodi do poškodbe akumulatorja in tudi do poškodb ljudi zaradi pregretja.
7. Pri daljši uporabi se akumulator segreje. Pred ponovno uporabo ga ohladite.
9. Polnilnik in akumulator naj bosta izven dosega otrok.
9. Ne uporabljajte polnilnika v bližini hlapov in gorljivih tekočin.
10. Akumulator polnite le pri temperaturi od 10° do 40°.
11. Akumulator skladiščite samo pri temperaturi do 30 °C. Višje temperature skladiščenja lahko poškodujejo akumulator. Idealna temperatura skladiščenja je 10-15 °C.
12. Akumulatorskih kontaktov nikoli ne zvežite tako, da bi prišlo do kratkega stika in jih ne povežite s kovinskimi predmeti.
13. Pri premikanju akumulatorja upoštevajte, da kontakti ne smejo biti povezani, ne uporabljajte kovinskih transportnih posod.
14. Kratak stik akumulatorja lahko povzroči eksplozijo.
15. Redno preverjajte, če je kabel za polnjenje poškodovan. Poškodovan kabel zamenjajte.
16. Pred prezimovanjem napolnite akumulator.

NAPOTKI ZA VARSTVO OKOLJA

Akumulatorja ne mečite med hišne smeti. Kot potrošnik ste zakonsko obvezani, da iztrošene baterije in akumulatorje vrnete. Na koncu življenjske dobe Vaše naprave je treba baterije oz. akumulatorje odvzeti in jih odstraniti v posebne odpadke. Vaše stare baterije in akumulat orje lahko oddate pri krajevnih zbirališčih Vaše občine ali pri Vašem trgovcu oz. prodajnem mestu.

POLNENJE AKUMULATORJA (slika 1-2)

- Za snemanje akumulatorja s kosilnice na nitko pritisnite rdečo tipko na ohišju akumulatorja in akumulator izvlcite (sl. 1).
- Vstavite polnilnik v omrežno vtičnico. Prepričajte se, da se omrežna napetost na polnilniku ujema z napetostjo vaše vtičnice.
- Vzpostavite povezavo med polnilno napravo in akumulatorjem. V ta namen vtaknite vtič polnilne naprave v vtičnico na čelni strani akumulatorja.
- Zelena utripajoča kontrolna lučka kaže na začetek polnjenja akumulatorja. Ko je akumulator popolnoma napolnjen, začne zelena svetleča dioda svetiti neprekinjeno, postopek polnjenja pa se samodejno konča.
- Trajanje polnjenja znaša, odvisno od stanja izpraznjenosti akumulatorja, do 3-5 ure. Segrevanje akumulatorja med polnjenjem je normalno in se ga ne sme smatrati za okvaro.
- Časa polnjenja ni potrebno nadzorovati.
- Če polnilne naprave ne uporabljate, jo odstranite iz vtičnice.
- V primeru, da se akumulator ne polni, prosimo prekontrolirajte, ali se vtičnica nahaja pod napetostjo. V primeru, da polnjenje akumulatorja ni mogoče, dajte polnilno napravo in akumulator v popravilo servisni službi ali v specializirano delavnico.

Opozorilo! Akumulator ima zaščito pred popolnim izpraznjenjem: Naprava se pri izpraznjenem akumulatorju samodejno izklopi. V tem primeru akumulator nemudoma napolnite.

Montaža zaščitnega pokrova (slika 3)

Zaščitni pokrov položite na ohišje kosilnice in ga pritrdite s 3 zraven dobavljenimi vijaki.

Zagon (slika 1 + 4)

- Napolnjeni akumulator vstavite v kosilnico na nitko. Rdeča blokirna tipka na akumulatorju se mora slišno zaskočiti.
- Stojte stabilno. Kosilnico držite z obema rokama. Rezinne glave ne postavite na tla.
- Za vklop pritisnite stikalo. Za izklop ponovno spustite stikalo.

Nastavitev dodatnega ročaja, kota nagiba in dolžine cevi (sl. 5-8)

1. **Nastavitev ročaja:** Inbus vijak 1 odvijte s pomočjo zraven dobavljenega inbus ključa (sl. 5). Ročaj nastavite v enega od 3 možnih položajev. Inbus vijak zopet pritegnite.
2. **Nastavitev dolžine cevi** (sl. 6): Tipko 2 potegnite navzgor in del ročaj potisnite v enega od 5 možnih položajev. Tipko 2 spustite, da se zaskoči.
3. **Nastavitev kota nagiba** (sl. 8): Tipko 3 potisnite navzdol. Kot nagiba dela motorja nastavite v enega od 3 možnih položajev. Tipko 3 spustite, da se zaskoči.

Srednji položaj je primeren za to, da lahko s kosilnico udobno sežete pod ovire, kot so npr. grmovja ali sedežno pohištvo.

Spodnji položaj je potreben za rezanje robov, kot je opisano v naslednjem odstavku.

4. **Nastavitev za košenje robov** (sl. 7): Dolžino cevi nastavite v najkrajši položaj, kot je opisano pod točko 2. V tem položaju se lahko celotni zgornji del ročaja zavrti za 180°. Tudi pri tem se da dolžino cevi nastaviti v 5 možnih položajev.

Košnja trave (slika 9)

- Na manjši travnati površini kosite tako, da kosilnico enakomerno vodite v smeri levo – desno. Ta kosilnica ni prirejena za košnjo večjih površin.
- V kolikor je to mogoče, kosite po levi strain, ker bo v tem slučaju pokošena trava, prah, razni kamenčki in podobno odvrtni naprej pred kosilnico, daleč od vas.
- Idealne delovne pogoje boste dosegli z držanjem kosilnice pod kotom 30 stopinj levo.

Podaljšanje rezilne niti

Redno pregledujte, da ni poškodovana nit ter da ima vedno predpisano dolžino. Kadar je najlon nitka krajša vključite napravo ter jo postavite pokončno na travo. Rezilno glavo pritisnite k tlu (slika 10). S tem dotikom se bo nitka avtomatsko podaljšala na ustrezno dolžino. V kolikor je nitka krajša od 2,5 cm je treba izključiti napravo ter vtičač potegniti iz vtičnice. Napravo obrnite proti sebi, pritisnite na rezilno glavo (slika 11) in iz strani izvlcite nitko. Če nitka iz ohišja ni vidna morate pokrov tuljave odpreti. Vstavite konca v ustrezne odprtine in jih podaljšati za cca. 8,5 cm. Vključite napravo in nitka se bo avtomatično odrezala na pravo dolžino.

V kolikor ste izvlkli več kot 8,5 cm se bo pri ponovni vključitvi avtomatično odrezala na pravo dolžino (slika 12).

Pozor: Očistite nož od trave, kakor efekt rezanja ne bo zmanjšan.

Opozorilo: Lahko se na rezilu ranite!

Menjava tuljave

Najprej izključite napravo in izvlcite vtičač iz vtičnice. Počakajte, da se najlonska nit zaustavi. Nato pritisnite obe zapori 1 bočno na rezilni glavi in snemite pokrov rezilne glave 2 in ga dvignite proti sebi. (slika 13). Izvlcite prazno tuljavo najlon nitke in na njeno mesto vstavite novo tuljavo 3 tako, da en konec nitke povlečete skozi odprtino v ohišju (slika 14). Pazite na to, da je vzmet 4 ustrezno nameščena pod tuljavo. Na koncu zaprite pokrov. Obe zapori morata biti pravilno zaskočeni.

Tehnični problemi

- **Nitke ni v tuljavi:** zamenjamo nitko glej postopek pod Menjava tuljave) izvlcite konec niti ter jo speljite skozi odprtino in tuljavo vstavite nazaj. Če je najlon nit porabljen, vstavite novo tuljavo z nitko.

SI | Navodilo za uporabo

Vsa ostala dela vzdrževanja in popravila naj popravi ustrezna servisna služba.

SKLADIŠČENJE IN VZDRŽEVANJE

Po vsaki uporabi kosilnico skrbno očistite. Odstranite travo in umazanijo. Očistite zračne odprtine. Dele iz umetne snovi očistite z vlažno krpo in bolj blagim gospodinjskim čistilom. Ne uporabljajte agresivnih čistil ali topil. Ne polivajte kosilnice s tekočo vodo in je ne izpirajte. Shranjujte kosilnico na suhem mestu, kjer ne zmrzuje, izven dosega otrok.

Za nadaljnja vzdrževalna dela oz. popravila napravo predajte servisni službi.

Odstranjevanje odpadkov in varstvo okolja

Kadar Vaša naprava nekega dne postane neuporabna ali je ne potrebujete več, Vas prosimo, da naprave na noben način ne vržete med gospodinjske odpadke, temveč jo odstranite okolju primerno.

Prosimo, da napravo oddate na mestu za zbiranje odpadkov. Tam bodo plastične in kovinske dele lahko ločili in jih dali reciklirati. Tozadevne informacije dobite tudi pri Vaši občinski ali mestni upravi.

Garancijski pogoji

Za to napravo dajemo sledečo garancijo neodvisno od obveznosti in dolžnosti trgovca iz kupne pogodbe do končnega porabnika in odjemalca: Garancijska doba znaša 36 mesecev (Registrácia 60 mesecev) in se prične s predajo in vročitvijo naprave, ki se dokaže z originalnim računom oziroma dokazilom o nakupu. Pri komercialni uporabi in izposoji se garancijska doba zmanjša na 12 mesecev. Garancija ne zajema delov, ki se hitro obrabijo, škode, akumulator, ki je nastala zaradi uporabe napačnih priključkov, popravil z neoriginalnimi rezervnimi deli, uporabe sile, udarcev in zloma ter namerne preobremenitve motorja. Zamenjava v okviru garancije zajema samo defektne oz. poškodovane dele in ne kompletnih naprav. Garancijska popravila smejo izvajati samo avtorizirane in pooblašene delavnice ali servisna služba podjetja. Bezplatné zaslanie prístroja v prípade potreby servisu

Registrácia produktu pre predĺženie záruky na 5 rokov:

www.tonino-lamborghini-garden.com

ES Izjava o skladnosti

Mi, **Mogatec Moderne Gartentechnik GmbH, Im Grund 14, D-09430 Drebach**, izjavljamo s polno odgovornostjo, da izdelek **Kosilnica za travo ART 6024 LI-A**, na katerega se nanaša ta izjava ustreza vsim varstvenim in zdravstvenim zahtevam po normativu **2006/42/ES** (direktiva o strojih), **2004/108/EG** (EMV navodila), **2006/95/EG** (nizko napetostno navodilo), **2011/65/EC** (direktiva o omejevanju uporabe nekaterih nevarnih snovi v električni in elektronski opremi) in **2000/14/EG** (Pravilnik o hrupu) vključno z vsemi premembami. Za uresničitev varnostnim in zdravstvenim zahtevam so predpisane sledeče tehnične norme in specifikacije:

EN 60335-1; EN 55014-1; EN 55014-2; prEN 60335-2-91

**Polnilno postajo: EN 55014-1; EN 55014-2
EN 61000-3-2; EN 61000-3-3**

Nivo zvočnega tlaka * 86,0 dB (A)

Nivo zvočne moči * 96,0 dB (A)

* Meritev narejena pri: DPLF, D-64823 Groß-Umstadt

Izmerjeni postopek po dodatku VI / Smernica 2000/14/EG

Leto izdelave je natisnjeno na ploščici s podatki o tipu in dodatno ugotovljivo na podlagi zaporedne serijske številke.

Münster, 26.05.2014



Gerhard Knorr, Tehnično vodstvo: Ikra GmbH

Pooblašeno podjetje za potrjevanje skladnosti in oznake CE: Mogatec GmbH

Shranjevanje tehničnih dokumentov:

Gerhard Knorr, Kärcherstraße 57, DE-64839 Münster

Cortabordes a batería

Estimado cliente:

Escribimos estas instrucciones para empleo para asegurar una puesta en servicio fiable de su cortacésped. Si Uds. observan las instrucciones siguientes, el dispositivo trabajará siempre a su entera satisfacción y garantizamos su larga vida útil.

Nuestros dispositivos fueron ensayados bajo las condiciones más duras antes de la producción en serie y son sometidos a los controles constantes. durante la producción Todo eso nos asegura y es garantía de que se trata de un producto de alta calidad.

En consideración del otro desarrollo técnico reservamos las modificaciones de construcción y de presentación.

Datos técnicos

Modelo	ART 6024 LI-A	
Tensión de servicio	24 V DC	
Número de revoluciones	10.000 min ⁻¹	
Diámetro del corte Ø	22 cm	
Grosor de hilo	1,4 mm	
Tipo del acumulador	Li-Ion 24 V / 1,5 Ah	
Tiempo de servicio máximo	30-40 min. aprox.	
Peso	2,2 kg	
Nivel de presión sonora L _{PA} (según EN 60335-2-91)	77 dB(A)	K 3,0 dB
Vibraciones en el asidero (según EN 60335-2-91)	<2,5 m/s ²	K 1,5 m/s ²

Cargador conectable a la red

Tensión de la red	230 V ~ 50 Hz
Duración de la carga	4 horas aprox.
Tensión de carga	25,2 V DC
Corriente de carga	500 mA

Cambios técnicos reservados.

Aplicación



La máquina está destinada única y exclusivamente a cortar césped, concretamente a recortar los bordes. Cualquier otro tipo de aplicación, como cortar malezas y arbustos o grandes superficies de césped se considerará como antireglamentario y por consiguiente el fabricante / suministrador no responderá de los daños que resulten de ello. En este caso, el usuario es el único que asumirá la responsabilidad. El uso reglamentario de la máquina también implica que se siga el manual de instrucciones y se cumplan las directivas de inspección y mantenimiento.



Atención: ¡Protección contra el ruido! Al poner en marcha, observar las disposiciones regionales pertinentes.

Datos relativos a la emisión de ruido según la Ley alemana de seguridad de productos (ProdSG) y la Directriz de maquinaria de la CE: El nivel de presión acústica en el lugar de trabajo puede sobrepasar los 80 dB(A). En este caso, el operador deberá tomar medidas de protección contra el ruido (p. ej. llevar una protección en el oído).

Instrucciones generales de seguridad



Atención: Deben leerse todas las instrucciones. Si no se cumplen las siguientes instrucciones, puede sufrirse una descarga eléctrica, quemaduras u otras graves lesiones. El concepto usado a continuación "herramienta eléctrica" se refiere a las que funcionan con electricidad de red (con cable eléctrico) y a las que llevan acumulador (sin cable eléctrico).

GUARDE BIEN ESTAS INSTRUCCIONES.

1) Advertencias para una utilización segura

- Llevar gafas de protección u otro tipo de protección en los ojos, guantes, calzado cerrado con suelas antideslizantes, ropa ceñida al cuerpo y protectores para los oídos.
- Los menores de edad no deben utilizar la desbrozadora eléctrica. Prestar la desbrozadora eléctrica únicamente a personas que sepan usarla.
- No utilizar la desbrozadora cuando personas y particularmente niños o animales domésticos se encuentren en las cercanías.
- Trabajar tranquilamente y con prudencia solamente bajo buenas condiciones de luz y de vista ¡no poner en peligro a terceros! Trabajar con cautela.
- Antes de usar la máquina, compruebe si en los cables de conexión y de prolongación hay daños visibles o se ven síntomas de envejecimiento. No use el cortabordes con cable dañado o desgastado.
- No utilizar nunca cables, acoplamientos, enchufes o cabezas de corte deteriorados.
- Hay peligro de lesiones, principalmente cortes en manos y pies por el uso descuidado de los elemen-

tos de corte y la desbrozadora en general. Sólo conecte el motor cuando manos y pies estén a una distancia suficiente.

- Atención: El dispositivo que corta el hilo de nilón puede producir lesiones (cortes). Después de cambiar la bobina o después del avance del hilo, tomar el cortabordes en la posición de trabajo antes de conectar la máquina.
- No inserte elementos de corte metálicos.
- Utilizar únicamente piezas de recambio originales.
- Desenchufar el cortabordes cuando no se utilice, para su transporte y antes de realizar cualquier tarea de reparación o verificación en el mismo. Antes de efectuar el ajuste o la limpieza del aparato o de comprobar si el cable de conexión está enredado o estropeado, se tendrá que desactivar el aparato y desenchufar el conector de la red.
- En caso necesario limpiar las ranuras de refrigeración situadas en el cárter del motor.

2) Mantenimiento

- Al interrumpir o terminar el trabajo con la desbrozadora: Desenchufar siempre el aparato de la toma de corriente. Para su mantenimiento Debe estar siempre desenchufado. Realizar únicamente aquellos trabajos de mantenimiento descritos en el manual de instrucciones.
- Es necesario vigilar los niños para garantizar que no jueguen con el aparato.
- Encargar todos los demás trabajos a un taller de asistencia técnica.
- Utilizar únicamente piezas de recambio originales.
- Limpiar con regularidad la cabeza de corte de césped y hierbas.
- Inspeccionar con regularidad, en intervalos cortos, la cabeza de corte. Si se notan alteraciones (vibraciones, ruidos, etc.) desconectar inmediatamente el cortabordes y sujetarlo de forma segura. Apretar el cortabordes contra el suelo para frenar la cabeza de corte y a continuación desenchufar el aparato de la toma de corriente. Controlar la cabeza de corte, prestar atención a rajaduras finas.
- En caso que la cabeza de corte esté deteriorada o tengo grietas que parezcan muy finas, sustituirla inmediatamente. Nunca reparar una cabeza de corte que esté deteriorada.
- En caso necesario limpiar las ranuras de refrigeración situadas en el cárter del motor.
- Limpiar las piezas de material sintético.
- ¡No limpiar la desbrozadora con la manguera de agua o con una hidrolimpiadora.
- Guardar la desbrozadora de forma segura en un lugar seco.

3) Instrucciones generales

- Lea las instrucciones de uso antes de usar la máquina
- Pida a su representante u a otro profesional del ramo que le enseñe a utilizar de forma segura la desbrozadora eléctrica.
- Antes de usar la máquina, compruebe si en los cables de conexión y de prolongación hay daños

- visibles o se ven síntomas de envejecimiento. No use el cortabordes con cable dañado o desgastado.
4. Si el cable sufre daños durante la utilización, desenchufe inmediatamente la máquina. **NO TOQUE EL CABLE ANTES DE DESENCHUFAR LA MÁQUINA.**
 5. No utilizar nunca cables, acoplamientos, enchufes o cabezas de corte deteriorados.
 6. ¡Atención! ¡Peligro! La herramienta de corte todavía gira cuando se ha desconectado el motor. ¡Peligro de lesiones en los dedos y los pies.
 7. Sujetar el cable de prolongación de forma que el hilo de material sintético en rotación no pueda rozarlo.
 8. La caja de enchufe tiene que estar equipada con un interruptor de corriente de defecto. Si es necesario habrá que interconectar uno. Informaciones más detalladas al respecto se las facilitará su electricista. Para un funcionamiento seguro recomendamos que la máquina se alimente mediante un dispositivo de protección de corriente de defecto (RCD) con una corriente de defecto no superior a de 30 mA.
 9. Antes de empezar a trabajar deberá controlarse siempre el correcto funcionamiento, las perfectas condiciones de seguridad reglamentarias la desbrozadora. De especial importancia son el cable de conexión, el cable de prolongación, el enchufe, el interruptor y la cabeza de corte.
 10. Atención: El cable de conexión a corriente solamente debe ser cambiado por el servicio técnico del fabricante o un electricista.
 11. Utilizar sólo líneas de alargó, que estén autorizadas para exteriores y que no sean más ligeras que líneas tubulares de goma H07 RN-F según la norma DIN/VDE 0282, con un mínimo de 1,5 mm². Los enchufes y acoplamientos de los cables de prolongación tienen que ser a prueba de salpicaduras. Accionar el cortabordes solamente con un protector en perfectas condiciones. Controlar el asiento fijo del cabezal de corte.
 12. No desenchufar el enchufe tirando del cable sino cogerlo por el enchufe mismo.
 13. Colocar el cable de prolongación de forma que el mismo no pueda ser dañado ni sea motivo de tropiezo.
 14. Evitar que el cable de prolongación roce en aristas o en objetos agudos o cortantes. No aprisionar el cable, p. ej. en el resquicio de puertas o ventanas entreabiertas.
 15. Para transportar, aunque sea a pocos metros, la desbrozadora eléctrica (p. ej. a otro lugar de trabajo): soltar el interruptor y desenchufar el cortabordes.
- tación se deberá trabajar con mucho cuidado.
5. No dejar al aire libre la desbrozadora cuando llueva.
 6. ¡No cortar hierba húmeda. ¡Nunca utilizar la desbrozadora cuando llueva.
 7. Tener cuidado en declives o en terreno desnivelado. - ¡ Existe peligro de resbalar!
 8. En declives segar solamente de forma diagonal y no hacia arriba o abajo. Cuidado al darse la vuelta!
 9. Prestar atención a troncos y raíces - ¡ Existe peligro de tropezar!
 10. Evite el uso de la desbrozadora en condiciones de mal tiempo, especialmente si existe el riesgo de una tormenta.
 11. Dado que la conexión a la red eléctrica y el elevado número de revoluciones conllevan unos peligros especiales, es necesario conocer una serie de precauciones adicionales.
 12. Pida a su representante u a otro profesional del ramo que le enseñe a utilizar de forma segura la desbrozadora eléctrica.
 13. El presente aparato no está destinado a ser usado por personas (incluidos niños) con facultades físicas, sensoriales o mentales limitadas o con experiencia y/o conocimientos insuficientes, salvo cuando estén siendo supervisadas por una persona responsable de su seguridad o hayan sido instruidas por éstas sobre como usar el aparato.
 14. Los menores de edad no deben utilizar la desbrozadora eléctrica. Prestar la desbrozadora eléctrica únicamente a personas que sepan usarla. ¡Entregar siempre el manual de instrucciones. A los jóvenes menores de 16 años no se les permite utilizar el aparato.
 15. El usuario es responsable frente a terceros en la zona de trabajo del aparato.
 16. No debe utilizar el cortabordes eléctrico si no se encuentra en buenas condiciones físicas, ni bajo la influencia de alcohol o drogas.
 17. Asegúrese de que no se encuentren otras personas (¡niños!) o ani-males en un círculo de 15 m porque piedras u otros objetos parecidos pueden salir despedidos por la cabeza de corte rotatorio.

Advertencias importantes para no perder el derecho de garantía:

- Mantenga las ranuras de refrigeración limpias, de lo contrario el motor puede calentarse y averiarse.
- No trabajar con el hilo de longitud superior, utilizar la longitud determinada por la cuchilla de corte. .
- Utilice solamente hilos especiales y bobinas originales de Ø max. 1,4 mm (Recomendamos nuestros hilos originales).
- No apretar la cabeza de corte sobre el suelo, pues con ello se frena el motor que se halla girando.
- No golpear la cabeza de corte sobre el suelo duro, pues con ello el eje del motor se desequilibra.

5) Manejo y utilización cuidadosa de aparatos con batería recargable

- a) **Asegure que el aparato esté desconectado antes de insertar la batería recargable. Si se introduce**

4) Instrucciones de empleo

1. Al conectar la desbrozadora, la cubierta protectora tiene que estar orientada hacia el cuerpo.
2. Llevar gafas de protección u otro tipo de protección en los ojos, guantes, calzado cerrado con suelas antideslizantes, ropa ceñida al cuerpo y protectores para los oídos.
3. Sujetar el cortabordes siempre estando de pie firmemente, en postura estable y segura.
4. ¡En terreno de difícil orientación y con mucha vege-

la batería recargable en una herramienta eléctrica que esté conectada, pueden producirse accidentes.

- b) **Cargue las baterías solamente con los cargadores recomendados por el fabricante.** *Existe peligro de incendio si se usa el cargador para tipos extraños de baterías, que no sean adecuadas para el mismo.*
- c) **Utilice por ello sólo las baterías recargables previstas para cada herramienta eléctrica concreta.** *Si se usan otras baterías recargables, pueden sufrir lesiones y producirse incendios.*
- d) **Mantenga la batería recargable alejada de clips de oficina, monedas, llaves, clavos, tornillos y demás pequeños objetos metálicos, que pudieran producir un puente de los contactos de la misma.** *Un cortocircuito en los contactos de la batería recargable puede causar quemaduras o incendios.*
- e) **Si se usa la batería recargable de una forma equivocada, puede emanar líquido.** **Evite el contacto con ese líquido. En caso de contacto casual, enjuagar con agua. Si el líquido entrase en contacto con los ojos, deberá solicitar además ayuda médica.** *El líquido emanado de las baterías recargables puede producir irritaciones o quemaduras cutáneas.*

Instrucciones para el uso de la batería

1. El cortabordes se vende con la batería intercambiable sin cargar. Antes de la primera puesta en servicio es necesario cargarlo.
2. Nunca abran la batería.
3. Nunca tiren la batería usadas al fuego - **¡PELIGRO DE EXPLOSIÓN!**
4. Conecten el cargador solamente al voltaje de la red indicado sobre el rótulo de fábrica.
5. Utilicen solamente la batería original.
6. Nunca carguen la batería con el cargador de otro productor. Eso puede llevar al deterioro de la batería o causar accidentes por sobrecalentamiento.
7. La batería se puede calentar con el uso prolongado. Dejen que se enfríe antes de cargarlo.
8. No guarden el cargador y la batería al alcance de los niños.
9. No usen el cargador en lugares donde hay vapores o líquidos inflamables.
10. Carguen la batería solamente a temperaturas entre 10°C y 40°C.
11. Guardar el acumulador sólo a una temperatura de hasta 30°C como máximo. Si se guarda el acumulador a una temperatura más elevada, podría deteriorarse. La temperatura de almacenamiento ideal es de 10-15°C.
12. Nunca provoquen cortocircuitos entre los contactos de la batería ni conecten los contactos con objetos metálicos.
13. Al transportar la batería tengan cuidado no conectar los contactos. No usen contenedores metálicos.
14. El cortocircuito de la batería puede causar una explosión. En cada caso el corto circuito dañará la batería.

15. Controlen periódicamente el cable para verificar que no está dañado. También el cable si está deteriorado.
16. Antes de guardar la batería para pasar el invierno es necesario que los vuelvan a cargar completamente.

Eliminación de la batería

Por favor, observe las advertencias siguientes respecto a la eliminación de baterías:

Baterías no son destinadas para las basuras domésticas. Como consumidor Vd. está obligado en virtud de la ley, a devolver las baterías. Al fin de la vida útil de su aparato, las baterías deben ser retirados del aparato y eliminados separadamente. Vd. puede entregar sus baterías en los puntos destinados de su municipio o a su vendedor y/o al centro de venta.

Carga de la batería (fig. 1 - 2)

- Para extraer el acumulador fuera de la recortadora, pulsar el botón rojo del armazón y extraer el acumulador (fig. 1).
- Conecten el cargador a la red. Asegúrense que el voltaje indicado en el cargador coincide con el voltaje de la red de su enchufe.
- Conectar el acumulador con el cargador. Enchufar para ello el empalme del cargador al casquillo de la parte frontal del acumulador.
- La carga de la batería que está en proceso se indica con una luz de control verde parpadeante. Cuando la batería está completamente cargada, el diodo de luz se ilumina de forma permanente y el proceso de carga finaliza automáticamente.
- La duración de la carga es de hasta 3-5 horas según cómo esté el acumulador descargado. La carga es controlada electrónicamente y finaliza de forma automática. Es normal que el acumulador se caliente durante la carga, no debiendo considerarse este hecho ningún error.
- No es necesario controlar además el tiempo de carga.
- Extraer el cargador de la caja de empalme cuando no se utilice.
- Si el acumulador no se hubiese cargado, compruebe que la caja de empalme lleva realmente corriente eléctrica. Si no fuese posible cargar el acumulador, lleve el cargador y el acumulador al servicio técnico o a un taller especializado.

Aviso: El acumulador está protegido contra descargas profundas (el aparato se desconecta automáticamente cuando el acumulador está descargado). En tal caso, recargar sin demora el acumulador.

Montaje de la cubierta protectora (fig. 3)

Colocar la cobertura protectora sobre el armazón de la recortadora y fijarla con los 3 tornillos suministrados.

Puesta en servicio (fig. 1 + 4)

- Insertar el acumulador cargado dentro de la recortadora. Debe enclavarse claramente la tecla de cierre roja del acumulador.
- Adopten una posición firme. Sostengan el cortabordes con ambas manos. No pongan el cabezal de corte en el suelo.
- Para poner el cortabordes en marcha aprieten el interruptor 1. Sueltenlo para pararla.

Ajuste del asa adicional, el ángulo de inclinación y la longitud del tubo (fig. 5-8)

1. **Ajuste del asa:** Soltar el tornillo de hexágono interior 1 con la llave de Allen (fig. 5). Ajustar el asa a una de las 3 posibles posiciones. Volver a apretar el tornillo de hexágono interior.
2. **Ajuste de la longitud del tubo** (fig. 6): Estirar la tecla 2 hacia arriba y deslizar el asa a una de las 5 posibles posiciones. Soltar la tecla 2 para que se enclave.
3. **Ajuste de la inclinación** (fig. 8): Pulsar la tecla 3 hacia abajo. Ajustar el ángulo de inclinación a una de las 3 posibles posiciones. Soltar la tecla 3 para que se enclave.

La posición central es adecuada para llegar con la recortadora, cómodamente detrás de obstáculos, como, p.ej., arbustos o mobiliario de jardín.

La posición inferior es necesaria para recortar cantos, tal y como se describe en el siguiente apartado.

4. **Ajuste para cortar cantos** (fig. 7): Ajustar la longitud del tubo a la posición más corta, de la forma descrita bajo el punto 2. En esta posición puede ahora girarse toda la parte superior del asa en 180°. También aquí puede ajustarse la longitud del tubo en 5 posiciones diferentes.

Cortar césped (Ilustración 9)

- Para cortar superficies de césped pequeñas, mover el cortabordes con movimientos uniformes en vaivén. El cortabordes no es apto para cortar grandes superficies
- Siempre que sea posible deberá cortarse con el lado izquierdo porque así el césped cortado, polvo y piedras y otros objetos parecidos, saldrán despedidos hacia delante, y no hacia el usuario.
- Las condiciones ideales de trabajo se obtienen si se sostiene la máquina inclinandola unos 30 grados hacia la izquierda.

Alargar el hilo cortante

Controle regularmente el hilo de nylon con respeto a daños y si el hilo tiene aún el largo prescrito por la hoja cortante.

Conectar el aparato y colocarlo encima de una superficie de césped. Tocar con la cabeza de corte brevemente el suelo (ilustración 10). Con dicho toque, el hilo

se reajusta si el extremo del hilo (o bien los extremos de hilo) tienen una longitud mínima de 2,5cm. En caso que los extremos sean más cortos: Desconectar el aparato y desenchufarlo de la toma de corriente. Empujar la bobina hasta que haga tope y tirar fuertemente del extremo del hilo (o bien de los extremos de hilo) (ilustración 11).

El trimmer tiene una cuchilla de corte fino, que acorta el hilo cortante siempre a la longitud correcta ((ilustración 12).

Atención: Limpiar la cuchilla de corte de restos de hierba, para no reducir el efecto cortante.

Precaución: Existe peligro de accidentarse con la cuchilla de corte.

Cambio de la bobina del hilo

Desactive primeramente el aparato y desenchufe el conector de la red. E spero hasta que el hilo de nylon se haya detenido. Presione entonces ambos enclavamientos 1 dispuestos lateralmente en la cabeza de corte y retire la tapa 2 de la cabeza de corte hacia arriba ((ilustración 13). Extraiga la bobina de hilo vacía y coloque la nueva bobina 3 de tal modo que cada extremo del hilo sobresalga lateralmente de la cabeza de corte por el ojal de salida (ilustración 14). Tenga cuidado que el resorte 4 se encuentre puesto reglamentariamente debajo de la bobina de hilo. A continuación, monte de nuevo la tapa. Ambos enclavamientos tendrán que encajar correctamente.

Problemas de tipo técnico

- **El hilo desaparece en la bobina:** Desmontar la bobina (según Cambio de la bobina del hilo), conducir el extremo del hilo a través del oje y montar la bobina. Si no queda más hilo de nilón, montar una nue bobina.

Otros trabajos de mantenimiento y reparación no indicados en este manual de instrucciones solamente deberán efectuarse por personas autorizadas o por el servicio postventa.

Mantenimiento y cuidado

Después de cada utilización limpien cuidadosamente su cortabordes a batería. Retiren las hierbas e impurezas. Limpien los orificios de ventilación. Las piezas plásticas es preferible limpiar con un paño húmedo y detergente suave. En ningún caso pueden usar detergentes abrasivos o disolventes. No viertan en el aparato agua ni lo laven con agua. Guarden el cortabordes en un lugar seco, nunca con temperaturas bajo cero, y siempre fuera del alcance de los niños.

Para trabajos de mantenimiento y reparación más amplios, entregue el aparato en un punto de servicio.

Evacuación y protección del medio ambiente

Si el aparato algún día se volviese carente de utilidad o ya no se necesite, no debe tirarse el aparato en cues-

ción, bajo ninguna circunstancia, a la basura doméstica, sino, evacuarlo de una forma ecológica. El aparato deberá entregarse en un punto de recogida autorizado. Las piezas de material sintético y de metal podrán así ser separadas allí y reutilizarse en la cadena de producción. Información relativa a la evacuación también puede solicitarse en las administraciones de las comunidades o urbanas correspondientes.

Condiciones de garantía

Independientemente de las obligaciones del vendedor derivadas del contrato de compra, por esta herramienta le concedemos al comprador final la siguiente garantía: La garantía asciende a 36 meses (En el registro 60 meses) y empieza con la entrega que deberá ser demostrada por el comprobante de compra original. En el caso de una aplicación comercial, así como de un alquiler, el período de garantía se reduce a 12 meses. De la garantía están excluidas las piezas de desgaste, acumulador y los daños que se han originado por el empleo de piezas accesorias equivocadas, reparaciones con piezas no originales, uso de la fuerza, golpe y rotura, así como una sobrecarga con intención del motor. La sustitución cubierta por la garantía se extiende únicamente a piezas defectuosas y no a aparatos completos. Reparaciones cubiertas por la garantía deberán ser efectuadas sólo por talleres autorizados o por el Servicio de Postventa de la fábrica. La garantía caducará en el caso de una intervención ajena.

Envío gratuito de aparatos en caso de ser necesario

Registro de productos para la ampliación de la garantía a 5 años: www.tonino-lamborghini-garden.com

Servicio de atención al cliente

- Soporte competente en cuestiones referentes a la puesta en marcha
- Respuesta a preguntas técnicas
- Pedido de piezas de repuesto y suministro
- Registro de productos para la ampliación de la garantía a 5 años

Servicio

- Envío gratuito de aparatos en caso de ser necesario
- Reparación rápida, en máx. 7 días después de la llegada al servicio

CE Declaración de Conformidad

Nosotros, **Mogatec Moderne Gartentechnik GmbH, Im Grund 14, D-09430 Drebach**, declaramos bajo responsabilidad propia que los producto **cortabordes a batería ART 6024 LI-A**, a los cuales se refiere la presente declaración corresponden a las exigencias básicas de las normativa de la **2006/42/UE** (Directriz de maquinaria), **2004/108/UE** (normativa EMV), **2006/95/UE** (normativa sobre baja tensión), **2011/65/EU** (normativa RoHS) y **2000/14/UE** (directriz de ruidos) modificaciones incluidos. Con el fin de realizar de forma adecuada las exigencias referentes a la seguridad y a la sanidad mencionadas en las normativas de la CEE fueron consultadas las siguientes normativas y especificaciones técnicas:

EN 60335-1; EN 55014-1; EN 55014-2; prEN 60335-2-91

Estación de carga: EN 55014-1; EN 55014-2

EN 61000-3-2; EN 61000-3-3

Nivel de ruido medido * 86,0 dB (A)

Nivel de ruido garantizado * 96,0 dB (A)

* Punto denominado: DPLF, D-64823 Groß-Umstadt

Procedimiento de evaluación de conformidad según Apéndice VI / Directiva 2000/14/UE

El año de construcción está impreso en el rótulo de características, y puede determinarse además por medio del número de serie consecutivo.

Münster, 26.05.2014



Gerhard Knorr, Dirección técnica: Ikra GmbH

Apoderado para el certificado de conformidad CE: Mogatec GmbH

Guarda la documentación técnica:

Gerhard Knorr, Kärcherstraße 57, DE-64839 Münster



**PRODOTTI DISTRIBUITI DA
PRODUCTS DISTRIBUTED BY**

**IKRA
mogatec**

ikra GmbH - Schlesier Straße 36 - 64839 Münster-Altheim (Germany) - Telefon: ++49 6071 3003 0 Telefax: ++49 6071 3003 30
service@tonino-lamborghini-garden.com - www.tonino-lamborghini-garden.com

**SU LICENZA DI TONINO LAMBORGHINI SRL
UNDER LICENSE OF TONINO LAMBORGHINI SRL
WWW.LAMBORGHINI.IT**

ОФИЦИАЛЬНЫЙ ДИЛЕР В УКРАИНЕ:

storgom.ua

ГРАФИК РАБОТЫ:

Пн. – Пт.: с 8:30 по 18:30

Сб.: с 09:00 по 16:00

Вс.: с 10:00 по 16:00

КОНТАКТЫ:

+38 (044) 360-46-77

+38 (066) 77-395-77

+38 (097) 77-236-77

+38 (093) 360-46-77

Детальное описание товара:

<https://storgom.ua/product/akkumuliatornyi-trimmer-tonino-lamborghini-art-6024-li.html>

Другие товары: <https://storgom.ua/akkumuliatornye-trimmery.html>