

# Инструкция по эксплуатации мотоблока Daishin SPR-160H, SPR-170HG

## 1. Безопасность

Будьте внимательны к следующим знакам.



**Предупреждение:** Сигнализирует о возможном серьезном повреждении оператора, если он не следует инструкции.



**Внимание:** Сигнализирует о возможности повреждения оператора или повреждении машины, если он не следует инструкции.

Примечание: Сигнализирует, что машина или части могут сломаться, если не следовать инструкции.

Если у Вас есть какие-то проблемы или вопросы к мотоблоку, обращайтесь к поставщику.



**Предупреждение** Мотоблок спроектирован для безопасной и надежной работы. Не начинайте работу, если вы не прочитали или не поняли инструкцию по использованию этой машины. В противном случае Вы можете нанести вред себе или повредить машину.

### Требования к эксплуатации

1. Используйте машину только для культивирования земли.
2. Мотоблок спроектирован для обеспечения европейских стандартов по безопасности. Для вашей безопасности, мы просим Вас не менять характеристик машины.
3. Не давайте детям работать с машиной или тому, кто не знаком с инструкцией эксплуатации.
4. Не используйте мотоблок:
  - Когда рядом дети или животные,
  - Если вы принимали медицинские препараты или другие вещества, которые могут влиять и замедлять вашу реакцию,
  - Без защитного кожуха,
  - С наклоном больше 10 градусов (17%).
5. Работник должен сам оценивать возможный риск. Нужно принимать все меры предосторожности.
6. Помните, что владелец или работник несут ответственность за возможный несчастный случай или риск повреждения.
7. Проверьте все настройки культиватора перед использованием.
8. Проверьте, чтоб все болты и гайки были надежно закреплены.



### Опасность возгорания и взрыва

1. **Опасно!** Будьте осторожны при обращении с топливом. Оно воспламеняется.
  - Используйте специальный контейнер.
  - Проверяйте уровень топлива в баке перед каждым использованием, оставляя место для расширения топлива, так как тепло двигателя или нагрев на солнце способствуют расширению топлива.
  - Заполняйте топливный бак на улице, соблюдая меры предосторожности. Не курите, наполняя бак бензином. Никогда не наполняйте бензобак в закрытом помещении. Плотнo закрутите крышку бензобака и вытрите остатки пролитого топлива.

- Никогда не открывайте крышку бензобака в то время как двигатель работает или он нагрет.
- Никогда не храните топливо в помещении, где пары бензина могут достигать открытого пламени.

### **Подготовка**

1. Проверьте, чтоб перед запуском мотора ваши ноги были на расстоянии от фрезы.
2. Не включайте мотор, если в среде есть выхлоп углеродного газа.
3. Одевайте обтягивающую одежду и прочную обувь, которая полностью закрывает ноги.
4. Одевайте перчатки, если будете долго работать.
5. Одевайте наушники, если будете долго работать с машиной.

### **Эксплуатация**

1. Сразу же остановите двигатель, если
  - Если нужно отрегулировать фрезы.
  - Если вы зацепили фрезой инородное тело. Посмотрите, не повредилась ли машина.
  - Если вы чистите фрезы
  - Если чувствуете большую вибрацию.
2. Если вы наклоняете машину, слейте бензин, чтоб он не вылевался.
3. Остановите двигатель если:
  - Если машина осталась без сопровождения.
  - Перед добавлением топлива.
4. Когда работают фрезы, убедитесь, что никого нет перед машиной. Будьте внимательны, когда осуществляете движение назад.
5. Во время работы, держите рукоятки на безопасном расстоянии от фрез.
6. Уберите все камни, провода, стекло, металл и любые другие объекты на грунте, который будете пахать.
7. Когда работаете на наклонной поверхности, уменьшите скорость
8. Когда работаете на наклонной поверхности, вы должны убедиться, что никого в радиусе 15м нет. Работник должен держать рукоятки машин.
9. При работе с почвой, в котором много камней, оператор должен быть очень внимательным, чтобы контролировать машину.



### **Хранение и обслуживание**

1. Не пытайтесь настраивать карбюратор.
2. Не пытайтесь настраивать скорость двигателя при открытой крышке. Для этого консультируйтесь с поставщиком.
3. Надевайте тонкие перчатки, когда снимаете или одеваете фрезы.
4. Работайте только при дневном свете или при хорошем искусственном освещении.
5. Если вы имеете проблемы с частями машины, они должны быть заменены на новые. Ни в коем случае нельзя паять части. Используйте только оригинальные запчасти.
6. Перед тем, как убирать фрезы после работы, убедитесь, что на них не осталась растительность.
7. Оставляйте культиватор в сухом месте. Никогда не храните культиватор с бензином в топливном баке. Никогда не храните культиватор в незакрытом, плохо вентилируемом помещении, где пары могут достигать открытого пламени. Дайте двигателю остыть перед тем, как поместить культиватор на хранение.
8. Перед тем как транспортировать машину, выключите двигатель.
9. Поддерживайте культиватор в хорошем рабочем состоянии. Периодически проверяйте крепежи.
10. С машиной можно использовать разные принадлежности. Ответственность владельца подбирать принадлежности, которые отвечают европейским стандартам.

## 2. СИМВОЛЫ



Опасность



Читайте инструкцию



Осторожно. Выхлопы



Вращающиеся рабочие части



Ход V-образного ремня



Тяжелые объекты



Горячая поверхность



Запрещается курить



Легковоспламеняющиеся материалы



Выводить из зацепления



Вводить в зацепление

### 3. Расположение знаков

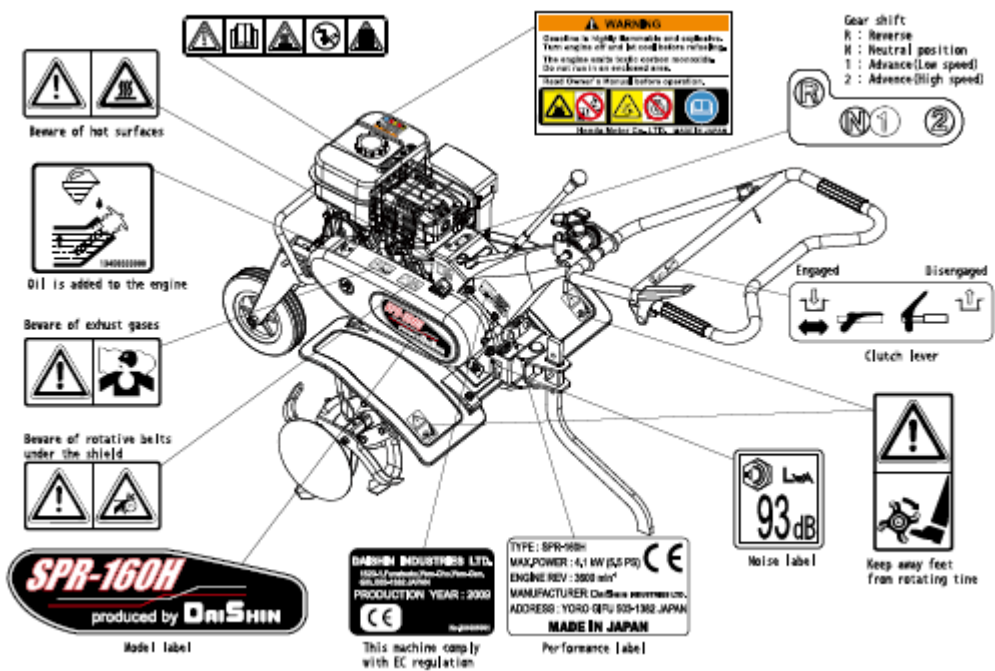

### 4. Технические характеристики

Модель		SPR-160H
Размеры		1595x797x960мм
Вес		58,0 кг
Мотор		Honda GX160
Тип мотора		4 цилиндровый бензиновый двигатель с охлаждением
Объем цилиндра		163 куб.см.
Мощность		3,6кВ/3600об/мин
Бак		3,1л
Моторное масло объем		0,6л
Вид чистки фильтра		масляный
Тип трансмиссии в оборотах двигателя 3600об/мин	F1	1,17м/с
	F2	1,93м/с
	R	0,60м/с
Обороты двигателя (Max)		3600об/мин
Кол-во масла при трансмиссии		0,7л
Диаметр фрезы		320мм

Ширина фрез		796,6мм-тройная
Уровень шума		93дЦБ
Уровень вибрации на рукоятке		Левая 4,28м/с2, правая 4,14м/с2

## 5. Схема мотоблока

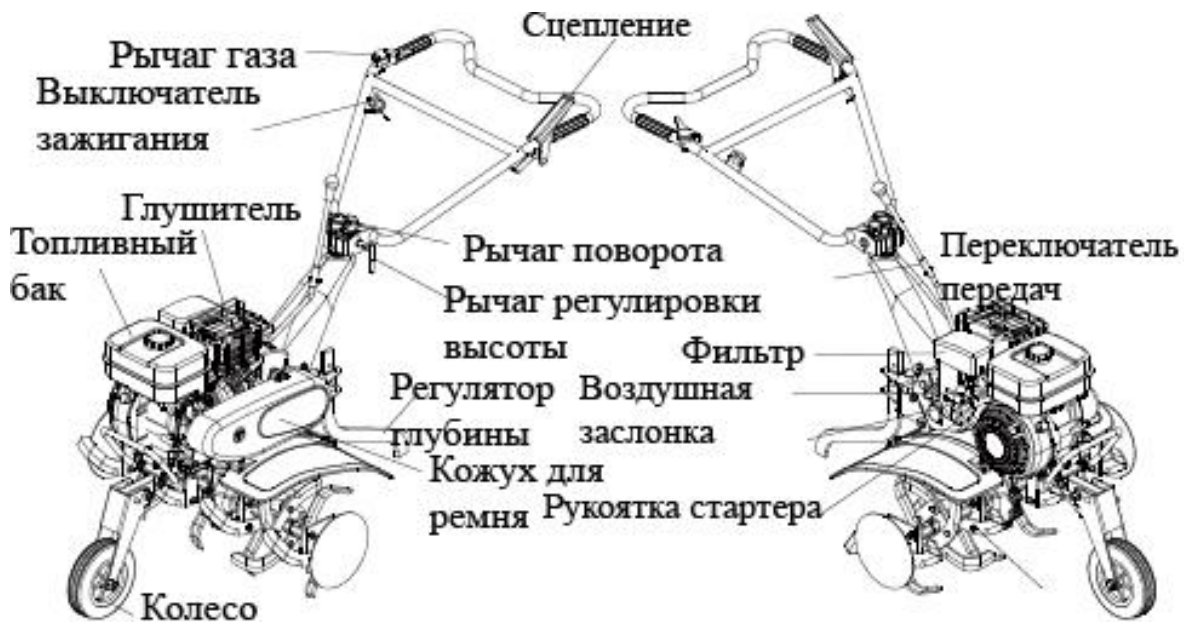

## 6. Список частей в коробке

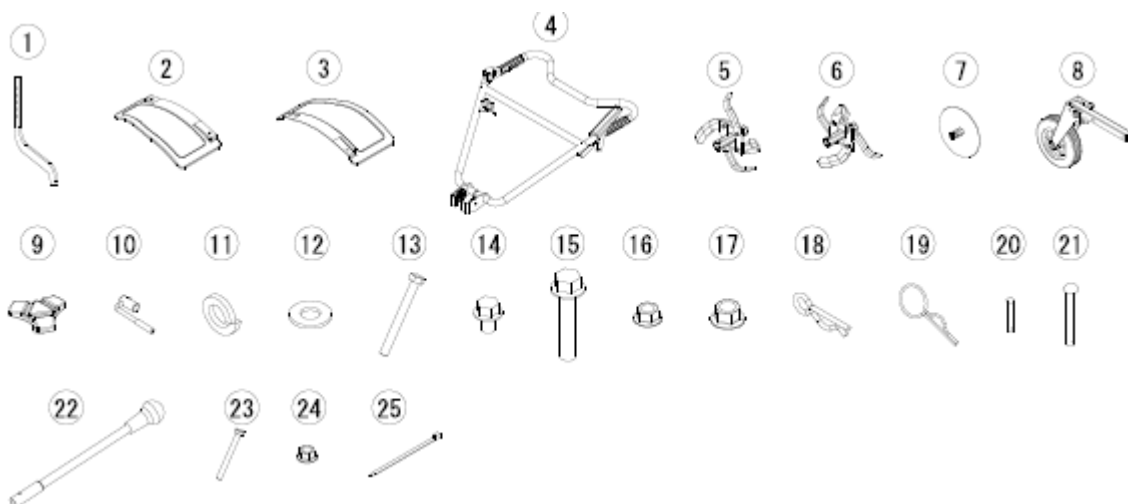

№	Название	Кол-во	№	Название	Кол-во
1	Регулятор глубины	1	14	Фланговый винт М8х16	4
2	Удлинение защиты	2	15	Фланговый винт М10х50	2
3	Удлинение защиты	1	16	Гайка М8	4
4	Ручка	1	17	Гайка М10	2
5	Удлинение зубьев правое	1	18	Штифт-S	4
6	Удлинение зубьев левое	1	19	Штифт-L	2
7	Диск	2	20	Болт 8-40	5
8	Колесо дорожное	1	21	Болт 10-80	1
9	Кнопка	1	22	Регулятор рукоятки	1
10	Рычаг	1	23	Шестигранный болт М5х25	1
11	Пружина шайба М10	1	24	Шестигранная гайка М5	2
12	Плоская шайба М10	1	25	Ремень	4
13	Болт М10х100	2			

## 7. Сборка

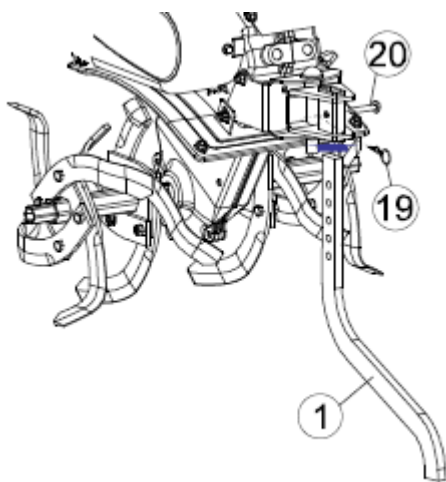

1. Монтаж регулятора глубины

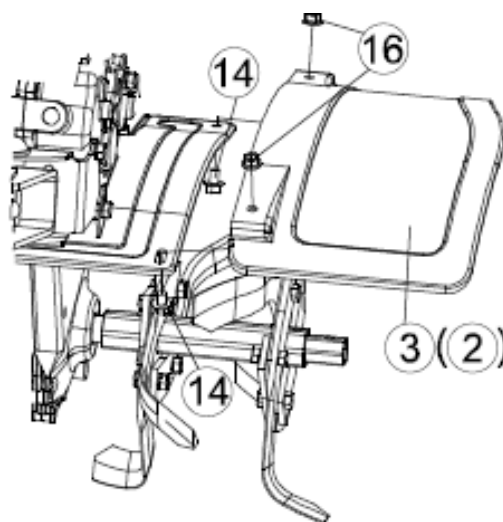

2. Монтаж удлинения защиты

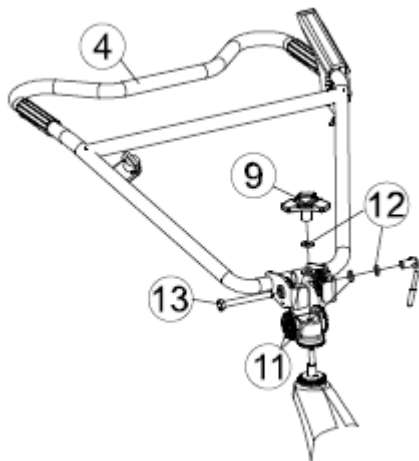

3. Монтаж ручки

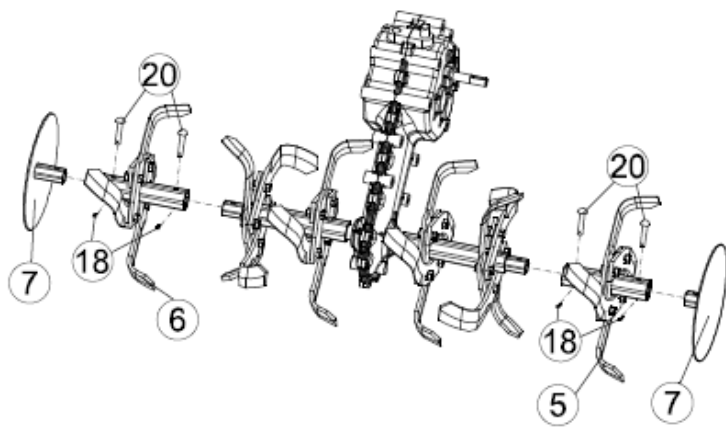

4. Монтаж зубьев

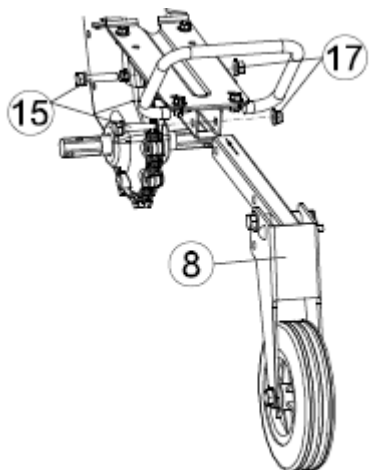

5. Монтаж колеса

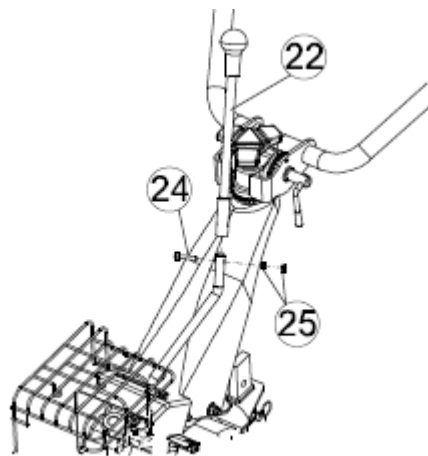

6. Монтаж рукоятки

## 8. Подготовка к работе

### 1. Моторное масло



Внимание: Работа мотора с недостаточным количеством масла может быть причиной серьезного повреждения мотора.

Масло SAE 10W-30 рекомендуется для общего использования, для разных температур. Другие масла, которые показаны ниже, тоже могут использоваться, если средняя температура в вашем регионе соответствует обозначенным температурам.

1-А Снимите крышку масляного фильтра и протрите щуп, которая меряет уровень масла.

1-В Вставьте щуп в масло для проверки.

1-С Если уровень низкий, то нужно долить.



## 2. Масло для трансмиссии

Проверьте уровень масла, если оно наполнено до кромки масляного фильтра при уровне 8.5см от земли (смотрите фото).

Рекомендуется использовать высококачественное масло

Наклон культиватора на 8.5см

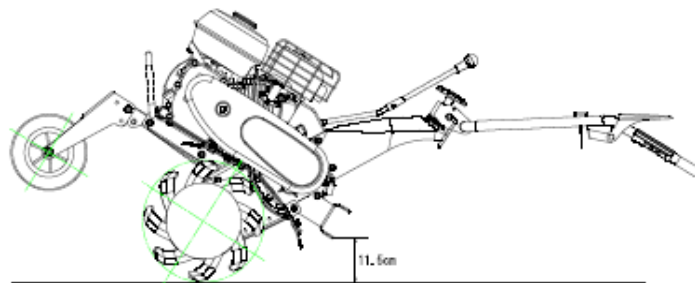

## 3. Двигатель

Смотрите инструкцию для двигателя.

## 9. Запуск двигателя

1. Поверните топливный рычаг в положение "OPEN"
2. Убедитесь, что основной рычаг сцепления в положении "Выводить из зацепления"

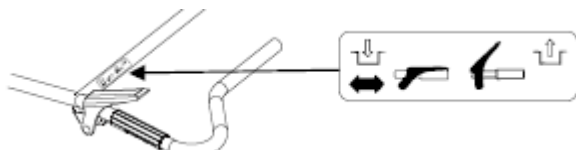

3. Убедитесь, что рычаг стоит в «нейтральной» позиции

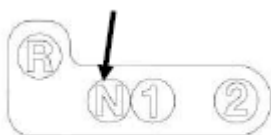

4. Поверните выключатель зажигания в положение "ON"

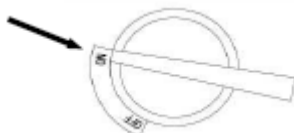



5. Когда двигатель холодный, поверните воздушную заслонку в положение “CLOSE” .  
Примечание: Не пользуйтесь рычагом воздушной заслонки, когда двигатель теплый.
6. Нажмите рычаг газа.
7. Потяните рукоятку стартера.



Внимание: Не допускайте, чтоб стартерная рукоятка отскакивала против двигателя. Поверните ее мягко, чтоб избежать повреждения стартера.

8. Если воздушная заслонка повернулась в позицию “CLOSE”, поверните ее в позицию “OPEN”, так как мотор нагревается.
9. Отрегулируйте рычаг газа для необходимой скорости двигателя.

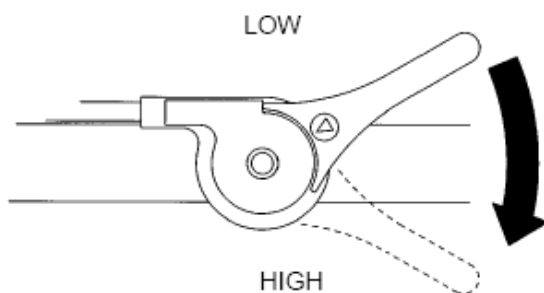

## 10. Эксплуатация



Внимание: Надевайте перчатки, если вы долго работаете с машиной. Это поможет уменьшить вибрацию.

Надевайте наушники, если долго работаете с машиной.

Надевайте прочную обувь, которая полностью покрывает ноги.

Не трогайте выхлопную трубу.

Перед тем, как регулировать рукоятку, убедитесь, что двигатель выключен.

### 1. Регулирование высоты

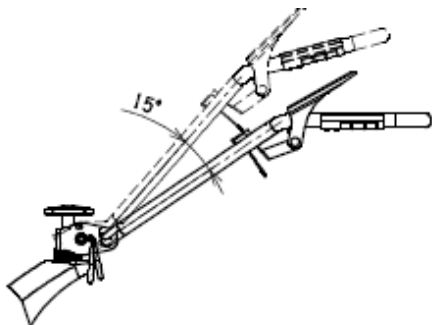

### 2. Горизонтальное регулирование

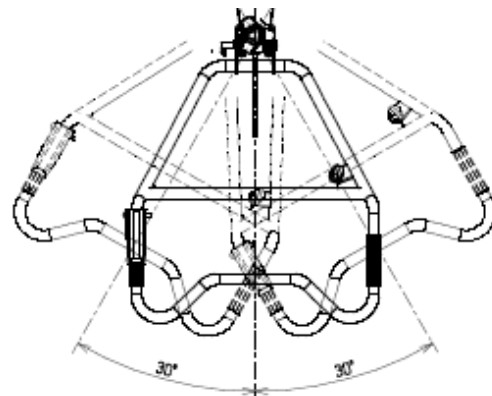

### 3. Регулировка глубины вспашки

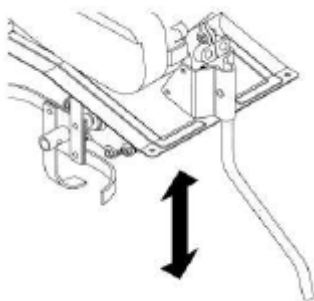

Вытягивание вверх ручку регулировки глубины · · · глубже вспашка

Нажимая вниз · · · · · уменьшение глубины.

Если почва мягкая и ножи погружаются в землю, нужно опустить рычаг глубины вниз.

### 4. Выбор скорости

- Убедитесь, что нет ни людей, ни препятствий позади Вас.
- Уменьшите скорость двигателя.
- Крепко держите рукоятку рукой.
- Мягко нажмите сцепление так, чтоб у Вас была уверенность, что Вы его можете отпустить в любой момент.

### 5. Основные операции со сцеплением

Внимание: Когда работаете с машиной, всегда идите сзади в центре рукояток и держите машину обеими руками.

Выжатое сцепление – машина едет

Отпущенное сцепление –  
машина останавливается

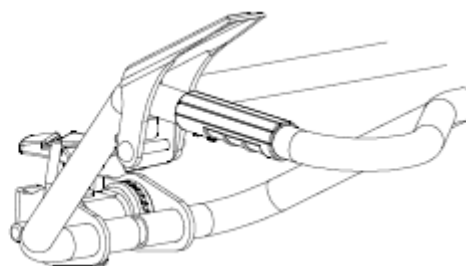
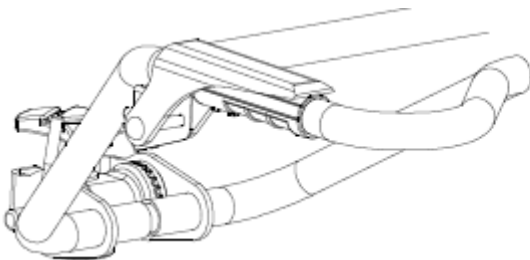

## 11. Остановка двигателя

1. Освободите рычаг сцепления

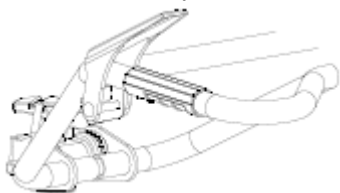

2. Переместите дроссель на позицию “LOW” и скорость уменьшится.

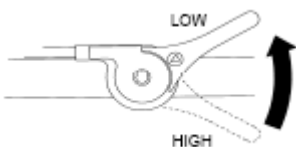

3. Рычаг переключения поставьте на нейтральную позицию “NEUTRAL”.

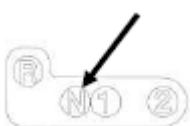

4. Поверните переключатель зажигания на “OFF” чтобы остановить двигатель.

5. Установите топливный вентиль в позицию “OFF” .

## 12. Техническое обслуживание

Обращайтесь к инструкции по эксплуатации двигателя.

Таблица обслуживания поможет поддерживать машину в хорошем состоянии



Внимание: Если Вам нужно настроить карбюратор, проконсультируйтесь, пожалуйста, с сервисным центром поставщика в Вашем регионе.

Не пытайтесь настроить скорость двигателя с открытой крышкой. Консультируйтесь с поставщиком.

1. Таблица технического обслуживания

		Каждый раз	Первый месяц или 20 часов	Каждых 3 месяца или 20 часов	Каждых 6 месяцев или 100 часов
Моторное масло	Проверка	o			
	Замена		o		o
Масло для трансмиссии	Проверка	o			
Воздушный фильтр	Проверка	o			
	Замена			o	
Кабель сцепления	Регулировка		o		o

Свеча зажигания	Проверка, очистка				0
-----------------	-------------------	--	--	--	---

Примечание: Пожалуйста, используйте масло не вредя окружающей среде.  
Мы рекомендуем передавать его в запечатанных емкостях в сервисные центры для утилизации.  
Не выливайте отработанное масло на землю.

## 2. Регулировка кабеля основного сцепления

Рекомендуется V-ремень: типа MITSUBISHI A-35 GOLD

1. Снимите крышку ремня.
2. Отрегулируйте, если ремень находится не на месте, которое показано на машине.
3. Отрегулируйте послаблением контргайкой сцепления и передвиньте провод сцепления вниз или вверх.
4. Установите крышку обратно.

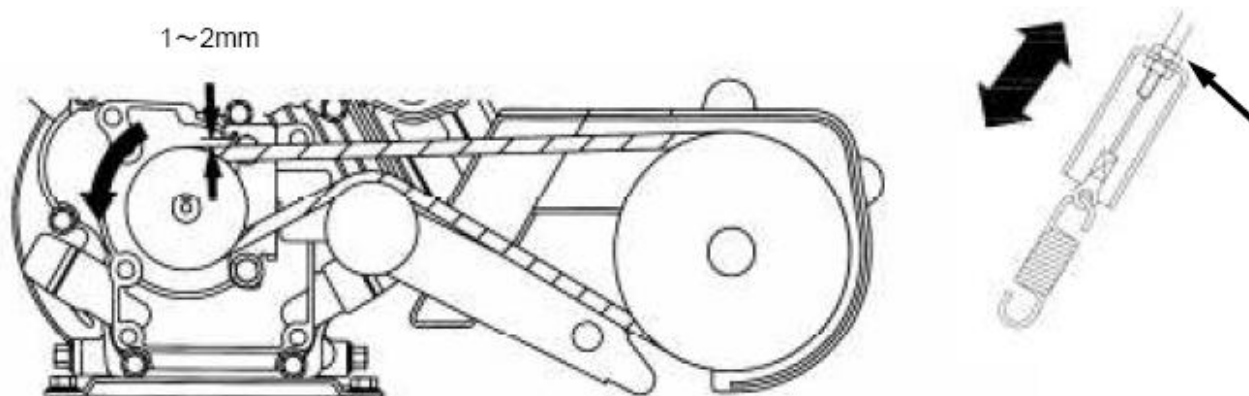

**Внимание:** Остановите двигатель, перед тем как снимать кожух ремня.  
Не включайте двигатель, если кожух снят.

## 13. Возможные неполадки

Если двигатель не заводится

1. Проверьте, есть ли топливо → Заполните бак.
2. Проверьте, если вентиль повернут на ON → Установите вентиль в положение ON.
3. Проверьте, если двигатель включен - в положении ON → Включите двигатель, поверните в положение ON.
4. Проверьте, есть ли искра в свече зажигания → Очистите свечу зажигания от мусора или грязи.

## **ОФИЦИАЛЬНЫЙ ДИЛЕР В УКРАИНЕ:**

[storgom.ua](http://storgom.ua)

## **ГРАФИК РАБОТЫ:**

Пн. – Пт.: с 8:30 по 18:30

Сб.: с 09:00 по 16:00

Вс.: с 10:00 по 16:00

## **КОНТАКТЫ:**

+38 (044) 360-46-77

+38 (066) 77-395-77

+38 (097) 77-236-77

+38 (093) 360-46-77

Детальное описание товара: <https://storgom.ua/product/kultivator-daishin-spr-160h.html>

Другие товары: <https://storgom.ua/kultivatory.html>