



РУКОВОДСТВО ПО ЭКСПЛУАТАЦИИ

МНОГОФУНКЦИОНАЛЬНЫЙ ИНСТРУМЕНТ DT-0525



ВНИМАНИЕ! ПЕРЕД ИСПОЛЬЗОВАНИЕМ ИНСТРУМЕНТА ВНИМАТЕЛЬНО ОЗНАКОМЬТЕСЬ С ИНСТРУКЦИЕЙ ПО ЭКСПЛУАТАЦИИ И МЕРАМИ ПРЕДОСТОРОЖНОСТИ!



СХЕМА ПРИБОРА

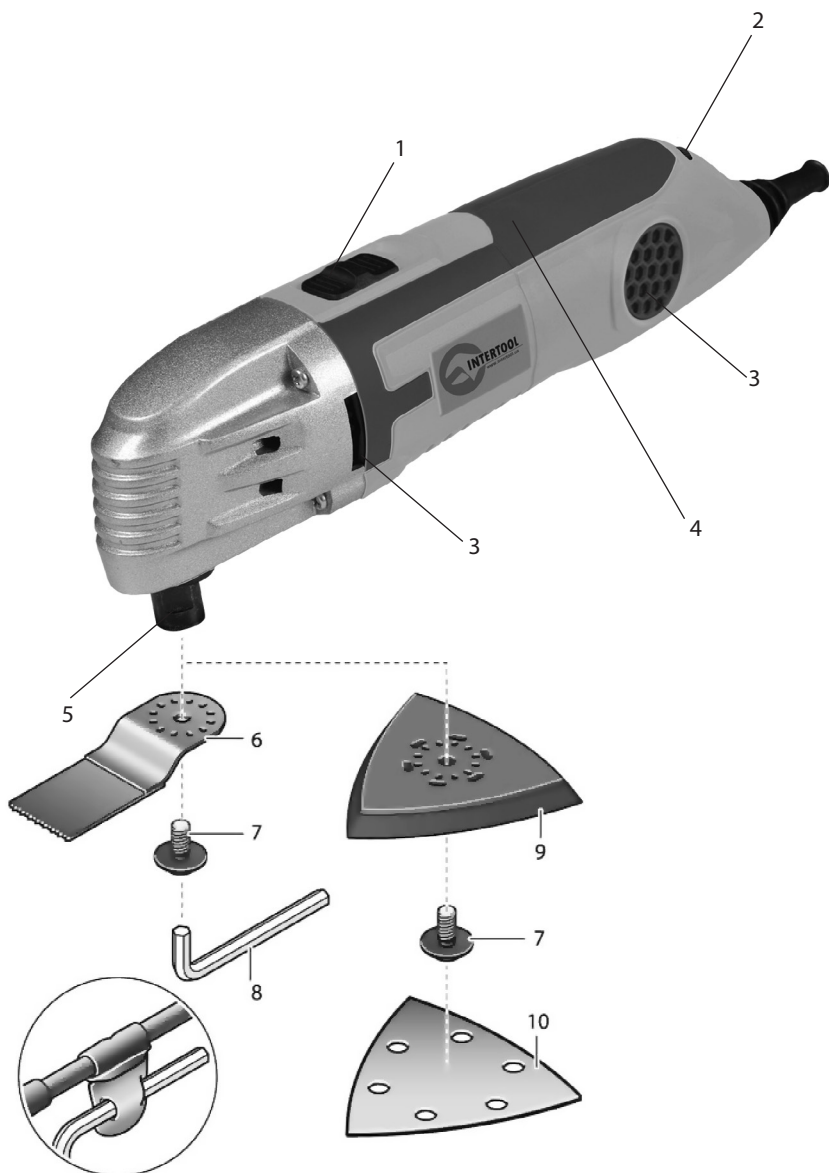

УКАЗАНИЯ ПО ТЕХНИКЕ БЕЗОПАСНОСТИ

Общие предостережения для электроприборов

Прочитайте все предостережения и указания. Несоблюдение предостережений и указаний может привести к поражению электрическим током, пожара и/или серьезным травмам.

Сохраняйте эти инструкции и указания.

Под понятием «электроприбор» в этой инструкции подразумевается электроинструмент с питанием от сети (с кабелем питания) или от аккумуляторной батареи (без питания от электросети).

Безопасность на рабочем месте

- Держите свое рабочее место в чистоте и обеспечьте хорошее освещение рабочего места. Беспорядок или плохое освещение на рабочем месте может привести к несчастным случаям.

- Не работайте с электроинструментом в среде, где существует опасность взрыва вследствие близости легковоспламеняющихся жидкостей, газов или пыли. Электроинструмент искрит, искры могут воспламенить пыль или пары.

- Во время работы с электроинструментом не подпускайте к рабочему месту детей и других людей. Вы можете потерять контроль над прибором, если отвлечетесь.

Электробезопасность

- Штепсель электроинструмента должен подходить к розетке. Запрещается менять что-то в штепселе. Для работы с электроприборами, имеющие защитное заземление, не используйте адаптеры. Заводские штепсельные вилки и соответствующие розетки уменьшают риск поражения электрическим током.

- Избегайте контакта частей тела с заземленными поверхностями, напр., трубами, системами отопления, плитами и холодильниками. Когда Ваше тело заземлено, увеличена опасность поражения электрическим током.

- Защищайте прибор от дождя и влаги. Попадание воды в электроинструмент увеличивает риск поражения электрическим током.

- Не используйте кабель для перемещения электроинструмента или вытягивания вилки из розетки. Защищайте кабель от тепла, масла, острых кромок или движущихся частей прибора. Поврежденный или спутанный кабель повышает риск поражения электрическим током.

- При работе на улице используйте удлинитель, который подходит для наружных работ. Использование удлинителя, рассчитанного на наружные работы, уменьшает риск поражения электрическим током.

- Если невозможно избежать применения электроинструмента в сыром помещении, используйте устройство защитного отключения. Использование устройства защитного отключения уменьшает риск поражения электрическим током.

Безопасность людей

- Будьте внимательны, следите за тем, что Вы делаете, и обдуманно работайте с электроинструментом. Не используйте электроприбор, если Вы устали или находитесь под воздействием наркотиков, алкоголя или лекарств. Секундная потеря концентрации электроприбором может привести к серьезным травмам.

- Используйте средства индивидуальной защиты и обязательно надевайте защитные очки, в зависимости от вида работ пользуйтесь защитной маской, нескользящей спецобувью, касками и наушниками - это уменьшает риск травм.

- Избегайте случайного включения. Прежде чем включить электроприбор в сеть или подсоединить аккумулятор, брать его в руки или переносить, убедитесь, что электроприбор отключен. Удержание пальца на выключателе при транспортировке электроинструмента или включение в розетку включенного прибора может привести к травмам.

- Перед тем, как включать электроприбор, удалите регулировочный и гаечный ключ. Пребывание наладочного инструмента или ключа во вращающейся части прибора может привести к травмам.

- Избегайте неестественного положения тела. Твердо стойте на ногах и всегда сохраняйте равновесие. Это позволит Вам лучше контролировать электроприбор в неожиданных ситуациях.

- Используйте подходящую одежду. Не надевайте свободную одежду и украшения. Держите волосы, одежду и перчатки подальше от движущихся частей. Просторная одежда, длинные волосы и украшения могут попасть в движущиеся части прибора.

- Если подключены пылеотсасывающие и пылеулавливающие устройства, убедитесь, чтобы они хорошо подключены и правильно используются. Применение пылесоса может снизить опасности, создаваемые пылью.

Правильное обращение и пользования электроприборами

- Не перегружайте прибор. Используйте тот инструмент, который предназначен для соответствующей работы. С ним Вы сможете работать лучше и надежней, используя весь диапазон его мощности.

- Не пользуйтесь электроинструментом с поврежденным выключателем. Электроприбор, который нельзя включить или выключить, опасен и подлежит ремонту.

- Перед настройкой электроинструмента, заменой принадлежностей или упаковкой прибора выньте вилку из розетки и/или выньте аккумулятор.

Эти предупредительные меры по технике безопасности уменьшают риск случайного запуска прибора.

- Прячьте электроинструмент в недоступном для детей. Не позволяйте использовать его лицам, не умеющим с ним обращаться или не ознакомленным с инструкцией. В случае использования неопытными пользователями электроприборы несут в себе опасность.

- Надлежаще ухаживайте за электроприбором.

Проверяйте, чтобы подвижные части прибора безупречно работали, не заедали, не были повреждены настолько, что это могло бы повлиять на функционирование электроприбора. Поврежденные детали необходимо отремонтировать, прежде чем пользоваться ими снова. Большое число несчастных случаев связано плохим уходом за электроинструментом.

- Режущие инструменты должны быть точеными и чистыми. Ухоженные принадлежностью с острыми кромками режут застревают и легче в эксплуатации.

- Используйте электроприбор, принадлежностью, рабочие инструменты в соответствии с данными инструкциями. Учитывайте при этом условия и характер выполняемой работы. Использование электроинструмента в целях, для которых не по назначению может привести к опасным ситуациям.

Сервис

- Передавайте инструмент на обслуживание только квалифицированному персоналу, использующему оригинальные запчасти. Это обеспечит безопасность электроинструмента.

Указания по технике безопасности для multifunctionальных инструментов

- При тех работах, когда рабочий инструмент может попасть на скрытую электропроводку или собственный шнур питания, держите электроинструмент за изолированные рукоятки. Задевание электропроводки, находящейся под напряжением, может заряжать также и металлические части электроинструмента и приводить к удару электрическим током.

- Применяйте электроинструмент только для шлифования без охлаждения. Попадание воды в электроприбор повышает риск поражения электрическим током.

Внимание: Опасность пожара!

Избегайте перегрева шлифованной поверхности и шлифовальной машины. Пыль от шлифовки, собравшийся в пылесборном мешочке, (или в фильтрационном мешочке/ фильтре пылесоса) может при неблагоприятных условиях, например, от искры при шлифовальными металлами, самовозгораться.

Опасность возрастает при смешивании пыли от шлифовки с остатками лакокрасочного покрытия, полиуретана или других химических веществ, когда шлифованная поверхность нагрелась в результате длительной работы.

- Не подставляйте руки в зону распыления. Не беритесь рукой под обрабатываемой деталью. Контакт с пыльным полотном чреват ранением.

- Для нахождения спрятанных в стене труб или электропроводки пользуйтесь подходящими приборами или обратитесь в местных предприятях, газо- и водоснабжения. Повреждение электропроводки может привести к пожару или поражению электрическим током. Повреждение газопровода может привести к взрыву. Повреждение водопрово-

дной трубы может привести к повреждению имущества или привести к поражению электрическим током.

- Во время работы держите прибор двумя руками и сохраняйте устойчивое положение.

Двумя руками Вы сможете надежнее удерживать электроприбор.

- Закрепляйте обрабатываемый материал. С помощью зажимного устройства или тисков обрабатываемый материал фиксируется надежнее, чем при держании его в руке.

- При замене рабочего полотна обязательно надевайте защитные перчатки. При длительной работе рабочее полотно нагревается.

- Не шабрите влажные материалы (например, обои) и не делайте этого на влажной поверхности. Попадание воды в электроинструмент увеличивает риск поражения электрическим током.

- Обрабатывайте обрабатываемую поверхность жидкостями, не содержащими растворителей. Из-за нагрева материалов при шабрении могут возникнуть ядовитые пары.

- Будьте особенно осторожны при обращении с шабером и ножом. Переменные рабочие инструменты очень острые, существует опасность ранения.

ОПИСАНИЕ ПРОДУКТА И УСЛУГ

Прочитайте все предостережения и указания.

Несоблюдение предостережений и указаний может привести к поражению электрическим током, пожару и/или серьезным травмам.

Назначение прибора

Электроинструмент предназначен для распиловки и резки древесины, пластмассы, гипса, цветных металлов и крепежных элементов (например, незакаленных гвоздей, закрепок). Он также пригоден для обработки мягкой настенной плитки, а также сухой шлифовки и шабрения небольших поверхностей. Особенно подходит для работы по краю и вровень с краем.

Изображенные компоненты

Нумерация изображенных компонентов ссылается на изображение электроприбора на странице с рисунком.

- 1 Выключатель
- 2 Колесико для установки частоты колебаний
- 3 Вентиляционные щели
- 4 Рукоятка (с изолированной поверхностью)
- 5 Патрон
- 6 Врезное пильное полотно
- 7 Зажимной винт с шайбой
- 8 Ключ-шестигранник
- 9 Шлифовальная плита
- 10 Шлифовальная шкурка

Технические данные:

Ном. потребляемая мощность **250 Вт**

Кол-во ходов (колебаний) на холостом ходу **15 000-22 000 об/мин**

Угол осцилляции влево/вправо **3°**

Вес **2,75 кг**

Параметры указаны для номинального напряжения [U] 230 В. При других значениях напряжения, а также в специфическом для страны исполнении возможны другие параметры.

Пожалуйста, учитывайте товарный номер, указанный на заводской табличке Вашего электроинструмента.

Торговое название некоторых приборов может различаться.

Информация по шуму и вибрации

Уровень шумов определенный в соответствии с европейской нормой EN 60745.

Оценка А за уровень звукового давления от прибора, как правило, составляет: звуковые нагрузки 86 дБ(А); звуковая мощность 97 дБ(А). Погрешность K = 3 дБ.

Надевайте наушники!

Суммарная вибрация a_h (векторная сумма трех направлений) и погрешность K определены согласно EN 60745: шлифовка: $a_h = 3,5 \text{ м/с}^2$, $K = 1, 5 \text{ м/с}^2$

Распиловка врезным пилочным полотном: $a_h = 12,5 \text{ м/с}^2$, $K = 1, 5 \text{ м/с}^2$

Распиловка сегментным пилочным диском: $a_h = 14 \text{ м/с}^2$, $K = 2,5 \text{ м/с}^2$

Шабровка: $a_h = 12 \text{ м/с}^2$, $K = 1, 5 \text{ м/с}^2$.

Указанный уровень вибрации измерялось по процедуре, определенной в EN 60745; его можно пользоваться для сравнения приборов. Он пригоден также и для предварительной оценки вибрационной нагрузки. Указанный уровень вибрации касается главных работ, для которых применяется электроприбор. Однако при применении электроприбора для других работ, работе с рабочими инструментами или при недостаточном техническом обслуживании уровень вибрации может быть иным.

В результате вибрационная нагрузка в течение всего интервала использования прибора может значительно возрасти.

Для точной оценки вибрационной нагрузки следует учитывать также и интервалы времени, когда прибор выключен или, хотя и включен, но не в работе. Это может значительно уменьшить вибрационную нагрузку в течение всего интервала использования прибора.

Определите дополнительные меры безопасности для защиты от вибрации работающего с прибором, такие как: техническое обслуживание электроинструмента и рабочих инструментов, нагрев рук, организация рабочих процессов.





Монтаж

Замена рабочего инструмента

- Перед любыми манипуляциями с электроинструментом извлеките вилку из розетки.

- При замене рабочего инструмента обязательно надевайте защитные перчатки. Касающиеся к рабочим инструментам несет в себе опасность ранения.

Рабочий инструмент	Материал	Использование
 <p>Биметаллический сегментный пилочный диск</p>	Древесина, пластмасса, цветные металлы	Разрезы и распилы с погружением; распиловка по краю, в углах и труднодоступных местах Пример: укорочение уже установленных плинтусов или дверных рам, распиливания с погружением для подгонки напольных панелей
 <p>Шлифовальная плита для абразивных шкур</p>	Зависит от абразивной шкурки	Шлифование поверхностей под краями, в углах или труднодоступных местах; в зависимости от абразивной шкурки, например, для шлифовки древесины, краски, лака, камня
 <p>Врезное пилочное полотно из высокоуглеродистой инструментальной стали (HCS) для древесины</p>	Деревянные материалы, мягкие пластмассы	Разрезы и глубокие распилы с погружением; также для распиловки по краю, в углах и труднодоступных местах Пример: узкие пропилы с погружением в массивной древесине для установки вентиляционных решеток
 <p>Врезное пилочное полотно из высокоуглеродистой инструментальной стали (HCS) для древесины</p>	Деревянные материалы, мягкие пластмассы	Небольшие разрезы и разрезы с погружением Пример: проемы в мебели для подключения кабелей

Рабочий инструмент	Материал	Использование
 <p>Врезное биметаллическое пильное полотно для металла</p>	Металл (например, незакаленные гвозди, винты, небольшие профили), цветные металлы	Небольшие разрезы и распилы с погружением Пример: укорачивание узких профилей, разрезанием крепежных элементов, например, заклепок
 <p>Твердосплавный рифленый сегментный пильный диск</p>	Цементные швы, мягкие настенные изразцы, пластмасса, армированная стекловолокном, и другие абразивные материалы	Прорезание и разрезание по краю, в углах или труднодоступных местах; Пример: удаление швов между настенной кафелем при ремонтных работах, прорезание проемов в изразцах, гипсовых плитах или пластмассе
 <p>Шабер жесткий</p>	Ковры, напольные покрытия	Шабровка на твердой основе Пример: удаление клея для ковровых покрытий и для кафеля
 <p>Биметаллический сегментный нож с волнистым лезвием</p>	Изоляционный материал, изоляционные плиты, плиты покрытия, изоляционные плиты для поглощения шума от шагов, картон, ковровое покрытие, резина, кожа	Отрезание мягких материалов

Монтаж / замена рабочего инструмента

При необходимости снимите уже смонтированный рабочий инструмент.

Чтобы снять рабочий инструмент, с помощью ключа-шестигранника 8 отпустите винт 7 и снимите инструмент. Установите рабочий инструмент (например, врезное пильное полотно 6) на патрон 5 инструмента таким образом, чтобы отверстия инструмента сели на кулачки зажима патрона.

Для обеспечения безопасного рабочего положения, а также чтобы меньше утомляться, можно устанавливать рабочий инструмент на зажим в любых фиксированных положениях.

Установите рабочий инструмент таким образом, чтобы изгиб смотрел вниз (отметки на инструменте должны быть видны сверху, см. Страницу с рисунком).

Закрепите рабочий инструмент винтом 7. Хорошо затяните винт 7 с помощью ключа-шестигранника 8.

- Проверьте рабочий инструмент на предмет прочной посадки. Неправильно или плохо закрепленные рабочие инструменты могут расшататься при эксплуатации и подвергнуть Вас опасности.

Монтаж и замена абразивной шкурки на шлифовальной плите

Шлифовальная плита 9 оснащена липучками, что позволяет быстро и просто монтировать шлифовальную шкурку, если шкурка также оснащена липучками. Для оптимального сцепления, прежде чем монтировать шлифовальную шкурку 10 выберите липучку шлифовальной плиты 9. Приставьте шлифовальную шкурку 10 ровно по краю шлифовальной плиты 9, приложите шлифовальную шкурку к шлифовальной плите и хорошо прижмите. Чтобы снять шлифовальную шкурку 10, возьмитесь за один ее кончик и потяните ее от шлифовальной плиты 9.

Вы можете использовать любые абразивные шкурки, а также полирующий и очищающий флис. Шлифовальное принадлежности, например, валяная шерсть/полирующая войлок, закрепляется на шлифовальной плите таким же образом.

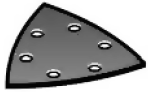
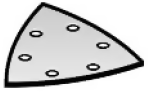
Абразивная шкурка	Материалы	Использование	Зернистость	
	- Все материалы из древесины (например, твердые породы древесины, мягкие породы древесины, древесностружечные плиты, строительные плиты) - Металлические материалы	Для черного шлифования, например, шершавых, необструганных балок и досок	грубая	40 60
		Для плоского шлифования и выравнивания небольших неровностей	средняя	80 100 120
		Для чистового и тонкого шлифования древесины	мелкая	180 240 320 400
	- Краска - Лак - Наполнитель - Шпатель	Для съема краски	грубая	40 60
		Для зачистки грунтовки (напр., для сглаживания мазков, капель краски и потеков краски)	средняя	80 100 120
		Для окончательной зачистки грунтовки перед покраской	мелкая	180 240 320

Отсос пыли/опилок/стружки

- Пыль таких материалов, как лакокрасочных покрытия, содержащие свинец, некоторых видов древесины, минералов и металлов, может быть опасна для здоровья. Касание или вдыхание пыли может вызвать у Вас или у лиц, находящихся поблизости, аллергические реакции и/или заболевания дыхательных путей.

Определенные виды пыли, например, дубовая или буковая пыль, считаются канцерогенными, особенно в сочетании с добавками для обработки древесины (хромат, средства для защиты древесины). Материалы, содержащие асбест, разрешается обрабатывать только специалистам.

- По возможности используйте пригодное для материала отсасывающее устройство.

- Следите за качественной вентиляцией на рабочем месте.

- Рекомендуется надевать респираторную маску с фильтром класса P2.

Следуйте предписаниям по обрабатываемым материалам, действующих в Вашей стране.

РАБОТА

Начало работы

- Учитывайте напряжение в сети! Напряжение в источнике тока должна соответствовать данным на заводской табличке электроинструмента.

Включение / выключение

Чтобы включить электроприбор, сдвиньте выключатель 1 вперед, чтобы стало видно символ «1».

Чтобы выключить электроприбор, сдвиньте выключатель 1 назад, чтобы стало видно символ «0».

Если Вы не пользуетесь электроинструментом, выключите его, чтобы сэкономить электроэнергию.

Установка частоты колебаний

С помощью колесика для установки частоты колебаний 2 можно устанавливать частоту колебаний и во время работы.

Необходимая частота колебаний зависит от материала и условий работы, ее можно определить практическим способом.

При распиливании, разрезании и шлифовании твердых материалов, например, древесины или металлов, мы рекомендуем устанавливать частоту колебаний на «6», для мягких материалов, например, пластмассы, на «4».

Указания по работе

- Прежде, чем положить электроприбор, подождите, пока он не остановится.

- Перед любыми манипуляциями с электроинструментом извлеките вилку из розетки.

Внимание! Не закрывайте вентиляционные отверстия 3 электроприбора во время работы, иначе уменьшается срок службы электроприбора.

При работе с инструментами из высокоуглеродистой инструментальной стали (HCS) следите за тем, чтобы покрытие инструментов не было поврежденным.

Принцип работы

Благодаря возвратно-поступательному поводу рабочий инструмент делает до 22000 колебаний в минуту на 3°. Это позволяет работать в самых стесненных условиях.



Внимание! Работайте с небольшой и равномерной силой нажатия, иначе уменьшается производительность работы и возможно заклинивание рабочего инструмента.



Внимание! Ведите электроприбором при работе из стороны в сторону, чтобы рабочий инструмент не очень нагревался и не заклинивал.

Распиливание

- Внимание! Используйте только неповрежденные, безупречные пыльные полотна. Погнутые или затупленные пыльные полотна могут переломиться, негативно повлиять на качество распила или вызвать рикошет.

- При распиле легких строительных материалов учитывайте законодательные предписания и рекомендации изготовителя материала.

- Внимание! С погружением разрешается распиливать только мягкие материалы - такие, как древесина, гипсокартон и т.д.!

Перед распилом с помощью пыльных дисков/пыльных полотен с высокоуглеродистой инструментальной стали (HCS) в древесине, древесностружечных плитах, строительных материалах и т.п. проверьте их на наличие инородных тел, в частности, гвоздей, винтов и т.п. При необходимости выньте инородные тела или используйте биметаллические пыльные диски/пыльные полотна.

Разрезание

Внимание! При разрезании настенной плитки учитывайте то, что при длительной работе рабочие инструменты сильно изнашиваются.

Шлифовка

Внимание! Производительность работы и характер шлифованной поверхности существенно зависят от выбранной абразивной шкурки, установленной частоты колебаний и силы прижима.

Только безупречные шлифовальные шкурки обеспечивают высокую производительность шлифования и сохраняют электроприбор.

Чтобы шлифовальной шкурки хватило надолго, следите за равномерным нажимом. Слишком сильное нажатие не повышает производительность шлифования, а лишь приводит к скорейшему износу электроприбора и шлифовальной шкурки.

Для точного шлифования углов, краев и труднодоступных мест возможна работа одним только кончиком или краем шлифовальной плиты.

Внимание! При точечном шлифовании абразивная шкурка может сильно нагреваться. Уменьшите частоту колебаний и силу прижима и регулярно охлаждайте абразивную шкурку.

Не используйте шлифовальную шкурку, которой обрабатывался металл, для других материалов.

Используйте только оригинальное шлифовальный принадлежности.

Для шлифования отключите отсос пыли.

Шабровка

Внимание! Для шабровка выберите высокую частоту колебаний.

Работайте на мягкой поверхности (например, древесина) под плоским углом и не сильно надавливая, иначе шпатель может срезаться на поверхность.

ТЕХНИЧЕСКОЕ ОБСЛУЖИВАНИЕ И СЕРВИС

Техническое обслуживание и очистка

- Перед любыми манипуляциями с электроинструментом извлеките вилку из розетки.
- Чтобы электроприбор работал качественно и надежно, держите прибор и вентиляционные отверстия в чистоте.

Регулярно очищайте рифленные рабочие инструменты (принадлежности) проволочной щеткой.

Если нужно поменять кабель питания, это надо делать в сервисном центре Intertool.

Если, несмотря на высококачественное изготовление и испытания, прибор все-таки выйдет из строя, то ремонт следует производить силами авторизованной сервисной мастерской.

Утилизация

Электроприборы, принадлежности и упаковку следует сдавать на экологически чистую повторную переработку.

Запрещено выбрасывать электроинструмент в обычный домашний мусор. Фирма-производитель оставляет за собой право изменять внешний вид и комплектацию без предварительного согласования с покупателем.

ОФИЦИАЛЬНЫЙ ДИЛЕР В УКРАИНЕ:

storgom.ua

ГРАФИК РАБОТЫ:

Пн. – Пт.: с 8:30 по 18:30

Сб.: с 09:00 по 16:00

Вс.: с 10:00 по 16:00

КОНТАКТЫ:

+38 (044) 360-46-77

+38 (066) 77-395-77

+38 (097) 77-236-77

+38 (093) 360-46-77

Детальное описание товара:

<https://storgom.ua/product/mnogofunktsionalnyi-instrument-intertool-dt-0525.html>

Другие товары: <https://storgom.ua/universalnye-instrumenty.html>