



РУКОВОДСТВО ПО ЭКСПЛУАТАЦИИ

КОМПРЕССОР ВОЗДУШНЫЙ безмасляный с коаксиальным приводом PT-0022



Пожалуйста, прочитайте и ознакомьтесь с пособием по эксплуатации перед использованием и следуйте всем его правилам безопасности и инструкциям по применению. Несоблюдение инструкции может привести к травмам или поломке инструмента.

Спасибо за то, что выбрали продукт торговой марки INTERTOOL.



ПОЖАЛУЙСТА, ВНИМАТЕЛЬНО ОЗНАКОМЬТЕСЬ С РУКОВОДСТВОМ ПО ЭКСПЛУАТАЦИИ ПЕРЕД НАЧАЛОМ РАБОТЫ ВО ИЗБЕЖАНИЕ ТРАВМ ИЛИ ПОВРЕЖДЕНИЙ КОМПРЕССОРА!

Держите руководство в доступном месте и обязательно передавайте каждому, кто будет устанавливать, и использовать этот компрессор. При правильной установке и эксплуатации компрессора, вам гарантирована долгосрочная служба.

НАЗНАЧЕНИЕ

Воздушный безмаслянный компрессор предназначен для использования в машиностроении, пищевой, химической промышленности, медицине, малярном производстве.

ОПИСАНИЕ

Компрессор оснащен электродвигателем, который через привод придает поршню возвратно-поступательное движение. Установленное на поршне кольцо выполнено из самосмазывающегося материала с низким коэффициентом трения. Перемещением поршня обеспечивается нагнетание воздуха. Перепускной клапан, который размещен в головке цилиндра, обеспечивает приток воздуха через воздушный фильтр в цилиндр. Затем сжатый воздух через трубопроводную магистраль поступает в баллон для сжатого воздуха (ресивер). На ресивере установлен блок автоматики, измеритель и регулятор давления, выпускной клапан. И, наконец, через гибкий шланг (приобретается отдельно) сжатый воздух поступает на подключаемые пневматические инструменты и приводит их в движение.

БЕЗОПАСНОСТЬ

1. Во избежание риска возникновения пожара или взрыва эксплуатируйте воздушный компрессор только в хорошо проветриваемом помещении. Не распыляйте легковоспламеняемые вещества вблизи от воздушного компрессора, искрящих объектов, открытого пламени. Не курите.

2. Не вдыхайте сжатый воздух, поступающий непосредственно из компрессора: такой воздух не предназначен для дыхания. Не направляйте сжатый воздух на кожу или для чистки одежды.

3. Не проводите сварочные и слесарные работы на ресивере компрессора. Такие работы могут привести к снижению прочности баллона и вызвать крайне опасные последствия. Производство любых работ на баллоне со сжатым воздухом влечет за собой утрату пользователем права на гарантийное обслуживание установки.

4. Не эксплуатируйте компрессор на открытом воздухе (вне помещения) под дождем или на мокрой поверхности, поскольку это может привести к поражению находящихся поблизости людей электрическим током. Компрессор должен быть обязательно заземлен.

5. Компрессор запускается автоматически. При техническом обслуживании после выключения компрессора всегда извлекайте вилку из розетки и полностью стравливайте избыточное давление из системы.

6. В целях обеспечения безопасности не оставляйте подключенный к источнику питания компрессор без присмотра.

7. Убедитесь в том, что выходное давление сжатого воздуха компрессора отрегулировано таким образом, чтобы оно не превышало максимальное рабочее давление подключаемого пневматического инструмента, трубопроводов и шлангов.

8. Во избежание получения ожогов, прежде чем приступить к перемещению или техническому обслуживанию компрессора, дайте ему остыть до безопасной температуры.

9. Прежде чем приступить к распылению красителей или токсичных материалов, обязательно ознакомьтесь с информацией, содержащейся на заводских табличках, и неукоснительно выполняйте инструкции по технике безопасности. Во избежание вдыхания опасных или токсичных материалов при их распылении пользуйтесь респиратором. Внимательно ознакомьтесь со всеми инструкциями по технике безопасности и убедитесь, что респиратор обеспечивает достаточную защиту.

10. При эксплуатации воздушного компрессора обязательно надевайте защитные очки. Не направляйте распылительную форсунку или краскопульт в сторону стоящих поблизости людей.

11. Не пытайтесь самостоятельно отрегулировать реле давления или предохранительный клапан. В противном случае вы утрачиваете все права на гарантийное обслуживание установки. Все регулировки выполнены в заводских условиях и обеспечивают оптимальное рабочее давление воздушного компрессора.

УСТАНОВКА И ПОДКЛЮЧЕНИЕ

1. Для установки компрессора желательно использовать отдельное отапливаемое и проветриваемое помещение с температурой +5...+35°C.
2. При необходимости обратитесь к электрику, и проверьте соответствие сечения электропроводки мощности компрессора или сделайте электропроводку кабелем необходимого сечения. Проверьте напряжение в сети. Оборудуйте место подключения компрессора к источнику питания розеткой, автоматом защиты, соответствующим мощности компрессора. Компрессор должен быть **ОБЯЗАТЕЛЬНО ЗАЗЕМЛЕН**.
3. При необходимости сделайте разводку воздушных трубопроводов или шлангов, приобретите шланг соответствующего сечения с быстросъемным соединением и рассчитанный на давление создаваемое компрессором. Проверьте их целостность.
4. Распакуйте компрессор, проверьте наличие технической документации. Компрессор не должен иметь механических и других повреждений. Произведите монтаж колес, резиновой опоры, воздушных фильтров, если они не прикреплены.
5. Проверьте натяжку всех трубопроводов и соединений.
6. Компрессор разместите на твердой, ровной, сухой и горизонтальной поверхности поближе к источнику питания и на расстоянии не менее 30см от ближайшей стены.
7. Подсоедините через быстросъемный разъем шланг, пневмоинструмент или оборудование. Подключите вилку компрессора к розетке. Компрессор готов к пуску.

ПУСК

1. Включение (выключение) компрессора осуществляется кнопкой на блоке автоматики.
Примечание. Использование сетевых удлинителей может привести к повышенному потреблению тока, что в свою очередь вызовет отказы при запуске и преждевременный выход электродвигателя из строя. Вместо удлинителей пользуйтесь более длинным шлангом для сжатого воздуха. Замеряйте напряжения в сети при работе компрессора (Допустимо 220В + - 5%).
2. Создав заданное давление, компрессор автоматически отключается.
Примечание. Следите за тем, чтобы расход воздуха через пневмоинструмент или оборудование был меньше объема воздуха производимого компрессором. Нормальный режим работы компрессора предполагает, что компрессор во время работы 25-30% времени подает воздух в отключенном состоянии.
3. Установите регулятором необходимое рабочее давление. Не превышайте максимальных значений давления компрессора и ресивера.

ТЕХНИЧЕСКОЕ ОБСЛУЖИВАНИЕ

ТЕХНИЧЕСКОЕ ОБСЛУЖИВАНИЕ: требует не так много времени, но является жизненно необходимым для долгосрочной службы вашего компрессора. Внимательно читайте разделы в общей инструкции и строго выполняйте данные в разделах рекомендации и правила.



ВНИМАНИЕ: Перед выполнением работ по техническому обслуживанию компрессора отключите его от сети и стравите давление.

1. Ежедневно проверяйте натяжку всех трубопроводов и соединений, крепление защитных кожухов.
2. Не реже одного раза в неделю проверяйте шланг для сжатого воздуха (воздушную магистраль) и сетевой шнур на наличие повреждений на них и при необходимости заменяйте эти компоненты системы.
3. Ежедневно или ежедневно сливайте из ресивера накопившийся конденсат влаги. Со-

держание баллона в чистом и сухом состоянии позволяет предотвратить его коррозию. Сливная пробка находится внизу ресивера. Перед тем, как сливать воду, убедитесь, что давление в резервуаре отсутствует.

4. Не реже одного раза в неделю проверяйте и очищайте воздушный фильтр. Сильно загрязненный или отработавший 500 часов фильтр замените.

5. Ежедневно проверяйте работоспособность предохранительного клапана.

6. Один раз в 2 года проверяйте ресивер давлением в специализированных лабораториях, а также следите за отсутствием снаружи резервуара трещин, ржавчины и т.п.

7. Перед транспортировкой компрессора давление из ресивера необходимо стравить.

ПОРЯДОК ВЫЯВЛЕНИЯ И УСТРАНЕНИЯ НЕИСПРАВНОСТЕЙ



ВНИМАНИЕ: Перед устранением неисправностей ознакомьтесь с правилами предоставления гарантийного обслуживания, т.к. вскрытие компрессора потребителем в период гарантийного срока ведет к утрате гарантии.

ХАРАКТЕР НЕИСПРАВНОСТИ	ВОЗМОЖНЫЕ ПРИЧИНЫ	СПОСОБ УСТРАНЕНИЯ
Не запускается компрессор	<ol style="list-style-type: none"> 1. Отсутствует питание в сети. 2. Не замкнут рубильник. 3. Сработал автомат токовой защиты при перегрузке. 4. Клапан автоматики неисправен. 5. Минимальное давление воздуха в ресивере больше 5 атм. 	<ol style="list-style-type: none"> 1. Проверить контакт вилки в розетке. 2. Перезапустить компрессор и попытаться выявить причину отказа. 3. Отключить компрессор от сети, через 1 минуту нажать кнопку автомата токовой защиты, подключить компрессор к сети и произвести пуск кнопкой на блоке автоматики. 4. Обратиться за технической помощью в авторизованный сервисный центр. 5. Стравить излишнее давление.
Электродвигатель гудит, но не работает или работает на малых оборотах	<ol style="list-style-type: none"> 1. Низкое напряжение в сети. 2. Неисправен электродвигатель. 3. Неисправность компрессорного узла. 4. Неисправность в разгрузочном клапане. 5. Вышел из строя конденсатор (при наличии). 	<ol style="list-style-type: none"> 1. Проверить уровень напряжения в сети при помощи вольтметра. 2. Обратиться за технической помощью в авторизованный сервисный центр. 3. Обратиться за технической помощью в авторизованный сервисный центр. 4. Обратиться за технической помощью в авторизованный сервисный центр. 5. Обратиться за технической помощью в авторизованный сервисный центр.
В сжатом воздухе содержится чрезмерное количество влаги	<ol style="list-style-type: none"> 1. Чрезмерное скопление влаги в баллоне со сжатым воздухом. 2. Повышенная влажность воздуха в помещении. 	<ol style="list-style-type: none"> 1. Слить избыточную влагу из баллона. 2. Переместить компрессор в место с меньшей влажностью рабочей среды; использовать фильтры для очистки воздуха и осушители.

<p>Каждый раз при запуске срабатывает автомат токовой защиты.</p>	<ol style="list-style-type: none"> 1. Перегрузка цепи. 2. Неисправность автомата токовой защиты. 3. Неисправен электродвигатель. 	<ol style="list-style-type: none"> 1. Отключить от сети любые другие электроприборы / подключить компрессор к отдельной сети. 2. Обратиться за технической помощью в авторизованный сервисный центр. 3. Обратиться за технической помощью в авторизованный сервисный центр.
<p>Регулярно срабатывает автомат токовой защиты</p>	<ol style="list-style-type: none"> 1. Низкое напряжение в сети. 2. Недостаточно хорошая вентиляция / чрезмерно высокая температура в помещении. 	<ol style="list-style-type: none"> 1. Проверить уровень напряжения в сети при помощи вольтметра. 2. Очистить вентиляционную крышку крыльчатки электродвигателя. Переместить компрессор в хорошо проветриваемое место. Проверьте, что компрессор находится на расстоянии не менее 30 см от любого препятствия.
<p>При отключении компрессора в баллоне со сжатым воздухом падает давление</p>	<ol style="list-style-type: none"> 1. Ослабло крепление на стыках трубопроводной магистрали, плохая герметизация узлов и т. п. 2. Утечка в обратном клапане или сливной пробке. 	<p>ОПАСНО! ПРЕДВАРИТЕЛЬНО НЕОБХОДИМО СТРАВИТЬ ВОЗДУХ ИЗ БАЛЛОНА. НЕ РАЗБИРАТЬ ОБРАТНЫЙ КЛАПАН ПРИ НАЛИЧИИ ИЗБЫТОЧНОГО ДАВЛЕНИЯ В БАЛЛОНЕ ДЛЯ СЖАТОГО ВОЗДУХА.</p> <ol style="list-style-type: none"> 1. Проверить магистраль на наличие утечек. Обмотать все стыковые узлы (резьбы) с утечками герметизирующей лентой. 2. Разобрать узел обратного клапана, очистить или заменить клапан. Очистить, затянуть или заменить сливную пробку.
<p>Компрессор работает без остановки</p>	<ol style="list-style-type: none"> 1. Чрезмерный отбор сжатого воздуха пневмоинструментом. 2. Неисправны впускные или выпускные клапаны, прокладка клапанной платформы негерметична. 3. Ослабло крепление на стыках (резьбах) трубопроводной магистрали, плохая герметизация узлов и т. п. 	<ol style="list-style-type: none"> 1. Сократить количество подключенного пневмоинструмента / подобрать соответствующий пневмоинструмент, установить более мощный компрессор. 2. Обратиться за технической помощью в авторизованный сервисный центр. <p>ОПАСНО! ПРЕДВАРИТЕЛЬНО НЕОБХОДИМО СТРАВИТЬ ВОЗДУХ ИЗ БАЛЛОНА. НЕ РАЗБИРАТЬ ОБРАТНЫЙ КЛАПАН ПРИ НАЛИЧИИ ИЗБЫТОЧНОГО ДАВЛЕНИЯ В БАЛЛОНЕ ДЛЯ СЖАТОГО ВОЗДУХА.</p> <ol style="list-style-type: none"> 3. Проверить магистраль на наличие утечек. Обмотать все стыковые узлы (резьбы) с утечками герметизирующей лентой.

Компрессор сильно вибрирует	<ol style="list-style-type: none"> Ослабли винтовые крепления. Износились или отсутствуют резиновые опоры, колеса. 	<ol style="list-style-type: none"> Затянуть винтовые крепления. Заменить резиновые опоры, колеса.
Нагнетание давления происходит дольше обычного	<ol style="list-style-type: none"> Засорение воздушного фильтра. Утечки в стыковых соединениях. Неисправны впускные или выпускные клапаны, прокладка клапанной платформы негерметична. Износилось поршневое кольцо 	<ol style="list-style-type: none"> Очистить или заменить воздушный фильтр. Затянуть стыковые крепления. Обратиться за технической помощью в авторизованный сервисный центр. Обратиться за технической помощью в авторизованный сервисный центр.

ПОДРОБНАЯ СХЕМА КОМПРЕССОРА И НАЗВАНИЯ ЗАПЧАСТЕЙ

Номер	Наименование	Количество
1	крышка вентиляционная	2
2	крыльчатка	2
3	корпус левый	1
4	шатун	2
5	поршневое кольцо	2
6	прижимная шайба поршневого кольца	2
7	винт шестигранный с головкой под торцевой ключ М6*20	2
8	цилиндр	2
9	уплотнительное кольцо цилиндра	2
10	воздушный фильтр	1
11	уплотняющее кольцо головки цилиндра	2
12	головка цилиндра	2
13	винт шестигранный с головкой под торцевой ключ М5*50	12
14	патрубок	2
15	уплотнительное кольцо патрубка	2
16	винт с цилиндрической головкой с крестообразным шлицом М4*6	2
17	стопор ограничительный	2
18	выпускной клапан	2
19	клапанная плита	2
20	впускной клапан	2
21	металлическая прокладка	2
22	коленчатый вал	2
23	подшипник 6006-2Z	2
24	шайба - гровер	2
25	корпус правый	1
26	шайба	1

27	шестигранный винт с головкой под торцевой ключ M5*150	4
28	шайба	4
29	статор	1
30	гайка	4
31	ротор	1
32	большая трубка	1
33	крепежный винт М6	4
34	амортизатор	4
35	крышка конденсатора	1
36	конденсатор	1
37	колесная ось	2
38	колесо	2
39	шайба	2
40	гайка колесной оси	2
41	заглушка	2
42	кольцо заглушки	2
43	клапан слива конденсата	1
44	ресивер	1
45	крепежные болты резиновых опор	2
46	резиновая опора	2
47	гайка	2
48	сетевой кабель	1
49	обратный клапан	1
50	разгрузочный клапан	1
51	манометр большой	1
52	шаровой клапан	1
53	блок автоматики	1
54	манометр малый	1
55	регулятор давления	1
56	предохранительный клапан	1

ГАРАНТИЙНЫЕ ОБЯЗАТЕЛЬСТВА

Вы можете ознакомиться с правилами гарантийного обслуживания в гарантийном талоне. Гарантийные обязательства выполняются только при наличии гарантийного талона.

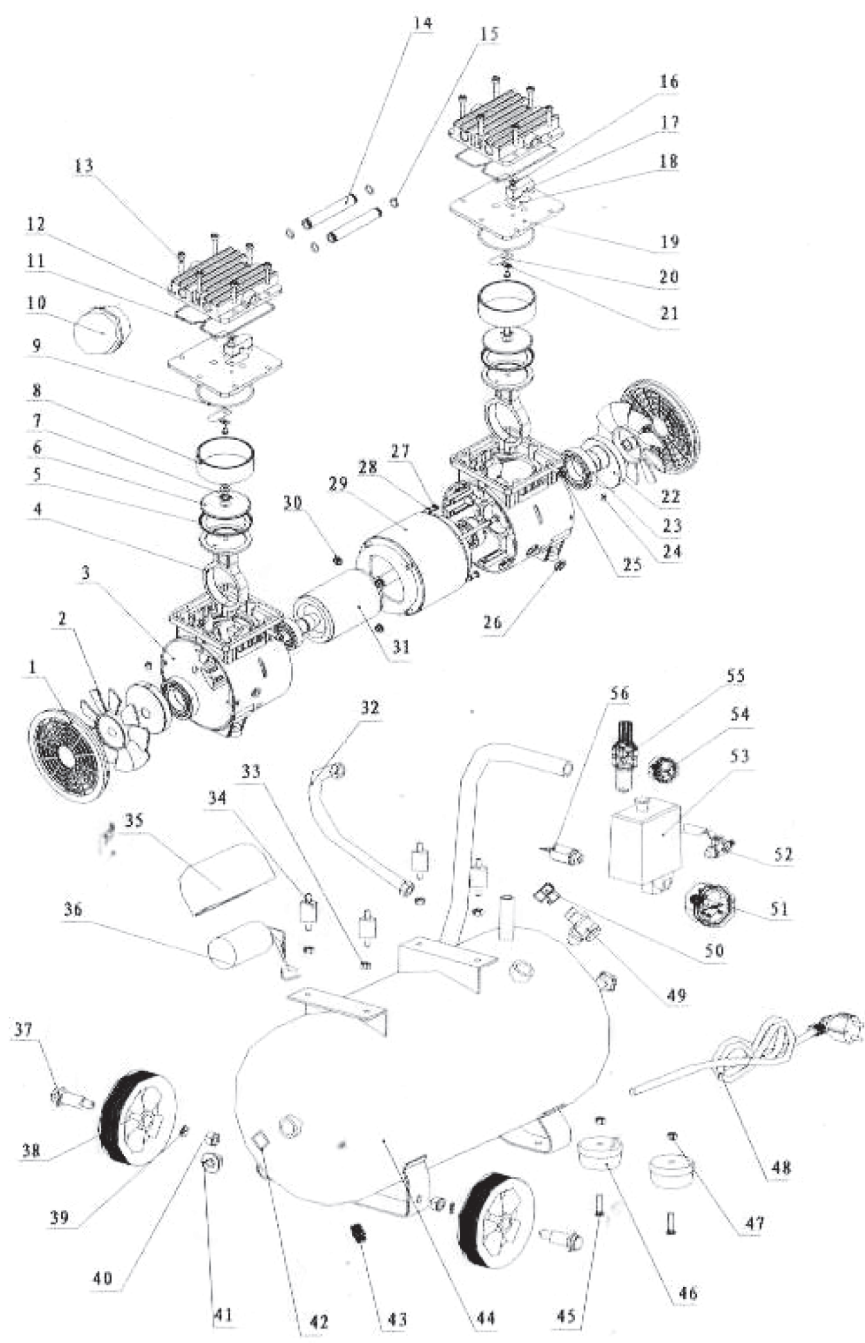

ОФИЦИАЛЬНЫЙ ДИЛЕР В УКРАИНЕ:

storgom.ua

ГРАФИК РАБОТЫ:

Пн. – Пт.: с 8:30 по 18:30

Сб.: с 09:00 по 16:00

Вс.: с 10:00 по 16:00

КОНТАКТЫ:

+38 (044) 360-46-77

+38 (066) 77-395-77

+38 (097) 77-236-77

+38 (093) 360-46-77

Детальное описание товара:

<https://storgom.ua/product/kompressor-intertool-pt-0022.html>

Другие товары: <https://storgom.ua/kompressory.html>