



S.C. AGENT TRADE S.R.L.

Splaiul Unirii 235-237, Sector 3 Bucuresti 030137

Punct de lucru: Soseaua de Centura nr. 32, 077180 TUNARI, Ilfov

Tel: +4021-266.51.31; +4021-266.51.32; Fax: +4021-266.51.33

[www.agt.ro](http://www.agt.ro), E-mail: [office@agt.ro](mailto:office@agt.ro)

## ІНСТРУКЦІЯ ДО ВИКОРИСТАННЯ ШВОНАРИЗЧИКА



Користувач несе відповідальність за розуміння інформації щодо безпечного використання апарату.

Мета цієї інструкції – надати інформацію по безпечному використанню апарату, щоб захистити користувачів від можливих травм. Задля Вашої безпеки, будь-ласка прочитайте інструкцію по експлуатації.

ІНФОРМАЦІЯ В ЦІЙ ІНСТРУКЦІЇ СТОСУЄТЬСЯ АПАРАТУ, ЩО ВИРОБЛЯВСЯ ПІД ЧАС ПУБЛІКАЦІЇ.

АГТ ЗАЛИШАЄ ЗА СОБОЮ ПРАВО ЗМІНЮВАТИ ОБЛАДНАННЯ БЕЗ ПОПЕРЕДЖЕННЯ.

Будь-ласка звертайте увагу на наступні знаки, що є важливими показниками для експлуатації та технічного обслуговування.



попередження цього знаку необхідно дотримуватись, щоб запобігти пошкодженням.



попереджає про можливість отримання травм.



вказує на важливу інформацію для технічного обслуговування



Користувач несе відповідальність за розуміння інформації щодо безпечного використання апарату. За подальшою інформацією будь-ласка зв'яжіться з Вашим дистриб'ютором чи за адресою вказаною в інструкції.

## **Зміст**

	Сторінки
Техніка безпеки	2
Предостороги	3
Попередження	3
Технічні дані	5
Двигун	9
Експлуатація	9
Транспортування	11
Зберігання	12
Таблиця періодичного технічного обслуговування	12
Проблеми та їх вирішення	13

## **Техніка безпеки**

Швонарізчики можна використовувати за конкретних умов для різки асфальту та бетону. Їх заборонено використовувати в інших цілях.

Хоча апарат розроблено з великою увагою до техніки безпеки, користувач повинен уважно прочитати інформацію з техніки безпеки для безпечної експлуатації.

Інформація з техніки безпеки попереджає Вас використовувати апарат обережно, щоб уникнути травм чи пошкоджень.

Не модифікуйте і не розбирайте апарат.

## **Предостороги**

КОРИСТУВАЧ ПОВИНЕН УВАЖНО ПРОЧИТАТИ ІНСТРУКЦІЮ ПО ЕКСПЛУАТАЦІЇ ПЕРЕД ВИКОРИСТАННЯМ. НЕ ПІДПУСКАЙТЕ ДО ОБЛАДНАННЯ НЕДОСВІДЧЕНИХ ТА НЕТРЕНОВАНИХ ЛЮДЕЙ. ПЕРЕКОНАЙТЕСЯ, ЩО ВСІ ЗАХИСНІ ЧАСТИНИ НАДІЙНО ЗАКРІПЛЕНО НАД РУХОМИМИ ЧАСТИНАМИ. НЕ ВИКОРИСТОВУЙТЕ БЕТОНОРІЗКУ, ЯКЩО НА КОРОБКУ ПЕРЕДАЧ І РЕМІНЬ НЕ

ВСТАНОВЛЕНО ЗАХИСНИЙ КОЖУХ.

НЕ КОРИСТУЙТЕСЯ ШВОНАРІЗЧИКОМ У ЗАКРИТОМУ ПРИМІЩЕННІ, тому що двигун виробляє вихлопні гази.

НЕ ВИКОРИСТОВУЙТЕ ШВОНАРІЗЧИК ДЛЯ РІЗКИ ЗАЛІЗОБЕТОНУ АБО ІНШИХ ТВЕРДИХ МАТЕРІАЛІВ.

НЕ ВИКОРИСТОВУЙТЕ ШВОНАРІЗЧИК У ЗОНАХ, ДЕ ОСВІТЛЕННЯ МЕНШЕ 60 Lux В РАДІУСІ 20 МЕТРІВ.

ПОВНІСТЮ ЗУПИНІТЬ ДВИГУН ПЕРЕД ТЕХНІЧНИМ ОГЛЯДОМ, ЧИЩЕННЯМ АБО ДОДАВАННЯМ ПАЛИВА.

НЕ ЗАПРАВЛЯЙТЕ ШВОНАРІЗЧИКОМ БІЛЯ ЛЕГКОЗАЙМИСТИХ РЕЧОВИН.

БУДЬТЕ ОБЕРЕЖНІ, ЩОБ НЕ РОЗЛИТИ ПАЛИВО НА ДВИГУН! Переконайтесь, що повністю витерли його перед запуском двигуна.

НЕ ТОРКАЙТЕСЯ ГЛУШНИКА ПІД ЧАС АБО ПІСЛЯ ЕКСПЛУАТАЦІЇ, тому що він нагрівається.

КОРИСТУВАЧ ПОВИНЕН ВДЯГТИ ЗАХИСНЕ ОСНАЩЕННЯ: ЗАХИСНИЙ ШОЛОМ, ЗАХИСНІ РУКАВИЦІ, ЗАХИСНЕ ВЗУТТЯ, МАСКУ ТА ЗАХИСНІ ОКУЛЯРИ, ДОПУСТИМИЙ РІВЕНЬ ШУМУ 60-80 ДБ.

ЗАВЖДИ ВИКОРИСТОВУЙТЕ ПІДХОДЯЩИЙ ПІДЙОМНИЙ КРАН, ЩОБ ПОСУНУТИ АБО ПОГРУЗИТИ ШВОНАРІЗЧИКОМ. Підйом вручну може призвести до серйозних травм через велику вагу.



НЕВИКОНАННЯ ЗАЗНАЧЕНИХ ВИЩЕ ПРЕДОСТОРОГ МОЖЕ ПРИЗВЕСТИ ДО СЕРЙОЗНИХ ТРАВМ.

## **Попередження**

Щоб уникнути нещасних випадків:

Зупиніть двигун перед заправкою і будьте обережні, щоб не розлити паливо. Розлите паливо може спричинити пожежу.

Не заправляйте двигун біля легкозаймистих речовин, щоб уникнути пожежі.

Не запускайте двигун в закритих приміщеннях, щоб уникнути отруєння вихлопними газами.

Щоб уникнути травм:

Бетонорізкою можуть оперувати уповноважені особи, які:

Досягли 18 років.

Фізично і розумово здатні керувати бетонорізкою.

Мають досвід в керуванні і тех обслуговуванні беторізки.

Здатні надійно виконувати свої обов'язки.

Люди, які вживають алкогольні напої і наркотики не можуть керувати бетонорізкою.

Користувач може керувати бетонорізкою тільки якщо все захисне оснащення повністю встановлено.

Не дивіться зблизька на ріжучий диск без захисних окулярів, тому що уламки бетону можуть пошкодити очі.

Користувач повинен впевнено стояти на рівній поверхні.

У разі аварійної ситуації користувач повинен давати попереджувальні знаки.

Швонарїзчиком можна оперувати лише за умови впевненого розташування.

Користувач повинен контролювати швидкість бетонорізки під час експлуатації, щоб апарат можна було зупинити в будь-який час для уникнення поламки.

Невповноважена особа не може керувати бетонорізкою.

Перед тим як залишити робоче місце, користувач повинен повністю вимкнути швонарізчик, як зазначено в інструкції.

Під час тех огляду або ремонту, двигун повинен бути вимкненим та захищеним від випадкового запуску, шляхом вилучення свічі запалення.

Перед використанням користувач повинен перевірити швонарізчик на предмет очевидних дефектів та правильного функціонування.

Про знайдені дефекти слід повідомити керуючий персонал. Не залишайте дефекти, які можуть спричинити серйозні травми.

Не користуйтеся бетонорізкою, коли не усунений дефект може загрожувати безпеці користувача.

Бетонорізку слід регулярно перевіряти експертам ( 1 раз на рік). Також її повинен перевірити експерт перед першим запуском та після суттєвих модифікацій.

Під час експлуатації користувач повинен спостерігати за об'єктами в радіусі 20 метрів.

Швонарізчик нагрівається, тому не торкайтесь двигуна, глушника чи інших деталей під час експлуатації, в іншому випадку Ви можете отримати опік. Будь-ласка дочекайтесь доки вона охолоне.

Користувач повинен вдягати захисне оснащення: захисний шолом, захисні рукавиці, захисне взуття, захисні окуляри та маску перед експлуатацією бетонорізки.

Не вставляйте свою руку чи палець під захисний кожух ременя, диску або у двигун під час експлуатації; це може відрізати руку чи палець.

Будьте обережні щоб не вставити свою ногу під захисний кожух рухомого диску, це може відрізати ногу.

Не транспортуйте швонарізчик з паливом у баці на транспортному засобі.

Не підіймайте швонарізчик вручну, знімаючи чи підіймюючи її на транспортний засіб. ЗАВЖДИ використовуйте підходящий підйомний кран. Піднімання вручну може спричинити серйозні травми через велику вагу.

Переконайтесь, що надійно закріпили швонарізчик для транспортації, не надійне закріплення бетонорізки може призвести до пошкодження.

Не розміщуйте акумулятор в зоні з підвищеною температурою, тому що акумулятор може вибухнути.

Перевірте зарядну спроможність акумулятора та його термін роботи.



будь-ласка зверніть увагу на додану інструкцію використання двигуна при виникненні проблем та питань щодо його використання.

**Технічні дані**

МОДЕЛЬ	MTBA 350 BB	MTBA 451 BB	MTBA 500 BB	MTBA 550 BB
РОЗМІРИ: Д [мм]	1,400	1,540	1,540	1,650
Ш [мм]	570	570	600	600
В [мм]	850	1,030	1,050	1,050
ДІАМЕТР ДИСКУ [мм]:	350	450	500	550
ГЛИБИНА РОЗРІЗУ [мм]:	110	160	185	200
ОТВІР КРІПЛЕННЯ ДИСКУ [мм]:	25.4	25.4	25.4	25.4
ТИП ДВИГУНА:	BRIGGS & STRATTON	BRIGGS & STRATTON	BRIGGS & STRATTON	BRIGGS & STRATTON
КЛАС ДВИГУНА:	VANGUARD	VANGUARD	VANGUARD	VANGUARD
ПОТУЖНІСТЬ ДВИГУНА [кв]:	9.0	13.0	16,0	18,0
ПАЛИВО:	бензин	бензин	бензин	бензин
СТАРТЕР:	ланцюговий	ланцюговий	електричний	електричний
ВАГА ОБЛАДНАННЯ [кг]:	125	135	140	140
МОДЕЛЬ	MTBA 350 HB	MTBA 451 HB	MT 500 VG 16	MT 500 VG 18
РОЗМІРИ:: Д [мм]	1,400	1,540	1,210	1,210
Ш [мм]	570	570	610	610
В [мм]	850	1,030	1,020	1,020
ДІАМЕТР ДИСКУ [мм]:	350	450	500	500
ГЛИБИНА РОЗРІЗУ [мм]:	110	160	180	180
ОТВІР КРІПЛЕННЯ ДИСКУ [мм]:	25.4	25.4	25.4	25.4
ТИП ДВИГУНА:	HONDA	HONDA	BRIGGS & STRATTON	BRIGGS & STRATTON
КЛАС ДВИГУНА:	GX270	GX390	VANGUARD	VANGUARD
ПОТУЖНІСТЬ ДВИГУНА [кв]:	9.0	13.0	16.0	18.0
ПАЛИВО:	бензин	бензин	бензин	бензин
СТАРТЕР:	ланцюговий	ланцюговий	електричний	електричний
ВАГА ОБЛАДНАННЯ [кг]:	125	135	140	142

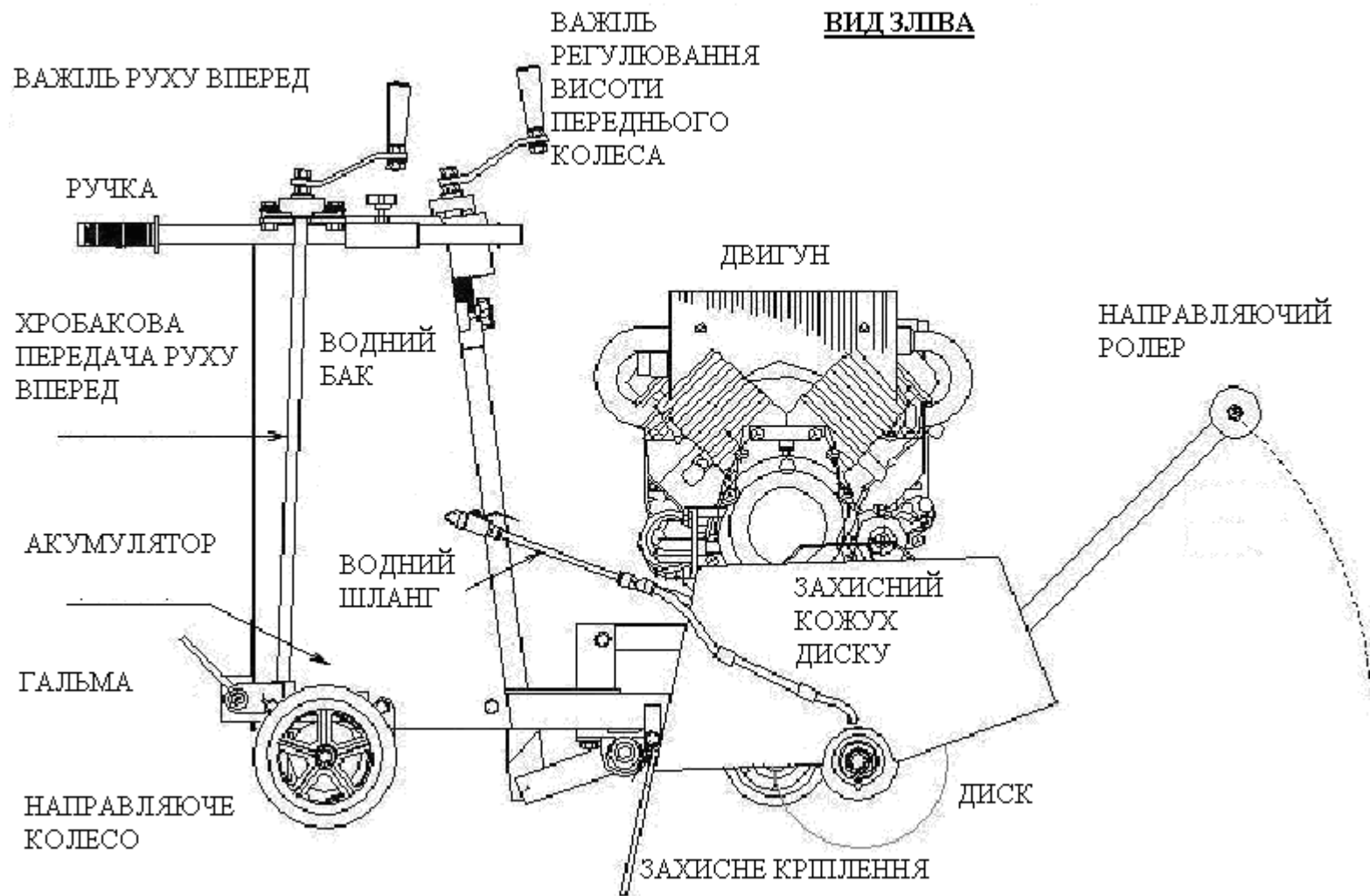

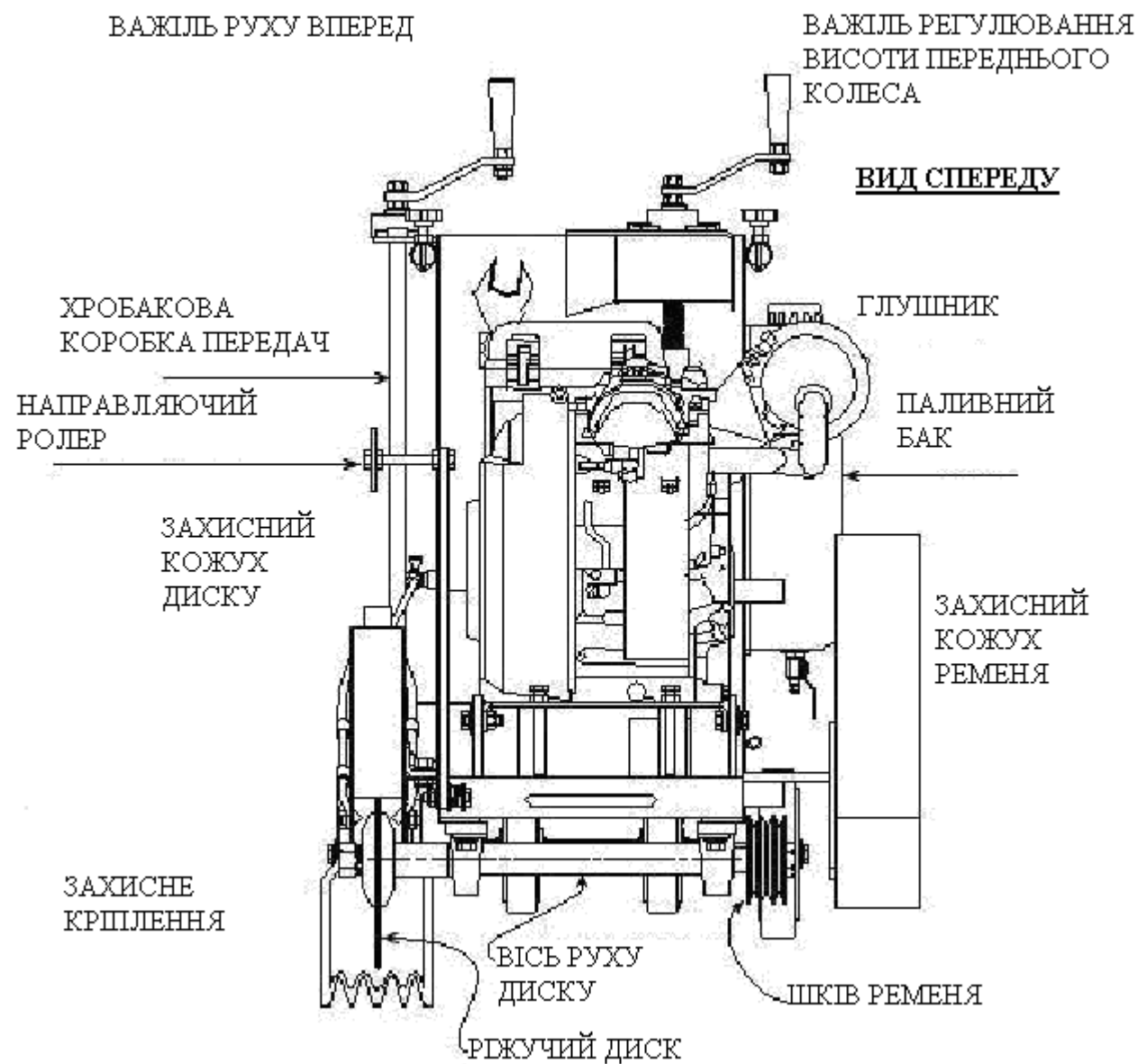

ВИД СПРАВА

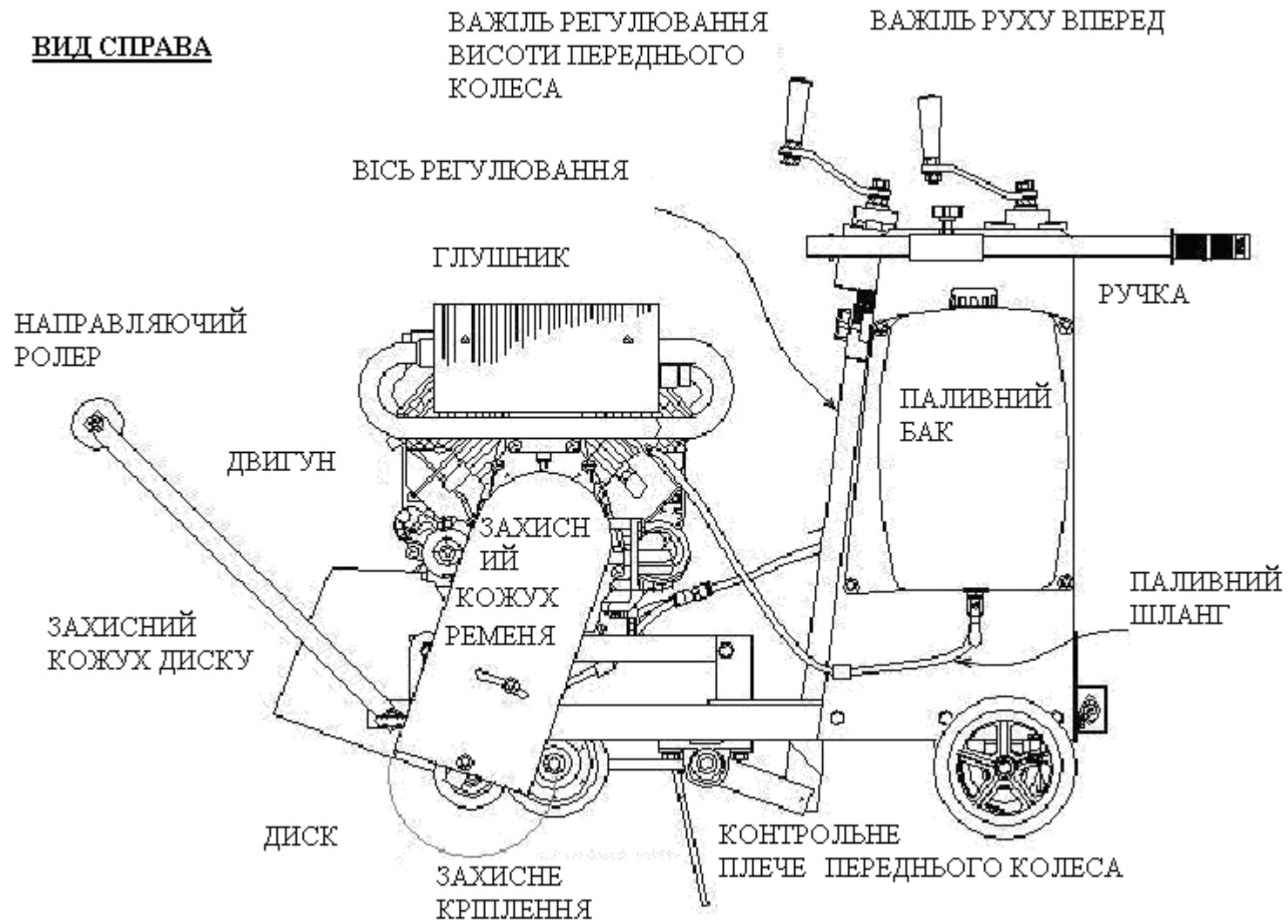



## Двигун

Рекомендоване паливо.

Двигун бетонорізки працює на безсвинцевому бензині. Використовуйте лише свіже, чисте паливо. Пальне, що містить воду чи бруд, шкодить паливній системі. Уважно прочитайте інструкцію щодо використання палива.

Перед запуском

Уважно прочитайте всі інструкції щодо безпеки та використання двигуна

Перевірте:

Рівень мастила в двигуні.

Рівень пального.

Стан повітряного фільтру.

Чи затягнуто зовнішнє кріплення.

Стан паливної системи.

Стан свічі запалення.

Запуск двигуна

Відкрийте паливний клапан.

Якщо двигун холодний, закрийте дросельну заслонку. Якщо двигун нагрітий, відкрийте дросельну заслонку.

Злегка поверніть дросельний важіль наліво.

Поверніть ключ запуску щоб запустити двигун.



Зазначте: якщо рівень мастила в двигуні низький, двигун не запуститься, перевірте рівень мастила та при потребі додайте.

Дайте двигуну прогрітися протягом 5 хвилин.

Повністю відкрийте дросельну заслонку, щоб почати експлуатацію.

Вимкнення двигуна:

Зменшіть оберти двигуна до швидкості холостого ходу, повертаючи дросель вправо.

Натисніть кнопку вимкнення, щоб зупинити двигун.

Закрийте паливний клапан.



Будь-ласка прочитайте інструкцію по використанню двигуна при потребі більш детальної інформації.

## Експлуатація



необхідно уважно прочитати всі інструкції перед використанням; невиконання цього може призвести до пошкодження обладнання та травм.

Підготовка до експлуатації

Перевірте всі болти, гайки та ремені, при потребі затягніть їх.

Перевірте рівень мастила, якщо він низький додайте мастило.

При потребі долийте бензин (без свинця).

Приєднайте ріжучий диск як описано в інструкції.

Як приєднати ріжучий диск

Відкрийте захисний кожух диску та відкрутіть гайку як на малюнку.



Зніміть кришку та від'єднайте тримач диску від осі руху диску за допомогою викрутки, яка знаходиться на бетонорізці, як показано на малюнку.



Зніміть тримач диску.



Вставте диск у вісь руху як на малюнку.



Вставте тримач диску, щоб закріпити диск.



Затягніть болт, щоб закріпити диск.

Опустіть захисний кожух, затягніть гайку, щоб зафіксувати його.



Виконуйте все вище зазначене у зворотньому порядку, щоб від'єднати диск.

Експлуатація



Доступно декілька видів двигунів для цієї бетонорізки. Переконайтесь, що уважно прочитали інструкцію щодо експлуатації двигуна.



Будь-ласка прочитайте інструкцію щодо двигуна і бетонорізки перед експлуатацією.

Перевірте пальне, мастило і воду.

Відкрийте паливний клапан, увімкніть двигун.

Відкрийте дросельну заслонку. Якщо двигун нагрітий, заслонку можна не відкривати.

Перед запуском двигуна, покладіть одну руку на ручку різки, а іншу на ланцюг запуску.

Смикніть за ланцюг запуску, щоб запустити двигун.

Після запуску: відкрийте дросельну заслонку і дайте двигуну нагрітися на холостому ході 5 хвилин.

Розмістіть диск на ріжучій лінії і встановіть направляючий роллер вперед.

Підвищіть швидкість двигуна до необхідної.

Повільно рухайте диск вниз, контролюючи його важелем (дальній зліва), доки не опустите на необхідну глибину.

Повільно рухайте швонарізчик вперед, повертаючи важіль (справа поблизу).

Щоб зупинити: встановіть важіль контролю швидкості в позицію „stop” і вимкніть двигун.

Закрийте паливний клапан.

**Вимкнення двигуна**

Вийміть диск з бетону, контролюючи його важелем (дальній зліва).

Дайте двигуну попрацювати на холостому ході 2-3 хвилини.

Вимкніть двигун і закрийте паливний клапан.



**Уважно**

\*\* Якщо двигун було сильно навантажено, не зупиняйте його різко.

\*\* Зменшіть швидкість і дайте двигуну попрацювати на холостому ході декілька хвилин.

### **Транспортування**

Транспортуйте бетонорізку машиною або краном лише після того, як надійно закріпили її ланцюгами або тросами.

Переконайтесь, що правильно тримаєте підйомну ручку, коли підіймаєте швонарізчик. Неправильне тримання ручки може спричинити травми.



**Уважно**

\*\* Переконайтесь, що від'єднали диск перед транспортуванням.

\*\* Не транспортуйте бетонорізку з паливом у баці.

\*\* Щоб уникнути опіків, дайте двигуну охолонути перед транспортуванням.

\*\* Закрийте паливний клапан, і не нахиляйте двигун, щоб не разлити пальне.

## Зберігання

Якщо Ви не використовували швонарізчик довго (більш ніж 30 днів), то:

Від'єднайте диск як описано в інструкції і зберігайте його окремо у сухому місці.

Усуньте залишки ґрунту, цементу, асфальту, бруду з швонарізчика.

Прочистіть циліндр радіатора.

Прочистіть або замініть повітряний фільтр.

Замініть мастило і слідуйте процедурам, які описані в інструкції щодо зберігання двигуна.

Повністю накрийте швонарізчик.

Зберігайте швонарізчик та двигун в чистому сухому місці.

## Таблиця періодичного технічного обслуговування

Будь-ласка продивіться наступну таблицю перед першим технічним оглядом швонарізчик та двигуна. Також, будь-ласка, продивіться інструкцію по двигуну для отримання додаткової інформації щодо технічного обслуговування двигуна.



Перед оглядом двигуна його необхідно вимкнути.

Інтервал технічного обслуговування	Пункти огляду
За день до експлуатації	Перевірте і закріпіть зовнішнє обладнання. Перевірте та закріпіть захисний кожух диска і ременя. Перевірте рівень палива. Перевірте рівень мастила. Перевірте паливну систему. Перевірте повітряний фільтр і замініть при потребі.
Після 20 годин експлуатації	Перевірте і відрегулюйте ремінь. Замініть мастило.
Після 50 годин експлуатації або кожного тижня	Перевірте і відрегулюйте ремінь. Замініть мастило. Прочистіть повітряний фільтр. Перевірте і прочистіть свічку запалення.
Після 100 годин експлуатації або кожного місяця	Прочистіть паливний фільтр. Замініть змазувальне мастило (клас GL5 або вище).
Після 300 годин експлуатації або кожного року	Перевірте чистоту клапана. Прочистіть головку циліндра. Поміняйте мастило в коробці передач. Замініть змазувальне мастило (клас GL5 або вище). Перевірте акумулятор.

## Проблеми та їх вирішення

Будь-ласка перевірте таблицю, що зазначено нижче перед тим як звернутися з проблемою до сервісного

центру. Якщо проблема залишилась невирішеною, зв'яжіться з дилером за допомогою.

Проблема	Можлива причина	Міри вирішення
Низька продуктивність (швонарізчик не працює на повну швидкість)	<ul style="list-style-type: none"> <li>- дросельна заслонка неповністю відкрита.</li> <li>- дросельну заслонку неправильно відрегульовано.</li> <li>- бетон затовстий/залізобетон.</li> <li>- зношено диск.</li> <li>- ремінь послабився чи зносився.</li> <li>- коробка передач заїдає.</li> <li>- повітряний фільтр забруднено.</li> <li>- швидкість двигуна надто низька.</li> </ul>	<ul style="list-style-type: none"> <li>- повністю відкрийте дросельну заслонку.</li> <li>- правильно відрегулюйте її.</li> <li>- замініть диск.</li> <li>- перевірте чи прилягає ремінь до шківу. Відрегулюйте натяжку підтримуючими болтами та отворами двигуна, при потребі замініть.</li> <li>- перевірте наявність бруду. Приберіть бруд та долийте мастило.</li> <li>- прочистіть/замініть фільтр.</li> <li>- перевірте швидкість тахометром. Відрегулюйте/відремонтуйте двигун, щоб він підтримував швидкість.</li> </ul> <p>Зазначте: див. інструкцію двигуна.</p>
Двигун працює, а диск не крутиться	<ul style="list-style-type: none"> <li>- дросельна заслонка не відкрита.</li> <li>- ремінь послабився чи порвався.</li> <li>- утримуюча кромка диску пошкоджена.</li> <li>- важіль опускання, на обертальній осі, зламано.</li> </ul>	<ul style="list-style-type: none"> <li>- повністю відкрийте дросельну заслонку.</li> <li>- відрегулюйте/замініть.</li> <li>- перевірте, замініть.</li> <li>- перевірте та замініть його на осі двигуна, шківі ременя, приводній осі диску та тримаючій кромці диску.</li> </ul>
Двигун не запускається	<ul style="list-style-type: none"> <li>- низький рівень мастила.</li> <li>- сів акумулятор.</li> </ul>	<ul style="list-style-type: none"> <li>- перевірте/долийте.</li> <li>- перевірте термін дії акумулятора та замініть новим.</li> </ul>
Швонарізчик тремтить чи працює нерівномірно	<ul style="list-style-type: none"> <li>- бетон затовстий/залізобетон.</li> <li>- V-ремінь послаблений чи зношений.</li> <li>- зношено диск.</li> <li>- поверхня нерівна або одне з колес не на твердій поверхні.</li> </ul>	<ul style="list-style-type: none"> <li>- замініть V-ремінь.</li> <li>- замініть диск.</li> </ul>

## **ОФИЦИАЛЬНЫЙ ДИЛЕР В УКРАИНЕ:**

[storgom.ua](http://storgom.ua)

## **ГРАФИК РАБОТЫ:**

Пн. – Пт.: с 8:30 по 18:30

Сб.: с 09:00 по 16:00

Вс.: с 10:00 по 16:00

## **КОНТАКТЫ:**

+38 (044) 360-46-77

+38 (066) 77-395-77

+38 (097) 77-236-77

+38 (093) 360-46-77

Детальное описание товара: <https://storgom.ua/product/shvonarezchik-agt-mtba-451hb.html>

Другие товары: <https://storgom.ua/shvonarezchiki.html>