

Віброплита PCL 90

Посібник користувача



CE



Увага: Перед початком використання віброплити необхідно уважно ознайомитись з посібником користувача та зрозуміти усі пункти для уникнення тілесних ушкоджень. Перед кожним використанням необхідно переглядати важливі для експлуатації віброплити пункти.



Не викидайте вібропилу разом з побутовими відходами. Згідно з європейською директивою 2002/96/ЕС про утилізацію електричного та електрообладнання та відповідно до національних законів, електроінструмент, що більше не використовується, слід зберігати в окремому місці та передавати на вторинну переробку.



001

Віброплита відповідає вимогам Технічного регламенту обмеження використання деяких небезпечних речовин в електричному та електронному обладнанні, затвердженого постановою Кабінету Міністрів України від 3 грудня 2008 року №1057. Відсотковий вміст регламентованих шкідливих речовин не перевищує нормативів, визначених технічним регламентом.

Зміст

ЗМІСТ

Вступ.....	
Сектори використання.....	
Регулювання та контроль.....	
Приналежності.....	
Небезпека та ризики.....	
Використання.....	
Сервіс.....	
Транспортування.....	
Пошук та усунення несправностей.....	

ВСТУП

Вдячні за вибір даної вібраційної плити. AGT компанія розробила дизайн, виробила та протестувала віброплиту. У разі необхідності сервісу або запасних частин, а також швидкий та ефективний сервіс завжди буде запропонований нашим агентом.

Загальні інструкції з безпечного користування.

Метою AGT є виробництво обладнання, яке є безпечним та ефективним у роботі. Усі заходи безпеки розроблені для легкої та безпечної роботи користувача. Для уникнення нещасних випадків віброплита розроблена згідно європейським стандартам та ретельно зібрана. Ми розуміємо, що неможливо мати увесь перелік нещасних випадків в посібнику користувача, однак, ми намагалися охопити найбільш розповсюджені, та для їх запобігання були розроблені попереджувальні знаки на віброплиті та опис, як необхідне виглядати робоче місце. Користувачу необхідно ознайомлюватись з посібником користувача до кожного окремого продукту.

Уважно ознайомтесь з тим, як працює техніка. Навіть, якщо раніше Ви використовували схоже обладнання, то все одно необхідно перший раз обережно використовувати віброплиту. Вивчіть усі можливі нещасні випадки, як використовувати її та як її вимкнути.

СЕКТОРИ ВИКОРИСТАННЯ

Ущільнення котловану	Земляні роботи	Утримання доріг
Ландшафтні роботи	Вистилання цеглиною	Під'їзні дороги

Регулювання та контроль

Мотор контролюється перемикачем On/OFF або пусковою кнопкою на моторі біля паливного баку.

Натяг повідного пасу регульований, послабте чотири гвинти, які захищають мотор на опорній плиті. Установіть посадку гвинтів, які підтримують опір колінчатого валу мотора для досягнення необхідного натягу ременю. Переконайтесь в тому, що всі гвинти надійно вкручені.

Приладдя

Пересувний марміт – встановлений з 200мм гумовою шиною. Бак для води – для зменшення пилу від цементу, гарячої суміші асфальту.

Небезпека та ризики

Ніколи не дозволяйте використовувати у роботі віброплиту не ознайомленій особі з посібником користувача. Перед початком роботи уважно ознайомтесь з усіма пунктами та інструкціями, необхідними для безпечної роботи. При неправильному використанні віброплити збільшується ризик нещасного випадку.

Віброплити є достатньо важкими та повинні використовуватись двома особами для необхідного тиску.

Небезпеки при використанні віброплити

Перед початком роботи місце повинно бути добре очищене.

Зберігайте ручки та усі рухливі частини у чистоті.

Перед тим, як починати будь-які налаштування та проводити сервіс переконайтесь, що вимикач в позиції ВИМКНЕНО (OFF).

Переконайтесь в тому, що віброплита та користувач надійно стоять на землі та на одному рівні.

Ніколи не залишайте увімкнену віброплиту, якщо Ви деякий час не плануєте її використовувати.

Перед початком роботи переконайтесь в тому, що стіни, які знаходять поруч є надійно стійкими та не обрушаться від вібрації плити.

Необхідно перевірити, щоби у робочій зоні не було робочих кабелів, комунікацій (газ, вода), які можуть бути пошкоджені вібрацією від роботи плити.

Під час усього використання віброплити будьте уважними, не відволікайтесь.

Не підвищуйте швидкість ніж 3500 об/хв. Будь-яке збільшення може спровокувати пошкодження віброплити або нанести тілесне ушкодження.

Будьте обережними з двигуном та глушником; деякий час після роботи вони є дуже гарячими та можуть викликати сильні опіки.

Усі сервісні та ремонтні роботи повинні проводитись кваліфікованим спеціалістом, який ознайомлений з даною інструкцією.

Небезпека вогню та вибуху

Бензин надзвичайно вибухонебезпечна речовина при певних обставинах.

Переконайтесь в тому, що бензин зберігається у відповідних умовах.

Ніколи не наповнюйте паливний бак доти, доки мотор у роботі або гарячий.

Ніколи не наповнюйте паливний бак коли поруч іскри, відкритий вогонь або особа, яка палить.

Уважно наповнюйте бак, не переливайте паливо. Перед початком роботи перевірте, щоби не було плям від бензину у робочій зоні та на самій віброплиті.

Після наповнення баку надійно закрийте кришку. Перевірте.

Отруєння хімічними вихлопами

Завжди використовуйте віброплиту у добре вентильованому приміщенні.

Монооксид вуглецю є вибухонебезпечною та отруйною речовиною у замкнутому просторі.

Пошкодження від шуму

Надмірний шум може викликати тимчасову глухоту або втрату слуху.

Завжди використовуйте навушники для зменшення впливу шуму.

Захисний одяг

Взуття повинне бути з не ковзкою підошвою, одяг щільно прилягати до тіла, використовуйте захисні рукавиці і окуляри, а також засоби захисту органів слуху.

Дотримання даних вказівок зменшить ризик тілесних ушкоджень.

Можливі небезпеки

Серйозні тілесні пошкодження або навіть смерть можуть бути викликані сковзанням, спотиканням або падінням. Уважно перевіряйте робочу зону на наявність

ВИКОРИСТАННЯ

1. Попередня перевірка.

Уважно перевірте плиту на наявність ознак пошкодження. Перевірте кріплення, надійно закрутіть їх. Приділіть особливу увагу привідному ременю та захисному кожуху, встановлені між двигуном та вібраторною одиницею.

1-1. Перевірте, щоби усі гвинти та гайки були надійно закручені.

Перевірте, щоби усі ремні були вірно налаштовані. Занадто або недостатньо натягнуті ремні можуть спровокувати пошкодження віброплити.

1-2. Перевіряйте рівень оливи. Рівень повинен бути встановленою кількості, а тип мастила відповідає умовам використання (Fig-1).

1-3. 1-5. Висуньте вимірювальний штوك та перевірте ним рівень оливи. Переконайтесь у достатньому рівні оливи. Рівень оливи повинен бути вищим за вимірювальний шток. Кожного місяця або кожні 200 годин роботи необхідно замінювати оливу.

ВАЖЛИВО! Перед заміною оливи необхідно спочатку повністю злити старе, а потім наповнити новим.

Наповнюйте паливом відповідного типу та в'язкості.

2. Увага

2-1. Зона використання повинна бути добре вентильованою. Забороняється використовувати віброплиту у закритому приміщенні, тунелі або в інших погано вентильованих приміщеннях, т.я. вихлопні гази містять отруйну речовину – монооксид вуглецю.

2-2. Обережно! Гарячо!

Муфти, двигун та інші частини можуть бути дуже гарячими. Необхідно перед тим як доторкатись надавати час на охолодження.

Перемикач

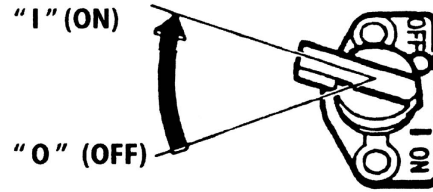

FIG-3

Паливний кран

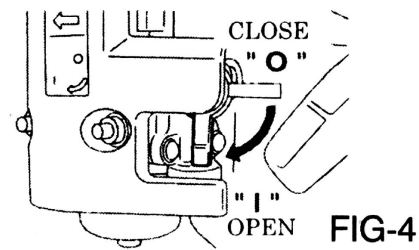

FIG-4

Ручка регулювання швидкості

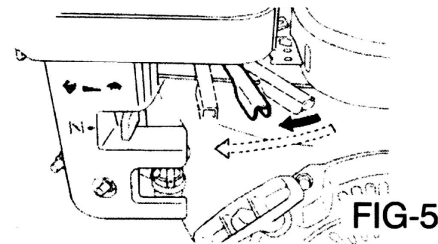

FIG-5

Заслінка

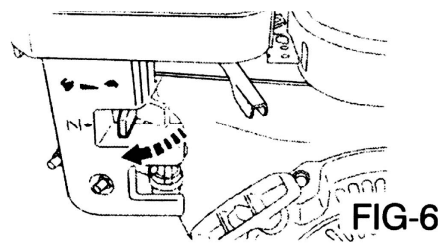

FIG-6

Ручний старт

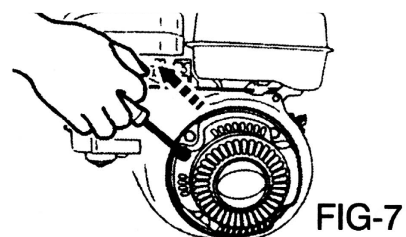

FIG-7

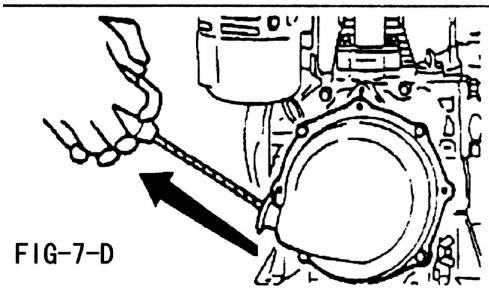

FIG-7-D

які

2-3. При транспортування паливний бак повинен бути пустим.

2-4. Двигун повинен бути у спокійному стані та охолодженим перед початком наповнення баку.

Якщо потрапили краплини палива на корпус, то спочатку протріть, потім надайте декілька хвилин на вивітрювання, а потім продовжуйте роботу.

2-5. Тримайте якнайдалі легкозаймисті матеріали від двигуна.

3. Старт.

Бензиновий двигун.

Увімкніть вимикач по годинниковій стрілці у положення «I» (ON)- Увімкнено. (Fig-3).

3-2. Відкрийте паливний кран (Fig-4).

3-3. Встановіть регулятор швидкості з 1/3 на 1/2 відносно обраної швидкості (Fig-5).

3-4. Закриття заслінки.

Якщо двигун теплий або середня його температура висока, то відкрийте дросельну заслінку наполовину або тримайте повністю відкритою.

Якщо двигун холодний або середня температура низька, то дросельну заслінку закрийте повністю (Fig-6).

3-5. Натягніть ручку стартера доки не відчуєте опір. Натискайте на ричаг зниження тиску до позиції «Без компресії». Ричаг повернеться автоматично на місце під час початку роботи двигуна. Не натягуйте до кінця. Після старту двигуна дозвольте стартер ній ручці повернутись у звичайну позицію, доки тримаєте ручку.

Дизельний двигун.

3-6. Установіть ричав управління у позицію СТАРТ (відкрийте на 30°) Fig-5-D.

3-7. Використання стартера. Якщо ручний стартер натягувати повільно, то Ви досягнете таку точку, де опір стає сильнішим (точка компресії). Якщо натягувати далі, то Ви відчуєте де спадає опір. Повільно поверніть на місце (Fig-7-D).

УВАГА!

Повільно поверніть стартер у початкове положення.

3-8. Після початку роботи двигуна переконайтесь в тому, що двигун розігрітий, надайте йому 203 хв. Особливо, у зимній період.

4. Використання.

4-1. Як тільки двигун розігріється, то поступово відкрийте дросельну заслінку (Fig-8).

4-2. Посуньте ручку регулятора швидкості з позиції LOW на HIGH. Якщо двигун набирає повільно швидкість, то

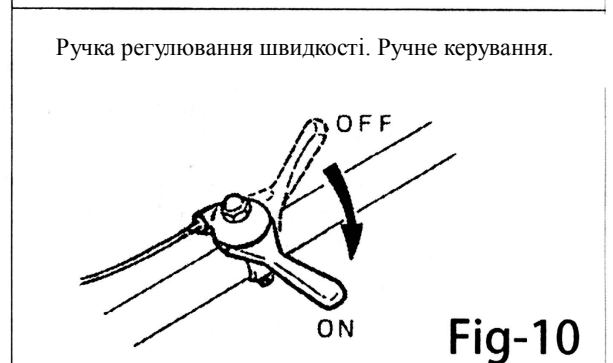
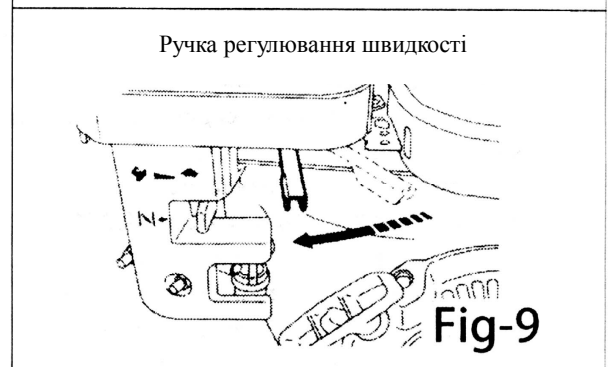
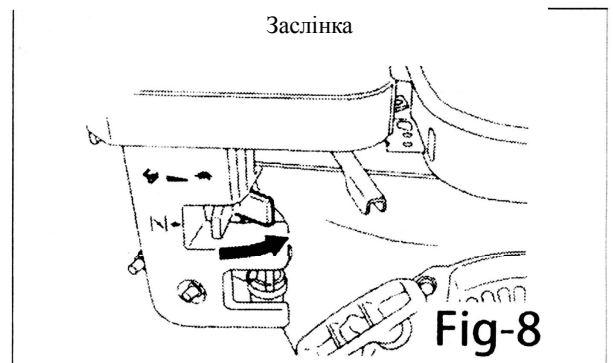
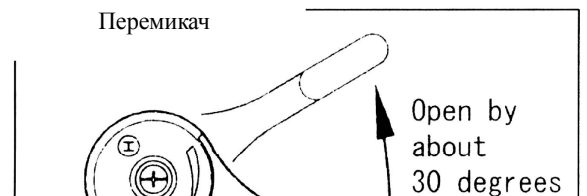

можливо муфта зісковзнула. Не використовуйте повільно ручку контролю швидкості (Fig-9 , 10).

Система рівня оливи

Така система розроблена з метою запобігання пошкодження двигуна шляхом використання невідповідного рівня оливи у колінчатому валі.

Така система автоматично зупиняє.

Примітка!

Якщо двигун зупинився та не стартує, перевірте рівень масла.

4-3. Перед початком трембування асфальту рекомендується основу вібратора змазати дизелем.

Таке поводження дозволить запобігти основі застрягнути.

4-4. При вимкненні вібраційної плити поверніть ручку регулювання швидкості з HIGH до LOW позиції. Зробіть це швидко.

5. Транспортування.

5-1. Двигун повинен бути вимкнтий.

5-2. Надійно закрутіть кришку паливного баку та закрийте паливний клапан для уникнення протікання палива.

5-3. При транспортування машиною необхідно надійно закріпити віброплиту для запобігання її падіння. Якщо буде довготривале перевезення, то паливо повністю необхідно злити з баку.

6. Вимкнення.

Якщо необхідне аварійне вимкнення, то натисніть на перемикач на OFF.

При звичайному вимкненні виконуйте наступне:

6-1. Установіть ручку контролю швидкості на низький рівень швидкості, дайте двигуну 2-3 хвилини на зменшення швидкості перед його вимкненням.

6-2. Встановіть перемикач на OFF (Fig-12).

6-3. Закрийте паливний кран (Fig-13).

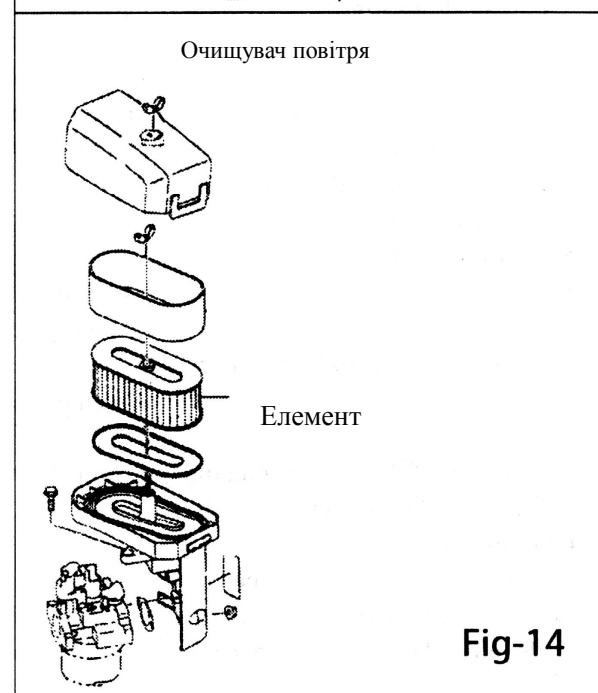
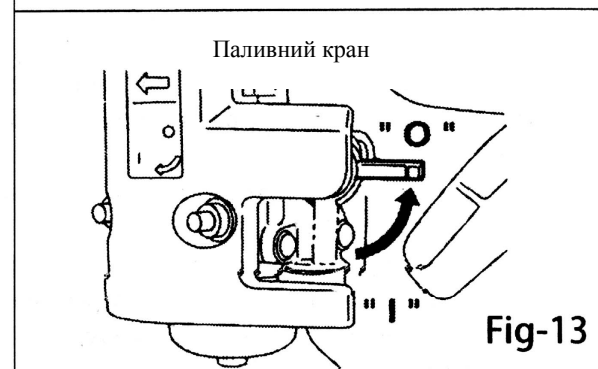
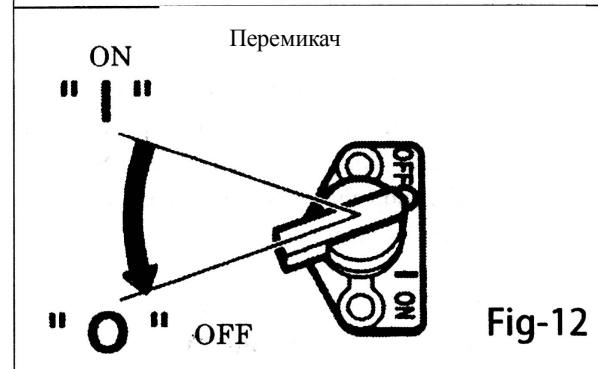
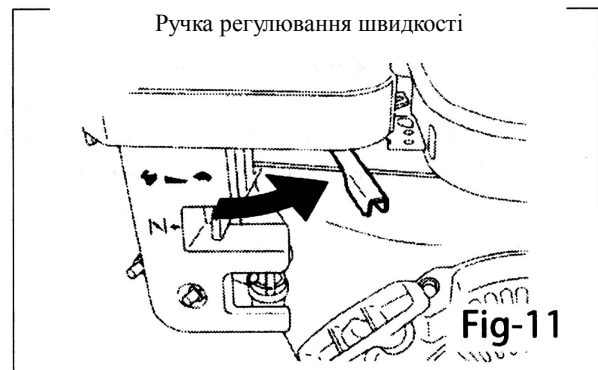

7. Сервісне обслуговування та зберігання.

УВАГА!

Легкозаймиста речовина: зупиніть двигун, не паліть поруч, не наповнюйте бак паливом поруч з вибухонебезпечними матеріалами. Вогонь або вибух можуть виникнути від спалаху або іскри.

Рухливі частини: перед початком проведення будь-яких сервісних робіт необхідно двигуну надати час на охолодження. Контакткування з рухливими частинами може привести до серйозних негативних наслідків.

Висока температура:

High temperature: перед початком проведення будь-яких сервісних робіт необхідно двигуну надати час на охолодження. Контакткування з гарячими частинами може привести до серйозних негативних наслідків.

7-1. Щоденний сервіс.

A. Очищуйте від бруду.

B. Ретельно очищайте саму плиту.

C. Перевіряйте очищувальний елемент.

D. Перевіряйте усі гвинти, гайки і бовти на їх ретельно закручення.

7-2. Щотижневий сервіс.

Сервіс очищувача повітря (Fig-14).

Забруднений елемент очищувача повітря може стати причиною поганого старту, втраті потужності, пошкодження та значне зменшення строку служби двигуна.

Очищення:

Висуньте елемент та промийте його у керосині або дизелі. Потім необхідно наситити у суміш з 3 частини керосину або дизелю та 1 частину оливою двигуна. Після цього необхідно вигнітити суміш з елемента та знову встановлювати у очищувач повітря.

Примітка! Коли двигун новий, то перша заміна оливи може бути проведена після 20 годин роботи та нове наповнення баку оливи перед початком використання.

7-3. Щомісячний сервіс.

Заміна масла у вібраційної плиті.

7-4. Зберігання

При довготривалому зберіганні:

A. Паливо не повинно залишатись у баку, паливних трубках та карбюраторі.

B. Додайте декілька краплин моторної оливи в циліндр під час зняття свічки запалення. Прокрутіть рукою двигун декілька разів, щоби внутрішня частина циліндра була покрита оливою.

C. Витріть усі краплини з поверхні вібраційної плити та розташуйте у добре вентильованому сухому приміщенні.

Таблиця 1. Перевірка.

ПЕРЕВІРКА		
Найменування	Часи роботи	Примітки
Гвинти	Кожні 8 годин (щодня)	
Пошкодження частин	Кожні 8 годин (щодня)	
Частини системи контролю	Кожні 8 годин (щодня)	
Перевірка оливи	Кожні 100 годин	
Заміна оливи	Кожні 300 годин	Нове наповнення 600 мл
V-ремінь (муфта) перевірка	Кожні 200 годин	
Акумулятор	Кожні 100 годин	

Увага!

Дані строки перевірок указані для використання при звичайних умовах.

Увага!

Паливні трубки та інші з'єднання необхідно проводити кожні 2 роки.

Таблиця 2. Перевірка двигуна.

ПЕРЕВІРКА	
Протікання оливи або палива	Кожні 8 годин (щодня)
Перевірка різьби	Кожні 8 годин (щодня)
Перевірка оливи двигуна та його заміна	Кожні 8 годин (Нове наповнення до встановленого рівня)
Заміна оливи двигуна	Після 25 годин, потім кожні 50 - 100 годин
Очищення повітряного фільтра	Кожні 100 годин
Перевірку та сервісне обслуговування двигуна необхідно ПЕРЕВІРКА проводити згідно посібника користувача для	

Щоденний сервіс:

- Перевірка на протікання;
- Очищення плити від забруднень;
- Перевірка рівня олії двигуна.

Таблиця 3. Технічні параметри (кг/см), діаметр.

ПЕРЕВІРКА								
Матеріал	6 мм	8 мм	10 мм	12 мм	14 мм	16 мм	18 мм	20 мм
4T	70	150	300	500	750	1100	1400	2000
6-8T	100	250	500	800	1300	2000	2700	3800
11T	150	400	800	1200	2000	2900	4200	5600
*	100	300-350	650-700					
*У випадку коли частини з алюмінію								
(Усі налаштування розроблені зі сторони правої руки)								
Матеріал та якість вказані на кожному бовті, викрутці.								

•Перевірка оливи двигуна.

Технічні характеристики

Модель	PCL90
Двигун	Повітряне охолодження, 4-тактний, 1-циліндровий
Тип двигуна	Honda, GX120
Потужність (к.с.)	4.0
Вага кг	90
Частота Гц	70
Сила kN	15
Глибина трамбування см	30
Розмір плити см	500 x 450 x 90

Усунення несправностей

Проблема	Вирішення
Двигун не заводиться	-Перемикач повинен бути в позиції 'ON'. -Перевірте подачу палива. -Для Honda перевірте рівень оливи у колінчатому валі та датчик рівня оливи. -Налаштуйте карбюратор.
Зупинка двигуна	-Перевірте подачу палива.
Бензиновий двигун втрачає потужність	-Перевірте стан фільтра повітря -Перевірте стан свічки запалення
Невірна вібрація	-Перевірте ремені. Натягніть до відповідного рівня.
Погане пересування	-Перевірте саму плиту.

ОФИЦИАЛЬНЫЙ ДИЛЕР В УКРАИНЕ:

storgom.ua

ГРАФИК РАБОТЫ:

Пн. – Пт.: с 8:30 по 18:30

Сб.: с 09:00 по 16:00

Вс.: с 10:00 по 16:00

КОНТАКТЫ:

+38 (044) 360-46-77

+38 (066) 77-395-77

+38 (097) 77-236-77

+38 (093) 360-46-77

Детальное описание товара: <https://storgom.ua/product/vibroplita-agt-psl-90.html>

Другие товары: <https://storgom.ua/vibroplity.html>