

INFORMATION | MANUALS | SERVICE

BENZIN STROMERZEUGER INVERTER AL-KO 2000i

Bedienungsanleitung













478 067_c | 08/2014

D: Bedienungsanleitung.....	8
GB: Instructions for use	20
F: Notice d'utilisation.....	32
I: Istruzioni per l'uso.....	44
NL: Gebruikershandleiding.....	56
CZ: Návod k obsluze	68
EST: Kasutusjuhend.....	80
HR: Upute za uporabu	92
H: Kezelési útmutató.....	104
LT: Naudojimo instrukcijau	116
LV: Lietošanas pamācība	128
PL: Instrukcja obsługi.....	140
RUS: Руководство по эксплуатации.....	152
SK: Návod na obsluhu.....	164
SLO: Navodila za upravljanje	176
UA: Інструкція з експлуатації.....	188

© Copyright 2014

AL-KO KOBER GROUP Kötz, Germany

This documentation or excerpts therefrom may not be reproduced or disclosed to third parties without the express permission of the AL-KO KOBER GROUP.

	AL-KO 2000 i
	130 933
	ca. 499 x 285 x 455 mm
	ca. 21 kg
	LC148F e11*97/68SA*2010/26*2663*00 1 Zylinder/4-Takt/luftgekühlt/OHV 79 ccm 1,6 kW
	E6TC/E6RTC 0.6 - 0.7 mm
	Benzin 4 l
	0.35 l
	230V/50Hz
	1,6 max. 1,8
	LPA = 64 dB(A) K = 2 dB(A)
	LWA = 84 dB(A) K = 2 dB(A) garantiert 86 dB(A)

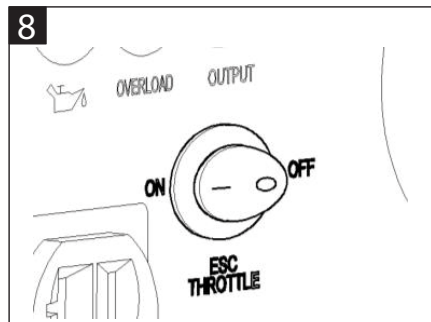
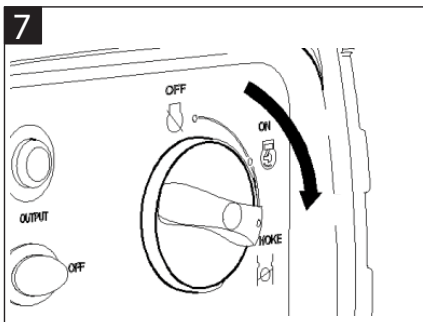
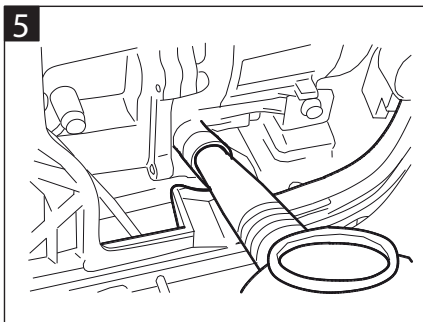
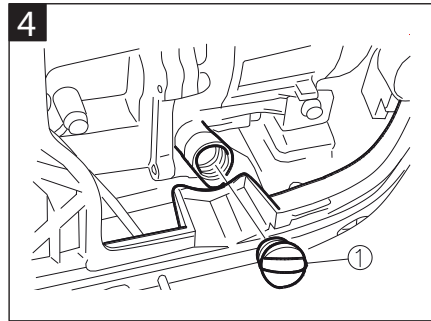
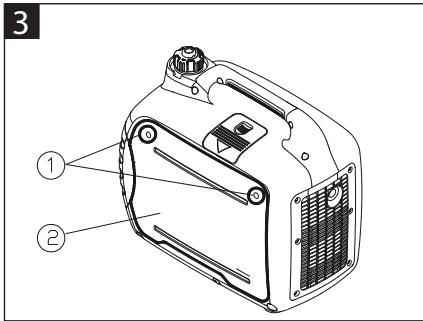
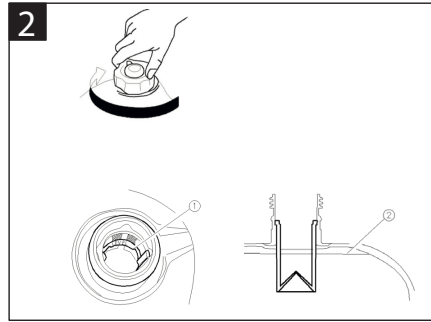
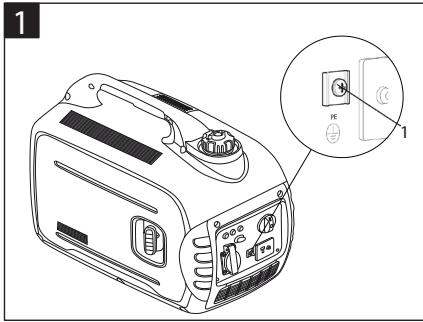

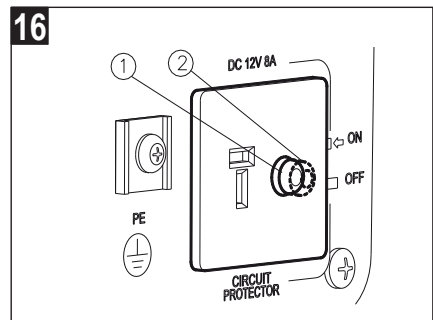
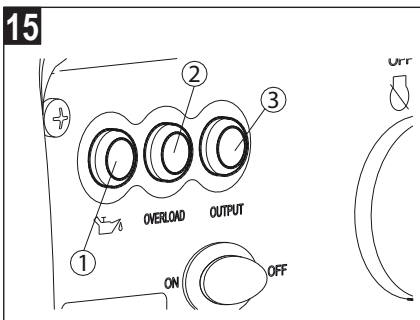
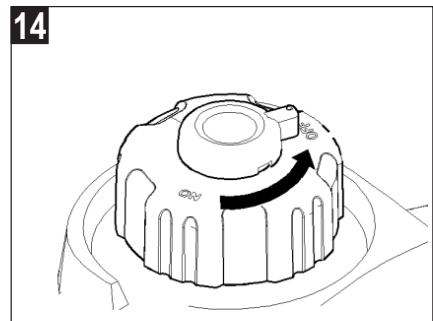
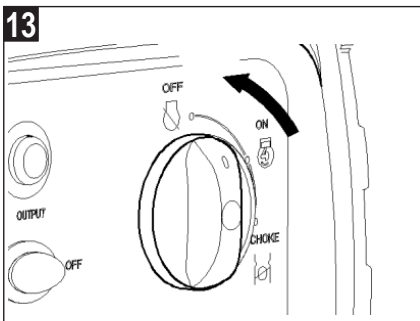
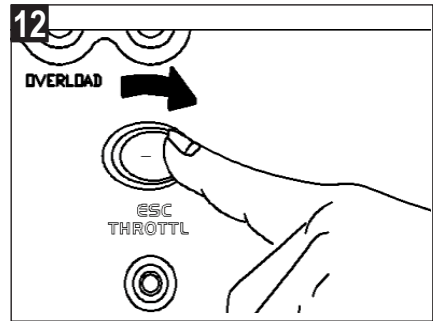
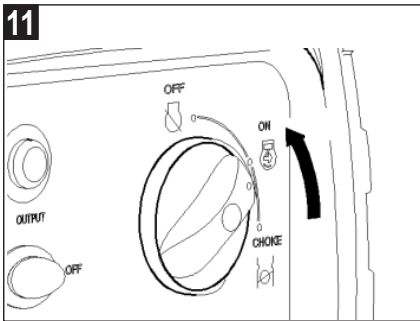
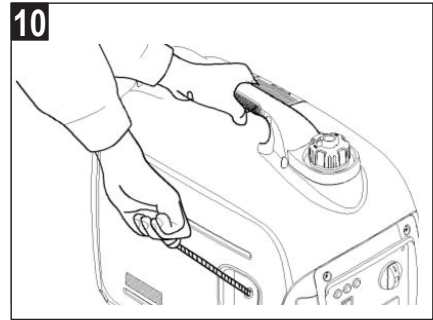
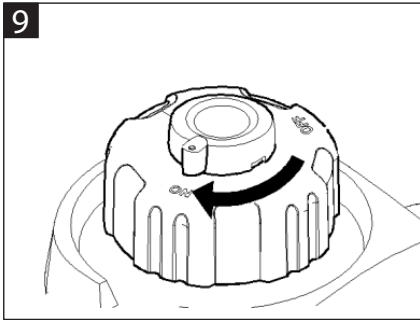

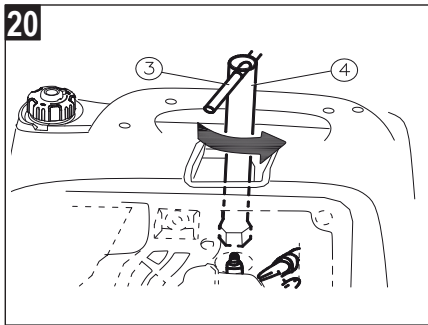
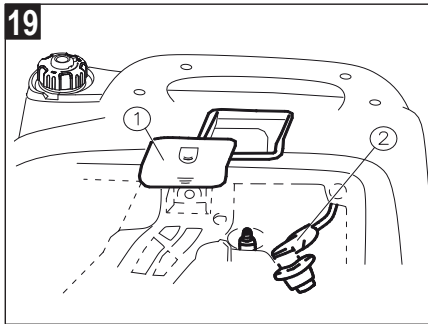
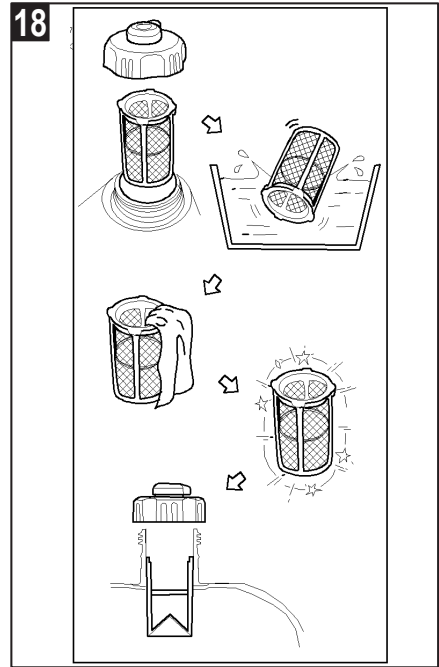
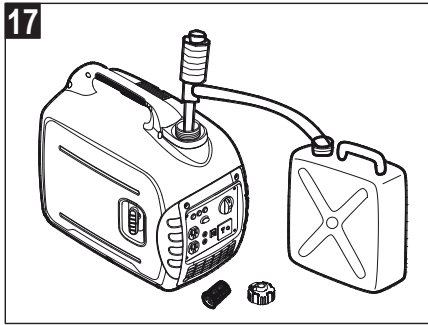

О руководстве

- Прочтите данную документацию перед началом работ. Это необходимо для безопасной и безотказной работы. Перед использованием прибора ознакомьтесь с органами управления и инструкцией по эксплуатации.
- Соблюдайте указания по технике безопасности и предупреждения, приведенные в данной инструкции или на самом приборе.
- Это руководство является неотъемлемой частью продукта, и при его продаже его следует передать новому владельцу.

Пояснения символов



Внимание!

Точное соблюдение приведенных указаний по технике безопасности сохранит жизнь и имущество в безопасности.



Специальные указания для облегчения понимания и работы.



Значок фотоаппарата указывает на изображения.

Оглавление

О руководстве	152
Описание продукта	152
Предохранительные и защитные устройства	152
Обзор продукта	153
Указания по технике безопасности	154
Заправка	155
Ввод в эксплуатацию	156
Работа	157
Хранение	159
Транспортировка	159
Ремонт	159
Техобслуживание и уход	159
Утилизация	161
Устранение неисправностей	161
Гарантия	162
Заявление о соответствии ЕС	162

Описание продукта

В данной документации приводятся описания различных моделей бензиновых электрогенераторов. Определите Вашу модель по изображениям и описанию различных функций.

Использование по назначению

Данный прибор предназначен для питания обычных электрических приборов. Перед подключением к стационарному оборудованию, например, отоплению, снабжению дома или для электроснабжения автокемперов или жилых вагончиков необходимо предварительно обязательно посоветоваться с профессиональным электриком.

Электрогенератор работает на неэтилированном бензине.

При запуске электрогенератора к нему не должны быть подключены какие-либо приборы или агрегаты.

Отклонение от данных правил считается ненадлежащим использованием.

Случаи неправильного применения

- Запрещается демонтировать или переключать предохранительные приспособления.
- Прибор не предназначен для использования в коммерческих целях.

Предохранительные и защитные устройства



Внимание — опасность травмирования!

Не отключайте предохранительные и защитные устройства!

Обзор продукта

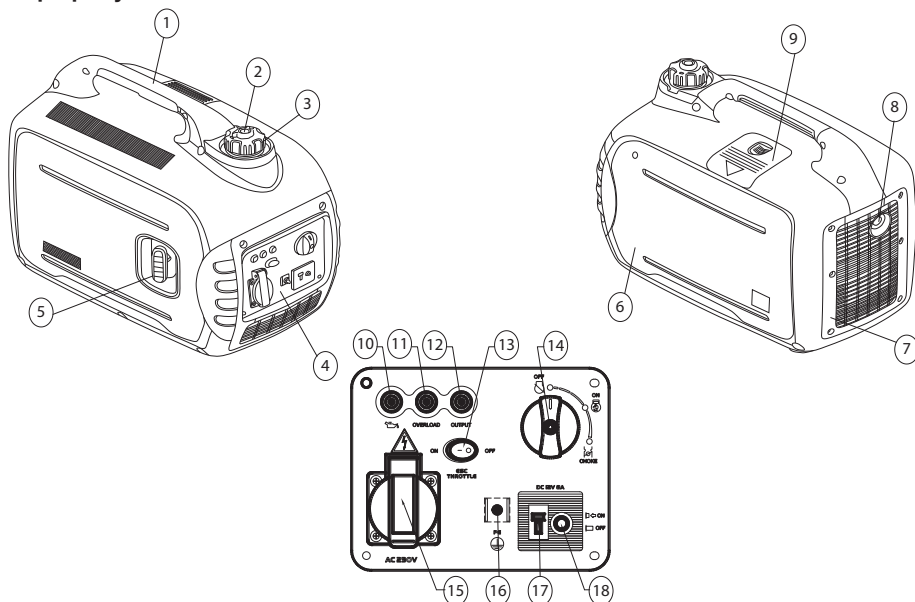

Прибор		Панель управления (4)	
1	Ручка для переноски	10	Индикатор низкого уровня масла
2	Вентиляционный клапан крышки топливного бака	11	Индикатор перегрузки
3	Крышка топливного бака	12	Индикатор переменного тока (AC)
4	Панель управления	13	ESC (Engine Smart Control)
5	Ручной стартер	14	Поворотный выключатель (STOP/START/CHOKE)
6	Крышка двигателя	15	Розетка 230 В
7	Вентиляционная решетка	16	Клемма заземления
8	Выхлопной патрубок	17	Выход постоянного тока (DC) 12 В
9	Крышка отсека свечи зажигания	18	Предохранительный выключатель постоянного тока (DC)

Обозначения на приборе

	Внимание! Соблюдайте особую осторожность при работе.		Опасность ожога топливом или маслом!
	Перед эксплуатацией прочитайте инструкцию!		Заливать топливо или масло в остывший прибор.
	Опасность отравления отработавшими газами!		Использовать средства защиты органов слуха!
	Не использовать прибор в закрытых помещениях или плохо проветриваемых зонах (например, в гараже).		Не подключать электрогенератор к домашней электросети!
	Внимание! Опасность поражения электрическим током.		Перед работой над прибором снимать колпачок свечи зажигания.

Указания по технике безопасности



Внимание — смертельно опасно!

Не использовать электрогенератор во время дождя, сырости или при высокой влажности воздуха.



Внимание!

Использовать прибор только в технически безупречном состоянии!



Внимание — опасность травмирования!

Не отключать предохранительные и защитные устройства!



Внимание — опасность возгорания!

Не хранить заправленный агрегат в зданиях, где пары бензина могут войти в контакт с открытым пламенем или искрами!

Следить за чистотой зон вокруг двигателя, выхлопного патрубка, батареи и топливного бака, очищая их от грязи, бензина и масла.

Не располагать в зоне выхода отработавших газов горючие или легко воспламеняющиеся предметы или материалы.



Внимание — опасность удушья!

Не использовать прибор в закрытых помещениях или плохо проветриваемых зонах (например, в гараже). Выхлопные газы содержат ядовитый угарный газ и другие вредные вещества.



Внимание!

Не подключать электрогенератор к домашней электросети!



Внимание! Опасность получения ожога!

Некоторые части электрогенератора сильно нагреваются во время работы и остаются горячими после выключения прибора. Из выхлопного патрубка выходят горячие отработавшие газы!



Внимание!

Электрогенератор должен быть надежно заземлен.

- Удалите посторонних лиц из опасной зоны.

- Оператор или пользователь отвечают за жизнь и имущество других лиц.
- Запрещается использовать устройство детям или лицам, не ознакомившимися с данной инструкцией.
- Не подпускайте детей к работающему устройству.
- Соблюдайте местные предписания относительно минимального возраста оператора устройства.
- Не работайте с устройством под воздействием алкоголя, наркотиков или лекарств.
- Надевайте соответствующую защитную одежду:
 - длинные брюки;
 - прочную нескользящую обувь;
 - средства защиты органов слуха.
- Эксплуатация в подвешенном состоянии или на неровной поверхности
 - должно быть всегда обеспечено надежное положение
- Использовать устройство только при достаточном дневном или искусственном освещении.
- Соблюдайте местные предписания относительно времени работы.
- Не оставляйте работающее устройство без присмотра.
- Ни в коем случае не включайте устройство и не подключайте приборы с поврежденными защитными приспособлениями.
- Перед каждым использованием проверяйте устройство на наличие повреждений и заменяйте поврежденные детали перед включением.
- **i** Перед тем, как вновь включить устройство, проверьте его на наличие повреждений и проведите необходимые ремонтные работы.
- Глушите двигатель и снимайте колпачок свечи зажигания после останова двигателя:
 - покидая прибор;
 - в случае повреждений;
 - в случае повреждений и необычных вибраций устройства;
 - при транспортировке.

- Надевайте колпачок свечи зажигания и запускайте двигатель:
 - после устранения неисправности (см. таблицу неисправностей) и проверки устройства;
 - после чистки устройства.
- Не допускается есть или пить при заливке бензина или моторного масла.
- Не вдыхайте пары бензина.
- Никогда не переносите или поднимайте прибор с работающим двигателем.
- Перед включением проверьте прочность посадки гаек, болтов и винтов.
- Не используйте устройство под землей.
- Не используйте оголенную проволоку при подключении к электрическим приборам. Используйте только подходящий кабель и штекер.
- При использовании удлинителей или электрической распределительной коробки не превышайте максимально допустимую длину кабеля.

i При использовании удлинителей или электрической распределительной коробки не превышайте максимально допустимую длину кабеля.

при 1,5 мм² не более 60 м
при 2,5 мм² не более 100 м

Заправка

Перед включением устройства его необходимо заправить топливом.

🔥 Осторожно — опасность возгорания!
Бензин и масло легко воспламеняемые!

Горюче-смазочные материалы

	Бензин	Моторное масло
Сорт	Бензин с ОЧ до 92 / неэтилированный	SAE 10W-30
Заправочный объем	4 л	0,35 л

Безопасность

⚠ Предупреждение!
Никогда не эксплуатируйте двигатель в закрытых помещениях. Опасность отравления!

- Храните бензин и масло только в специальной таре.
- Заливайте и сливайте бензин и масло только при остывшем двигателе под открытым небом.
- Не доливайте бензин или масло при работающем двигателе.
- Не переливайте бак (бензин расширяется).
- Не курите во время заправки.
- Не открывайте крышку бака при работающем или горячем двигателе.
- Заменяйте поврежденный бак или крышку бака.
- Всегда надежно закрывайте крышку бака.
- Если вытек бензин:
 - не запускайте двигатель;
 - не включайте зажигание;
 - очистите устройство;
 - перед новой заливкой бензина дайте двигателю остыть, налейте бензин, стараясь не расплескать;
 - попав на пластмассовые детали, топливо может повредить их. Незамедлительно вытереть топливо. Гарантия не распространяется на повреждения, вызванные попаданием топлива на пластмассовые детали.
- При подтекании двигателя:
 - не запускайте двигатель;
 - устраните подтекание маслопоглощающим средством или ветошью, утилизовав их затем надлежащим образом;
 - очистите устройство.
- **i** Не допускается выливать отработавшее масло:
 - в отходы;
 - в канализацию, стоки или на землю.

Отработавшее масло следует сдавать в закрытой таре в центр переработки отходов или на станцию техобслуживания.

Заправка

Заливка бензина (📷 2)



Внимание — опасность взрыва!

Не курить и исключить открытые источники огня при работе с бензином.

1. Откройте крышку топливного бака.
2. Залейте бензин с помощью воронки.
 - заливать только до красной линии (📷 2/1)
 - максимальный уровень (📷 2/2)
3. Плотно закройте и очистите горловину топливного бака.

Заливка моторного масла (📷 4)

1. Поставьте прибор на ровную прямую поверхность.
2. Выкрутите винты (📷 3/1).
3. Снимите крышку двигателя (📷 3/2).
4. Откройте крышку маслоналивной горловины, положите ее на чистое место (📷 4/1).
5. Залейте масло с помощью воронки. (📷 5).



Не превышайте максимальный уровень (📷 6)

6. Плотно закройте и очистите крышку маслоналивной горловины.
7. Установите крышку двигателя на место и затяните винты.

Ввод в эксплуатацию



Внимание!

Электрогенератор должен быть надежно заземлен.



Значок фотоаппарата на следующих страницах указывает на изображения на предыдущих страницах.

Заземление устройства



Внимание — опасность поражения электрическим током!

Не заземлять оголенной проволокой.



Внимание!

Электрогенератор должен быть надежно заземлен.



Заземлять заземляющим проводом сечением не менее 2,5 мм².

Подсоединение заземляющего провода (📷 1)

1. Заведите один конец заземляющего провода под гайку клеммы заземления (📷 1/1).
2. Затяните гайку, зафиксировав заземляющий провод.
3. Подсоедините другой конец заземляющего провода к штырю заземления (например, металлическому стержню).
4. Прочно воткните штырь заземления в землю.

Choke (подсос) (📷 7)

1. При холодном старте поверните поворотный выключатель в положение СНОКЕ (ПОДСОС).
2. При прогревом двигателя поверните поворотный выключатель в положение ON (ВКЛ.).

Запуск двигателя



Внимание — опасность отравления!

Никогда не эксплуатируйте двигатель в закрытых помещениях.



Внимание — опасность травмирования!

Внимание — опасность отскока!

Шнур стартера может резко вырваться из рук, отскочив к двигателю.

1. Установите переключатель ESC в положение OFF (ВЫКЛ.) (📷 8).
2. Поверните вентиляционный клапан крышки топливного бака в положение ON (ВКЛ.) (📷 9).
3. При холодном старте поверните поворотный выключатель в положение СНОКЕ (ПОДСОС) (📷 7).



Положение СНОКЕ не требуется, если двигатель разогрет до рабочей температуры. В этом случае повернуть поворотный выключатель в положение ON.



Внимание!

При ручном запуске генератора придерживать его одной рукой за ручку для переноски, не позволяя ему перемещаться или перевернуться.

4. Медленно вытяните и натяните шнур стартера.
5. Резко дерните шнур стартера, дав ему затем спокойно втянуться (☞ 10).



Если при второй попытке запуска устройство не заводится, проверьте указания о положении СНОКЕ.



При запуске генератора с ESC в положении ON (ВКЛ.) и отсутствии подключенных потребителей

- если температура окружающего воздуха ниже 0 °С, двигатель будет работать для разогрева 5 минут на номинальной частоте оборотов 5000 об./мин.
- если температура окружающего воздуха ниже 5 °С, двигатель будет работать для разогрева 3 минуты на номинальной частоте оборотов 5000 об./мин.

По истечению этого времени система ESC выведет двигатель на рабочую частоту в зависимости от подключенных приборов и их мощности.

Работа

Примерно через 30 секунд после старта верните поворотный выключатель из положения СНОКЕ в ON (☞ 11) .

Индикатор низкого уровня масла (красный) (☞ 15/1)

При падении уровня масла ниже допустимого минимума загорается индикатор низкого уровня масла, и двигатель автоматически заглушается. Чтобы снова завести двигатель, необходимо долить масло.

Индикатор перегрузки (красный) (☞ 15/2)

Индикатор перегрузки загорается в случае обнаружения перегрузки подключенного электрического прибора, перегрева инверторного блока управления или превышения допустимого переменного выходного напряжения. Затем срабатывает защитное устройство цепи переменного тока, прекращая выработку

электроэнергии с целью защиты генератора и всех подключенных электрических приборов. Индикатор переменного тока (AC) (зеленый) (☞ 15/3) больше не горит. Выработка электроэнергии прекращается, но двигатель продолжает работать.

1. Выключите все подключенные электрические приборы.
2. Остановите двигатель.
3. Уменьшите суммарную мощность подключенных электрических приборов до величины в пределах номинальной выходной мощности генератора.
4. Проверьте чистоту вентиляционной решетки и панели управления. При необходимости устраните загрязнения.
5. После проверки перезапустите двигатель.



Индикатор перегрузки может загореться на несколько секунд при использовании электрических приборов, требующих большого пускового тока, например, компрессора или погружного насоса. Однако это не является неисправностью.

Индикатор переменного тока (AC) (зеленый) (☞ 15/3)

Индикатор переменного тока светится, когда двигатель работает и вырабатывает электроэнергию.

Предохранительный выключатель постоянного тока (DC) (☞ 16)

Предохранительный выключатель постоянного тока (DC) автоматически переходит в положение OFF (ВЫКЛ.) (☞ 16/2), если к генератору подключен электроприбор, потребляющий ток, превышающий допустимый.

Чтобы снова получить возможность пользоваться прибором, включите предохранительный выключатель постоянного тока (DC), установив кнопку в положение ON (ВКЛ.) (☞ 16/1).

⚠ Внимание!

В случае срабатывания предохранительного выключателя постоянного тока (DC) и его перехода в положение OFF уменьшите мощность всех подключенных электроприборов до максимальной номинальной выходной мощности (DC) генератора. Если предохранительный выключатель постоянного тока (DC) срабатывает постоянно, обратитесь в сервисный центр AL-KO.

ESC (Engine Smart Control) (📖 8)

ON (ВКЛ.)

Если переключатель ESC переведен в положение ON, встроенный регулятор экономичного режима задает частоту вращения двигателя в соответствии с мощностью подключенных приборов. В результате уменьшаются расход топлива и шум двигателя.

OFF (ВЫКЛ.)

Если переключатель ESC переведен в положение OFF, двигатель работает с номинальной частотой вращения (5000 об./мин) независимо от того, подключены ли какие-то электроприборы или нет.

i Переключатель ESC должен находиться в положении OFF, если подключен электроприбор, требующий большого пускового тока, например компрессор или погружной насос.

Подключение электроприборов переменного тока (AC)

⚠ Внимание!

Суммарная мощность всех подключенных электроприборов не должна превышать номинальную выходную мощность генератора.

1. Убедитесь в том, что индикатор переменного тока (AC) горит.
2. Подключите электроприбор к розетке генератора.

i При подключении к генератору нескольких приборов сначала подключите и включите наиболее мощный, а затем — остальные.

Отключение электроприборов

1. Отсоедините электроприбор от розетки генератора.

Зарядка автомобильного аккумулятора (12 вольт)

⚠ Внимание — опасность взрыва!
Не перепутайте назначение проводов зарядного кабеля.

⚠ Внимание!
Соблюдайте указания производителя аккумулятора по зарядке.

1. Запустите двигатель.
2. Подсоедините зарядный кабель аккумулятора к выходу постоянного тока (DC) 12 В.
3. Подсоедините красный зарядный кабель к положительному выводу (+) аккумулятора.
4. Подсоедините черный зарядный кабель к отрицательному выводу (-) аккумулятора.
5. Чтобы начать зарядку аккумулятора, установите переключатель ESC в положение OFF.

Остановка двигателя

i Останавливать двигатель следует после того, как он проработал 30 секунд без нагрузки (без подключенных приборов).

1. Установите переключатель ESC в положение OFF (ВЫКЛ.) (📖 12).
2. Отсоедините электроприборы от розетки генератора.
3. Верните поворотный выключатель в положение OFF (📖 13).
4. Поверните вентиляционный клапан крышки топливного бака в положение OFF (📖 14).

Хранение



Внимание — опасность возгорания!

Не держите прибор вблизи открытого пламени или источников тепла.

- Установите поворотный выключатель в положение OFF (ВЫКЛ.) (📖 13).
- Дайте двигателю остыть.
- Дайте прибору высохнуть. Храните в недоступном для детей и посторонних лиц месте.
- Слейте бензин из бака.
- Снимите колпачок свечи зажигания.

Слив топлива



Внимание — опасность взрыва!

Генераторы, залитые бензином, могут выделять при хранении пары бензина!



Из-за испарения остатки бензина могут привести к склеиванию деталей в карбюраторе, вызвав неполадки.

1. Откройте крышку топливного бака.
2. Снимите фильтр топливного бака.
3. Откачайте бензин в соответствующую канистру для бензина с помощью обычного сифона (📖 17).

Укрывание электрогенератора

1. Поставьте генератор в чистое сухое место, куда не проникают сырость и влага.
2. Укройте генератор подходящими средствами, защитив от проникновения грязи или пыли.

Транспортировка



Внимание!

Во избежание вытекания топлива или масла генератор следует транспортировать строго в обычном вертикальном рабочем положении.



Внимание — опасность взрыва!

Генераторы, залитые бензином, могут выделять при транспортировке пары бензина!

1. Поднимайте и переносите генератор за ручку для переноски.

Ремонт

Ремонтные работы могут проводить только сервисные центры и авторизованные предприятия.

Техобслуживание и уход



Внимание — опасность травмирования!

- Перед началом любых работ по техобслуживанию и уходу всегда отключайте двигатель и снимайте колпачок свечи зажигания.
- Двигатель может вращаться по инерции. После отключения двигателя убедитесь в его полном останове.

- Чистите прибор после каждого использования.
- Не брызгайте водой на прибор. Проникновение воды может привести к неисправностям (система зажигания, карбюратор, электрические компоненты).
- Всегда заменяйте неисправные патрубки.

Замена масла

1. Поставьте прибор на ровную прямую поверхность.
2. Прогрейте двигатель, запустив его примерно на 5 минут.
3. Установите поворотный выключатель в положение OFF (ВЫКЛ.) (📖 13).
4. Поверните вентиляционный клапан крышки топливного бака в положение OFF (📖 14).

⚠ Внимание! Опасность получения ожога!

Некоторые части электрогенератора сильно нагреваются во время работы и остаются горячими после выключения прибора. Из выхлопного патрубка выходят горячие отработавшие газы!

5. Выкрутите винты (🔧 3/1).
6. Снимите крышку двигателя (🔧 3/2).
7. Открутите крышку маслоналивной горловины, положите ее на чистое место (🔧 4/1).
8. Поставьте под двигатель маслосборный поддон.
9. Чтобы полностью слить масло, слегка наклоните генератор.
10. Снова установите генератор на ровную прямую поверхность.

i Соблюдайте заправочный объем и сорт масла (см. «Горюче-смазочные материалы»).

⚠ Внимание!

Не наклоняйте генератор при заливке масла — это может привести к переливу и повреждению двигателя.

11. Залейте новое моторное масло (🔧 5), до верхнего уровня (🔧 6).
 - При подтекании двигателя:
 - не запускайте двигатель;
 - устраните подтекание маслопоглощающим средством или ветошью, утилизовав их затем надлежащим образом;
 - очистите устройство.
12. Плотно закройте и очистите крышку маслоналивной горловины.
13. Установите крышку двигателя на место и затяните винты.

i Не допускается выливать отработавшее масло:

- в отходы;
- в канализацию, стоки или на землю.

Отработавшее масло следует сдавать в закрытой таре в центр переработки отходов или на станцию техобслуживания.

Чистка фильтра топливного бака (🔧 18)

⚠ Внимание — опасность взрыва!

Не курить и исключить открытые источники огня при работе с бензином.

1. Открутите крышку топливного бака.
2. Снимите фильтр топливного бака.
3. Промойте фильтр бензином.
4. Вытрите фильтр насухо.
5. Установите фильтр на место.
 - Если вытек бензин:
 - не запускайте двигатель;
 - не включайте зажигание;
 - очистите устройство;
 - перед новой заливкой бензина дайте двигателю остыть, наливая бензин, стараясь не расплескать;
 - попава на пластмассовые детали, топливо может повредить их. Незамедлительно вытереть топливо. Гарантия не распространяется на повреждения, вызванные попаданием топлива на пластмассовые детали.
6. Плотно закройте горловину топливного бака.

Замена свечи зажигания

1. Снимите крышку с корпуса (🔧 19/1)
2. Снимите колпачок свечи зажигания (🔧 19/2).
3. Введите свечной ключ (🔧 20/4) через отверстие и накиньте его на свечу.
4. Вставьте в ключ (🔧 20/4) вороток (🔧 20/3).
5. Выверните свечу, вращая свечной ключ.
6. Вставьте новую свечу.

i Проверьте марку свечи (см. «Технические характеристики»)

7. Затяните свечу свечным ключом.

i Соблюдайте момент затяжки! 20 Нм

8. Вытащите свечной ключ.
9. Установите крышку на корпус.

Интервалы техобслуживания

Перед каждым использованием

- Проверьте уровень моторного масла.
- Проверьте воздушный фильтр.
- Осмотрите на наличие повреждений.

Через 20 часов работы или каждый месяц

- Замените масло

Каждые 100 часов работы или каждые 6 месяцев

- Очистите воздушный фильтр²⁾
- Замените масло
- Очистите свечу зажигания

Каждые 300 часов работы или раз в год

- Замените свечу зажигания
- Отрегулируйте клапанный зазор¹⁾

Дополнительно каждые 300 часов работы

- Очистите головку блока цилиндров¹⁾
- Промойте топливный бак и топливный фильтр¹⁾
- Замените бензиновый шланг¹⁾

¹⁾ Данные работы могут проводить только сервисные центры и авторизованные предприятия.

²⁾ При эксплуатации генератора во влажной или очень грязной среде интервал следует сократить, увеличив частоту обслуживания.

Утилизация



Вышедшие из строя приборы, аккумуляторы и батареи запрещается утилизировать вместе с бытовыми отходами!

Упаковка, устройство и принадлежности изготовлены из пригодных для переработки материалов и подлежат соответствующей утилизации.

Устранение неисправностей

Неисправность	Способ устранения
Двигатель не запускается	<ul style="list-style-type: none"> ▪ Залейте бензин ▪ При холодном старте поверните поворотный выключатель в положение СНОКЕ (ПОДСОС) (📖 7) ▪ Поверните вентиляционный клапан крышки топливного бака в положение ON (ВКЛ.) (📖 9). ▪ Горит индикатор низкого уровня масла — залейте масло (📖 15/1) ▪ Проверьте свечи зажигания, при необходимости замените ▪ Очистите воздушный фильтр ▪ Отключите электроприборы
Сниженная мощность двигателя	<ul style="list-style-type: none"> ▪ Очистите воздушный фильтр ▪ Суммарная мощность подключенных приборов превышает номинальную выходную мощность
Генератор не вырабатывает мощность	<ul style="list-style-type: none"> ▪ Не горит индикатор переменного тока (AC) (📖 15/3) — запустите двигатель снова ▪ Предохранительный выключатель постоянного тока (DC) выключен (находится в положении OFF) — включите его, установив его в положение ON



Если какая-либо неисправность не приведена в данной таблице или Вы не можете устранить ее самостоятельно, обращайтесь в наш отдел сервисного обслуживания.

Гарантия

Мы устраняем возможные дефекты материалов или производства в течение срока давности, установленного законом в отношении рекламаций по качеству, путем ремонта или замены изделия. Срок давности определяется законодательством страны, в которой устройство было куплено.

Наше гарантийное обязательство действительно только при: Гарантия аннулируется при:

- надлежащем обращении с устройством;
 - соблюдении руководства по эксплуатации;
 - использовании оригинальных запасных частей.
- попытках выполнения ремонта устройства;
 - технических изменениях устройства;
 - ненадлежащем использовании (например, коммерческое использование, использование в коммунальном хозяйстве).

Гарантия не распространяется на:

- повреждения лакокрасочного покрытия, вызванные нормальным износом;
- быстроизнашивающиеся детали, отмеченные на схеме деталей рамкой xxx xxx (x);
- двигатели внутреннего сгорания — на них распространяются отдельные гарантийные положения соответствующего изготовителя.

При возникновении гарантийного случая обратитесь с настоящим гарантийным сертификатом и документом, подтверждающим покупку, к своему дилеру или в ближайшую авторизованную сервисную службу. Данное гарантийное обязательство не изменяет установленные законом претензии покупателя по отношению к продавцу.

Заявление о соответствии ЕС

Настоящим мы подтверждаем, что данный продукт, выпущенный нами в данном исполнении, соответствует требованиям гармонизированных директив ЕС, стандартам безопасности ЕС и стандартам, предусмотренным для продукции данного вида.

<p>Продукт Бензиновый электрогенератор</p>	<p>Изготовитель AL-KO Geräte GmbH Ихенхаузерштр., 14 89359 КЁЦ ГЕРМАНИЯ</p>	<p>Уполномоченный Антон Эберле Ихенхаузерштр., 14 89359 КЁЦ ГЕРМАНИЯ</p>
<p>Тип AL-KO 2000 i</p>	<p>Директивы ЕС 2006/42/ЕС 2006/95/ЕС 2004/108/ЕС 2005/88/ЕС 2011/65/ЕС</p>	<p>Гармонизированные стандарты EN 12601:2010 EN 60204-1</p>
<p>Уровень звуковой мощности замеренный / гарантированный</p> <p>84 дБ(А) / 86 дБ(А)</p>	<p>Оценка соответствия 2000/14/ЕС</p>	

Кёц, 2014-04-07
Wolfgang Herget

Вольфганг Хергет, член правления

Про інструкції

- Прочитайте цю документацію перед початком робіт. Це необхідно для безпечної та безвідмовної роботи. Перед використанням ознайомтеся з елементами керування та основами роботи пристрою.
- Дотримуйтеся вказівок із техніки безпеки і попереджень у цій документації та на пристрої!
- Ця документація є незмінною частиною описаного продукту й у разі перепродажу має передаватися покупцеві.

Пояснення символів



Увага!

Дотримання цих попереджувальних вказівок допоможе запобігти травмуванню та/або матеріальним збиткам!



Спеціальні вказівки для полегшення розуміння і роботи.



Значок фотоапарата вказує на фотографії.

Зміст

Про інструкції	188
Опис продукту	188
Запобіжні та захисні елементи	188
Огляд продукції	189
Вказівки щодо безпеки	190
Заправлення	191
Уведення в експлуатацію	192
Робота	193
Зберігання	195
Транспортування	195
Ремонтування	195
Технічне обслуговування та догляд	195
Утилізація	197
Допомога в разі неполадок	197
Гарантія	198
Декларація про відповідність стандартам ЄС	198

Опис продукту

У цій документації описуються різні моделі бензинових електрогенераторів. Визначте, яка у вас модель на основі зображень продукту і опису різних параметрів.

Використання за призначенням

Цей пристрій використовується як звичайні електричні пристрої. Обов'язково проконсультуйтеся із кваліфікованим електриком перед підключенням пристрою до стаціонарних систем, таких як система опалення чи внутрішня проводка, або до систем електропостачання житлових трейлерів чи житлових автоприцепів.

Електрогенератор працює на неетилованому бензині.

Не можна підключати пристрої чи обладнання під час запуску електрогенератора.

Будь-яке інше використання вважається використанням не за призначенням.

Можлива поява помилок

- Не можна знімати або відключати захисні пристрої.
- Заборонено використовувати пристрій у комерційних цілях.

Запобіжні та захисні елементи



Увага – небезпека травмування!

Забороняється вилучати запобіжні та захисні елементи!

Огляд продукції

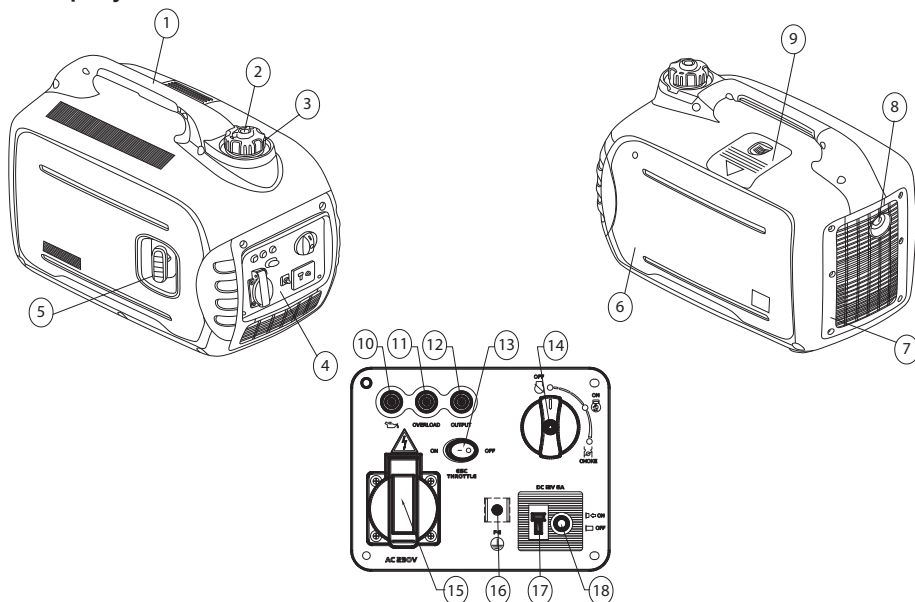

Пристрій		Панель керування (4)	
1	Ручка	10	Індикатор рівня мастила
2	Вентиляційний клапан кришки паливного бака	11	Індикатор перевантаження
3	Кришка паливного бака	12	Індикатор змінного струму (AC)
4	Панель керування	13	Функція ESC (розумне керування двигуном)
5	Ручний стартер	14	Поворотний перемикач (вимкнути / ввімкнути / заслінка)
6	Кришка відділу двигуна	15	Штепсельна розетка 230 В
7	Вентиляційна решітка	16	Клема заземлення
8	Глушник	17	Підключення до джерела постійного струму (DC) 12 В
9	Кришка відділу свічок запалювання	18	Автоматичний вимикач ланцюга постійного струму (DC)

Умовні позначення на пристрої

	Увага! Будьте особливо обережні під час роботи.		Небезпека загоряння пального або мастила!
	Перед введенням в експлуатацію прочитайте інструкцію з експлуатації.		Перед тим як заливати паливо або мастило, дайте пристрою охолонути.
	Небезпека отруєння вихлопними газами!		Одягніть захисні навушники!
	Не використовувати пристрій у закритих або погано провітрюваних приміщеннях (наприклад, у гаражі).		Не під'єднуйте електрогенератор до мережі побутового електроживлення.
	Увага! Небезпека ураження електричним струмом.		Не виймайте свічку запалювання під час роботи пристрою.

Вказівки щодо безпеки



Увага – небезпека для життя!

Не використовувати електрогенератор під дощем, у сирих місцях та за високої вологості повітря.



Увага!

Використовуйте пристрій лише у бездоганному технічному стані.



Увага – небезпека травмування!

Забороняється вилучати запобіжні та захисні елементи!



Увага – небезпека виникнення пожежі!

Не зберігайте заправлений паливом пристрій у будівлях, в яких бензинові пари можуть контактувати з відкритим вогнем або іскрами.

Слідкуйте, щоб бензин, мастило й бруд не потрапили в зону навколо двигуна, вихлопної труби, блоку акумуляторної батареї та паливного бака.

Не ставте горючі або легкозаймисті предмети чи матеріали біля вихлопного отвору.



Увага – небезпека задухи!

Не використовувати пристрій у закритих або погано провітрюваних приміщеннях (наприклад, у гаражі). Вихлопні гази містять чадний газ та інші токсичні речовини.



Увага!

Не під'єднуйте електрогенератор до мережі побутового електроживлення.



Увага! Небезпека отримання опіків!

Частини електрогенератора сильно нагріваються під час використання та залишаються гарячими ще протягом певного часу після вимкнення генератора.

Із глушника виходять гарячі вихлопні гази.



Увага!

Електрогенератор повинен бути надійно заземленим.

- Виведіть сторонніх осіб із небезпечної зони

- У разі завдання шкоди людям чи їх власності вся відповідальність покладається на користувача чи оператора.
 - Дітям та іншим особам, які не ознайомилися з посібником з експлуатації, забороняється використовувати пристрій.
 - Тримайте дітей подалі від робочої зони.
 - Дотримуйтеся місцевих норм безпеки, які також можуть обмежувати вік оператора.
 - Не дозволяється використовувати пристрій, перебуваючи під впливом алкоголю, наркотичних засобів або ліків.
 - Носіть відповідний захисний одяг:
 - довгі штани
 - міцне взуття, яке не ковзає
 - захисні навушники
 - Використання на похилих або нерівних поверхнях
 - Під час роботи пристрій має знаходитись у стійкому положенні.
 - Використовуйте пристрій тільки за достатнього кількості денного світла або за штучного освітлення.
 - Дотримуйтеся національних положень, що регламентують допустимий час роботи.
 - Не залишайте пристрій, що працює, без нагляду.
 - Забороняється використовувати пристрій, якщо пошкоджено захисні елементи.
 - Перед кожним використанням перевіряйте пристрій на наявність пошкоджень. Для подальшого використання замініть пошкоджені деталі.
- i** Якщо виявлено пошкодження, виконайте необхідний ремонт, перш ніж продовжити використовувати пристрій.
- Зупиніть двигун, зачекайте, доки пристрій зупиниться, та від'єднайте свічку запалювання:
 - для зберігання пристрою
 - після виявлення несправностей
 - якщо у пристрою з'являться несправності чи виникнуть нетипові вібрації
 - для транспортування

- Вставте свічку запалювання та запустіть двигун:
 - після усунення несправності (див. таблицю несправностей) і тестування пристрою
 - після чищення пристрою
- Не їжте та не пийте, коли заливаєте бензин або моторне мастило.
- Не вдихайте пари палива.
- Не піднімайте та не переносьте пристрій із двигуном, що працює.
- Перед використанням переконайтеся, що гайки, гвинти та болти щільно закручено.
- Не використовуйте пристрій під землею.
- Не використовуйте оголений дріт для підключення електричних пристроїв. Завжди використовуйте підходящий кабель та штепсель.
- Якщо використовуєте подовжувач чи блок розподілу живлення, користуйтеся кабелями, довжина яких не перевищує максимально дозволону.

i Якщо використовуєте подовжувач або блок розподілу живлення, користуйтеся кабелями, довжина яких не перевищує максимально дозволону:

для 1,5 мм² – макс. 60 м

для 2,5 мм² – макс. 100 м

Заправлення

Перед використанням пристрій необхідно заправити.



Попередження – небезпека виникнення пожежі!

Бензин і мастило дуже легкозаймисті.

Паливно-мастильні матеріали

	Бензин	Моторне мастило
Вид	Звичайний неетилований бензин	SAE 10W-30
Об'єм	4 л	0,35 л

Безпека



Попередження!

Ніколи не вмикайте двигун у закритих приміщеннях. Небезпека виділення токсичних речовин!

- Зберігайте бензин і мастило тільки в передбачених для цього контейнерах.
 - Заливати бензин і мастило можна лише, коли двигун холодний.
 - Не заливайте бензин і мастило, коли двигун працює.
 - Не переповнюйте бак (бензин розширюється).
 - Не паліть під час заправлення.
 - Не відкривайте кришку паливного бака, якщо двигун гарячий або ще працює.
 - Замініть пошкоджений бак або кришку бака.
 - Завжди надійно закривайте кришку бака.
 - Якщо витік бензин:
 - не запускайте двигун
 - не вмикайте запалювання
 - очистіть пристрій
 - перш ніж заливати бензин, дайте двигуну охолонути та уникайте проливання.
 - проливання пального може привести до пошкодження пластикових деталей. Одразу ж витріть пролите пальне. Гарантія не поширюється на пластикові деталі, які було пошкоджено внаслідок проливання палива.
 - Якщо витікає моторне мастило:
 - не запускайте двигун
 - приберіть моторне мастило, що витекло, за допомогою спеціального засобу або ганчірки, що його поглинає
 - очистіть пристрій
- i** Відпрацьоване мастило не можна:
- викидати з побутовими відходами
 - виливати в каналізаційні стоки або на землю

Відпрацьоване мастило потрібно надсилати в закритому контейнері до центру утилізації або до сервісного центру.

Заправлення

Заливання бензину (📷 2)

Увага – вибухонебезпечно!

Не палити та не розводити відкритий вогонь під час роботи з бензином.

1. Відкрити кришку паливного бака.
2. Залити бензин, використовуючи лійку.
 - заливати тільки до червоної лінії (📷 2/1)
 - максимальний рівень (📷 2/2)
3. Ретельно закрити та очистити заправну горловину бака.

Заливання моторного мастила (📷 4)

1. Поставте пристрій на рівну поверхню.
2. Відкрити гвинти (📷 3/1)
3. Зніміть верхню кришку двигуна (📷 3/2)
4. Відкрити кришку горловини для заливання мастила та покладіть її на чисту поверхню. (📷 4/1)
5. Залити мастило, використовуючи лійку (📷 5).

 не перевищуйте максимально дозволений рівень (📷 6)

6. Ретельно закрити та очистити кришку горловини для заливання мастила.
7. Закрити та надійно закрутити кришку відділу двигуна.

Уведення в експлуатацію

Увага!

Електрогенератор повинен бути надійно заземлений.

 Значок фотоапарата на наступних сторінках відноситься до фотографій на попередніх сторінках.

Заземлення пристрою

Увага – небезпека ураження струмом!

Не використовуйте оголений дрід для заземлення.

Увага!

Електрогенератор повинен бути надійно заземлений.

 Використовуйте для заземлення дрід з поперечним перерізом не менше 2,5 мм².

Підключення дроту заземлення (📷 1)

1. Один кінець дроту заземлення затиснути гайкою клемми заземлення. (📷 1/1)
2. Затягнути гайку, щоб закріпити дрід заземлення.
3. Інший кінець дроту заземлення під'єднати до штиря заземлення (наприклад, металевого стрижня).
4. Штир заземлення надійно встромити в землю.

Заслінка (📷 7)

1. Для холодного старту поставте поворотний перемикач у положення «СНОКЕ» («Заслінка»).
2. Якщо пристрій прогріто, поставте поворотний перемикач у положення «УВІМК».

Запуск двигуна

Увага – небезпека виділення токсичних речовин!

Ніколи не вмикайте двигун у закритих приміщеннях.

Увага – небезпека травмування!

Увага – небезпека віддачі!

Трос стартера відпустити, він може дуже швидко повернутися до двигуна.

1. Вимикач функції ESC поставити у положення «ВІМК.» (📷 8).
2. Поставте вентиляційний клапан кришки паливного бака в положення «УВІМК.» (📷 9).
3. Для холодного старту поставте поворотний перемикач у положення «СНОКЕ» («Заслінка») (📷 7).

 Не потрібно вибирати положення «СНОКЕ» («Заслінка»), коли двигун прогрітий до робочої температури. У цьому випадку, установіть перемикач у положення «УВІМК.».

**Увага!**

Під час запуску тримайте електрогенератор за ручку, щоб він не зісковзнув чи не перекинувся.

- Повільно висувайте трос стартера, доки він не натягнеться.
- Різно потягніть за трос стартера, а потім дайте йому повільно змотатися (🔌 10).



Якщо двигун не запуститься після другої спроби, дивіться вказівку щодо використання заслінки.



Якщо двигун запускається з увімкненою функцією ESC, а до електрогенератора не підключено навантаження:

- щоб прогрітися при температурі навколишнього середовища нижче 0° C, двигуну знадобиться 5 хвилин роботи з номінальною частотою обертання (5000 хв.⁻¹);
- щоб прогрітися при температурі навколишнього середовища нижче 5° C, двигуну знадобиться 3 хвилини роботи з номінальною частотою обертання (5000 хв.⁻¹).

Після цього періоду часу, функція ESC контролює кількість обертів двигуна залежно від підключених пристроїв таким чином, щоб під час підключення навантаження число обертів залишалось у межах робочих характеристик.

Робота

Через приблизно 30 секунд після запуску переключіть перемикач назад із положення «СНОКЕ» («Заслінка») на «УВИМК.» (🔌 11).

Індикатор рівня мастила (червоний) (🔌 15/1)

Якщо мастило опуститься нижче мінімального рівня, почне світитись індикатор рівня мастила, і двигун автоматично зупиниться. Щоб знову запустити двигун, потрібно долити мастило.

Індикатор перевантаження (червоний)

(🔌 15/2)

Індикатор перевантаження загоряється коли виникає перевантаження через підключений електричний прилад, перегорає блок управління інвертором або зростає вихідна напруга змінного струму. Це спрацьовує система захисту змінного струму, яка зупиняє вироблення електроенергії, щоб захистити генератор і всі підключені електричні пристрої. Індикатор змінного струму (AC) (зелений) (🔌 15/3) більше не горить. Вироблення електроенергії припиняється; двигун продовжує працювати далі.

- Вимкніть усі підключені електроприлади.
- Зупиніть двигун.
- Зменшіть загальну потужність підключених електроприладів до номінальної вихідної потужності.
- Перевірте чи не забруднено вентиляційну решітку й панель керування та за необхідності очистіть їх.
- Знову запустіть двигун після перевірки.



Під час використання електроприладів (наприклад, компресора або глибинного насоса), які потребують великого пускового струму, індикатор перевантаження може світитись протягом декількох секунд. Тим не менш, це не є несправністю.

Індикатор змінного струму (AC) (зелений)

(🔌 15/3)

Індикатор змінного струму (AC) світиться зеленим, коли працює двигун і виробляється струм.

Автоматичний вимикач ланцюга постійного струму (DC) (🔌 16)

Автоматичний вимикач ланцюга постійного струму (DC) автоматично спрацьовує (положення «ВИМК.») (🔌 16/2), коли електричне навантаження на генератор та електрична потужність перевищують робочий струм.

Щоб використовувати пристрій, натисніть кнопку «УВИМК.» вимикача ланцюга постійного струму (🔌 16/1).

⚠ Увага!

Коли автоматичний вимикач постійного струму вимкнено (положення «ВИМК.»), зменшується загальна потужність усіх підключених споживачів у порівнянні з максимальною номінальною потужністю (DC) електрогенератора. Якщо автоматичний вимикач ланцюга постійного струму (DC) постійно знаходиться у положенні «ВИМК.», зверніться до сервісного центру AL-KO.

Функція ESC (розумне керування двигуном) (🔌 8)**«УВИМК.»**

Якщо функцію ESC увімкнено (натиснуто кнопку «УВИМК.»), блок керування управляє кількістю обертів двигуна залежно від потужності підключених електроприладів. У результаті заощаджується паливе та зменшується шум.

«ВИМК.»

Якщо функцію ESC вимкнено (натиснуто кнопку «ВИМК.»), запустіть двигун з номінальною частотою обертання (5000 хв.-1), незалежно від того чи підключено електроприлади.

i Не вмикайте функцію ESC, якщо використовуються електроприлади (наприклад, компресор або глибинний насос), які потребують великого пускового струму.

Підключення споживачів електроенергії до мережі змінного струму (AC)**⚠ Увага!**

Загальна потужність усіх підключених споживачів не повинна перевищувати номінальну потужність електрогенератора.

1. Перевірте, чи світиться індикатор змінного струму (AC).
2. Підключення споживача на виході електрогенератора

i Коли до електрогенератора підключається кілька споживачів, спочатку підключіть та увімкніть перший прилад (найпотужніший зі споживачів), а потім підключіть та увімкніть усі інші.

Відключення споживачів електроенергії

1. Відключити споживачів від виходу електрогенератора.

Заряджання автомобільних акумуляторів 12 В**⚠ Увага – вибухонебезпечно!**

Не змінюйте зарядний кабель при під'єднанні до акумулятора.

⚠ Увага!

Дотримуйтесь інструкцій виробника акумуляторів щодо зарядки акумуляторів.

2. Запуск двигуна
3. Під'єднайте зарядний кабель акумулятора до джерела постійного струму (DC) 12 В.
4. червоний зарядний кабель для підключення до клеми +
5. чорний зарядний кабель для підключення до клеми -
6. Вимкніть функцію ESC, коли почнете зарядку.

Зупинка двигуна

i Зупинити двигун можна тільки після того, як електрогенератор пропрацював 30 секунд без навантаження (без під'єднаних споживачів).

1. Вимикач функції ESC поставити у положення «ВИМК.» (🔌 12).
2. Відключити споживачів від виходу електрогенератора.
3. Поставте поворотний перемикач у положення «ВИМК.» (🔌 13)
4. Поставте вентиляційний клапан кришки паливного бака в положення «ВИМК.» (🔌 14).

Зберігання



Увага – небезпека виникнення пожежі!

Не зберігайте пристрій поблизу відкритого вогню або джерел тепла.

- Вимикач поставте у положення «ВИМК.» (📷 13).
- Дайте двигуну охолонути.
- Зберігайте пристрій у сухому та недоступному для дітей і сторонніх осіб місці.
- Спорожніть паливний бак.
- Вийміть свічку запалювання.

Спорожніть паливний бак.



Увага – вибухонебезпечно!

Якщо пристрій зберігається заправленим, з нього в повітря можуть потрапляти пари бензину.



Випаровування залишків бензину в карбюраторі може привести до засмічування компонентів пристрою, а, отже, може стати причиною поломки.

5. Відкрийте кришку паливного бака.
6. Зніміть фільтр паливного бака.
7. Відкачайте бензин у спеціальну каністру за допомогою звичайного паливного насоса (📷 17).

Зберігання електрогенератора

1. Зберігайте електрогенератор у чистому, сухому, захищеному від вологи місці.
2. Закрийте електрогенератор за допомогою спеціального устаткування, щоб всередину нього не потрапляли бруд чи пил.

Транспортування



Увага!

Щоб уникнути витoku бензину або мастила, транспортуйте електрогенератор лише в робочому положенні.



Увага – вибухонебезпечно!

Якщо пристрій транспортується заправленим, з нього в повітря можуть потрапляти пари бензину.

3. Переносьте електрогенератор у руках.

Ремонтування

Технічне обслуговування може проводитися лише в сервісних центрах та авторизованих майстернях.

Технічне обслуговування та догляд



Увага – небезпека травмування!

- Перед початком будь-яких робіт із технічного обслуговування завжди вимикайте двигун і виймайте свічку запалювання.
- Двигун може рухатись за інерцією після вимкнення. Після вимкнення переконайтеся, що двигун зупинився.

- Очищуйте пристрій після кожного використання.
- Не допускайте потрапляння води у пристрій. Проникнення води може привести до порушень у роботі (запалювання, карбюратора, електричних компонентів).
- Завжди замінюйте пошкоджені глушники.

Заміна мастила

1. Поставте пристрій на рівну поверхню.
2. Запустіть двигун і дайте йому попрацювати близько 5 хвилин.
3. Вимикач поставте у положення «ВИМК.» (📷 13).
4. Поставте вентиляційний клапан кришки паливного бака в положення «ВИМК.» (📷 14).

⚠ Увага! Небезпека отримання опіків!

Частина електрогенератора сильно нагріваються під час використання та залишаються гарячими ще протягом певного часу після вимкнення генератора.
Із глушника виходять гарячі вихлопні гази.

5. Відкрутіть гвинти (🔧 3/1)
6. Зніміть верхню кришку двигуна (🔧 3/2)
7. Відкрутіть кришку горловини для заливання мастила та покладіть її на чисту поверхню. (🔧 4/1)
8. Розмістіть мастильний картер під двигуном.
9. Нахиліть електрогенератор і злийте мастило.
10. Потім знову поставте пристрій на рівну поверхню.

i Об'єм і види мастила (див. «Паливно-мастильні матеріали»).

⚠ Увага!

Не нахиляйте електрогенератор, коли заливаете мастило. Заповнення вище максимального рівня може привести до пошкодження двигуна.

11. Не наливайте моторне мастило вище (🔧 5), максимально дозволеного рівня (🔧 6).
 - Якщо витікає моторне мастило:
 - не запускайте двигун
 - приберіть моторне мастило, що витекло, за допомогою спеціального засобу або ганчірки, що його поглинає
 - очистіть пристрій
12. Ретельно закрийте та очистіть кришку горловини для заливання мастила.
13. Закрийте та надійно закрутіть кришку відділу двигуна.

i Відпрацьоване мастило не можна:

- викидати з побутовими відходами
- вилити в каналізаційні стоки або на землю

Відпрацьоване мастило потрібно надіслати в закритому контейнері до центру утилізації або до сервісного центру.

Очищення фільтра паливного бака (🔧 18)**⚠ Увага – вибухонебезпечно!**

Не палити та не розводити відкритий вогонь під час роботи з бензином.

1. Відкрутіть кришку паливного бака.
2. Зніміть фільтр паливного бака.
3. Очистіть фільтр паливного бака бензином.
4. Протріть фільтр насухо.
5. Поставте назад фільтр паливного бака.
 - Якщо витік бензин:
 - не запускайте двигун
 - не вмикайте запалювання
 - очистіть пристрій
 - Перш ніж заливати бензин, дайте двигуну охолонути та уникайте проливання.
 - Проливання пального може привести до пошкодження пластикових деталей. Одразу ж витріть пролите пальне. Гарантія не поширюється на пластикові деталі, які було пошкоджено внаслідок проливання палива.
6. Ретельно закрийте заправну горловину бака.

Заміна свічки запалювання

1. Зніміть кришку з корпусу (🔧 19/1).
2. Вийміть свічки запалювання (🔧 19/2).
3. Установіть ключ для свічки запалювання (🔧 20/4) через спеціальний отвір.
4. Помістіть обертовий стрижень (🔧 20/3) у ключ для свічки запалювання (🔧 20/4).
5. Викрутіть свічку, повертаючи ключ для свічки запалювання.
6. Вставте нову свічку запалювання.

i Виберіть правильний тип свічки → див. технічні характеристики

7. Закрутіть свічку ключем для свічок запалювання.

i Перевірте обертовий момент. 20Нм

8. Витягніть ключ для свічок запалювання.
9. Помістіть кришку назад на корпус.

Інтервали технічного обслуговування

Перед кожним використанням

- Перевірка рівня мастила
- Перевірка повітряного фільтра
- Візуальний огляд на наявність ушкоджень

Після перших 20 годин роботи або через 1 місяць після вводу до експлуатації

- Заміна мастила

Кожні 100 годин роботи або кожні 6 місяці

- Очищення повітряного фільтра ²⁾
- Заміна мастила
- Очищення свічок запалювання

Кожні 300 годин роботи або раз на рік

- Заміна свічок запалювання
- Налаштування зазору клапана ¹⁾

Додатково кожні 300 годин роботи

- Очищення головки циліндру ¹⁾
- Промивання паливного бака та фільтра ¹⁾
- Заміна бензинового шланга ¹⁾

¹⁾ Технічне обслуговування може проводитися лише в сервісних центрах та авторизованих майстернях.

²⁾ Якщо електрогенератор використовується у вологих або дуже сильно забруднених місцях, інтервали мають бути меншими, а перевірки мають проводитися частіше.

Утилізація



Забороняється утилізувати пристрій, батареї чи акумулятори, що стали непридатними, разом із побутовими відходами!

Упаковка, пристрій і приладдя виготовлені з придатних для переробки матеріалів і підлягають відповідній утилізації.

Допомога в разі неполадок

Неполадка	Рішення
Двигун не заводиться	<ul style="list-style-type: none"> ▪ Заправка бензину ▪ Для холодного старту поставте поворотний перемикач у положення «СНОКЕ» («Заслінка») (📖 7). ▪ Поставте вентиляційний клапан кришки паливного бака в положення «УВІМК.» (📖 9). ▪ Світиться індикатор рівня мастила – залийте мастило (📖 15/1). ▪ Перевірте свічки запалювання, у разі потреби замініть ▪ Очистіть повітряний фільтр ▪ Відключіть споживачів електроенергії.
Потужність двигуна знижується	<ul style="list-style-type: none"> ▪ Очистіть повітряний фільтр ▪ Загальна потужність споживачів перевищує максимальну номінальну потужність.
Не виробляється електроенергія	<ul style="list-style-type: none"> ▪ Не світиться індикатор змінного струму (AC) (📖 15/3) – Запустіть двигун ще раз. ▪ Переведіть автоматичний вимикач ланцюга постійного струму (DC) з положення «ВІМК.» у положення «УВІМК.».



Якщо виникли неполадки, не вказані в цьому переліку, або такі, які ви не в змозі виправити самостійно, звертайтеся до місцевого сервісного центру.

Гарантія

Будь-які дефекти матеріалу або виробничий брак, до закінчення встановленого законом строку давності рекламаций, будуть усунені нами – на наш вибір – за допомогою ремонту або поставки з метою заміни. Термін давності визначається законодавством країни, у якій пристрій було куплено.

Наше гарантійне зобов'язання дійсно тільки у разі:

- належного поводження з пристроєм;
- дотримання інструкції з експлуатації;
- використання оригінальних запасних частин.

Гарантія анулюється у разі:

- спроб проведення ремонту пристрою;
- технічних змін пристрою;
- використання не за призначенням (наприклад, комерційне або комунальне використання)

З гарантії виключені:

- пошкодження лакофарбового покриття, викликані нормальним зношуванням;
- частини, що зношуються, позначені у відомості запасних частин рамкою xxx xxx (x)
- двигуни внутрішнього згоряння – на них поширюються окремі гарантійні положення відповідного виробника.

У разі виникнення гарантійного випадку зверніться з цим гарантійним сертифікатом і документом, що підтверджує покупку, до свого дилера або до найближчої авторизованої сервісної служби. Це гарантійне зобов'язання не змінює встановлені законом претензії покупця щодо продавця.

Декларація про відповідність стандартам ЄС

Ми засвідчуємо цим, що продукт, який ми постачаємо на ринок, відповідає вимогам директив ЄС, нормам безпеки ЄС і стандартам для конкретних продуктів.

Продукт

Електрогенератор бензиновий

Виробник

AL-KO Geräte GmbH
Ichenhauser Str. 14
89359 KOETZ
DEUTSCHLAND

Уповноважений представник

Anton Eberle
Ichenhauser Str. 14
89359 KOETZ
DEUTSCHLAND

Тип

AL-KO 2000 i

Директиви ЄС

2006/42/ЄС
2006/95/ЄС
2004/108/ЄС
2005/88/ЄС
2011/65/ЄС

Погоджені норми

EN 12601:2010
EN 60204-1

Рівень звуку

вимірний / гарантований

Оцінка відповідності

2000/14/ЄС

84дБ(A) / 86дБ(A)

Кьоз, 07.04.2014



Вольфганг Хергет (Wolfgang Hergeth),
генеральний директор

Stromlaufplan 1 230V 2000i

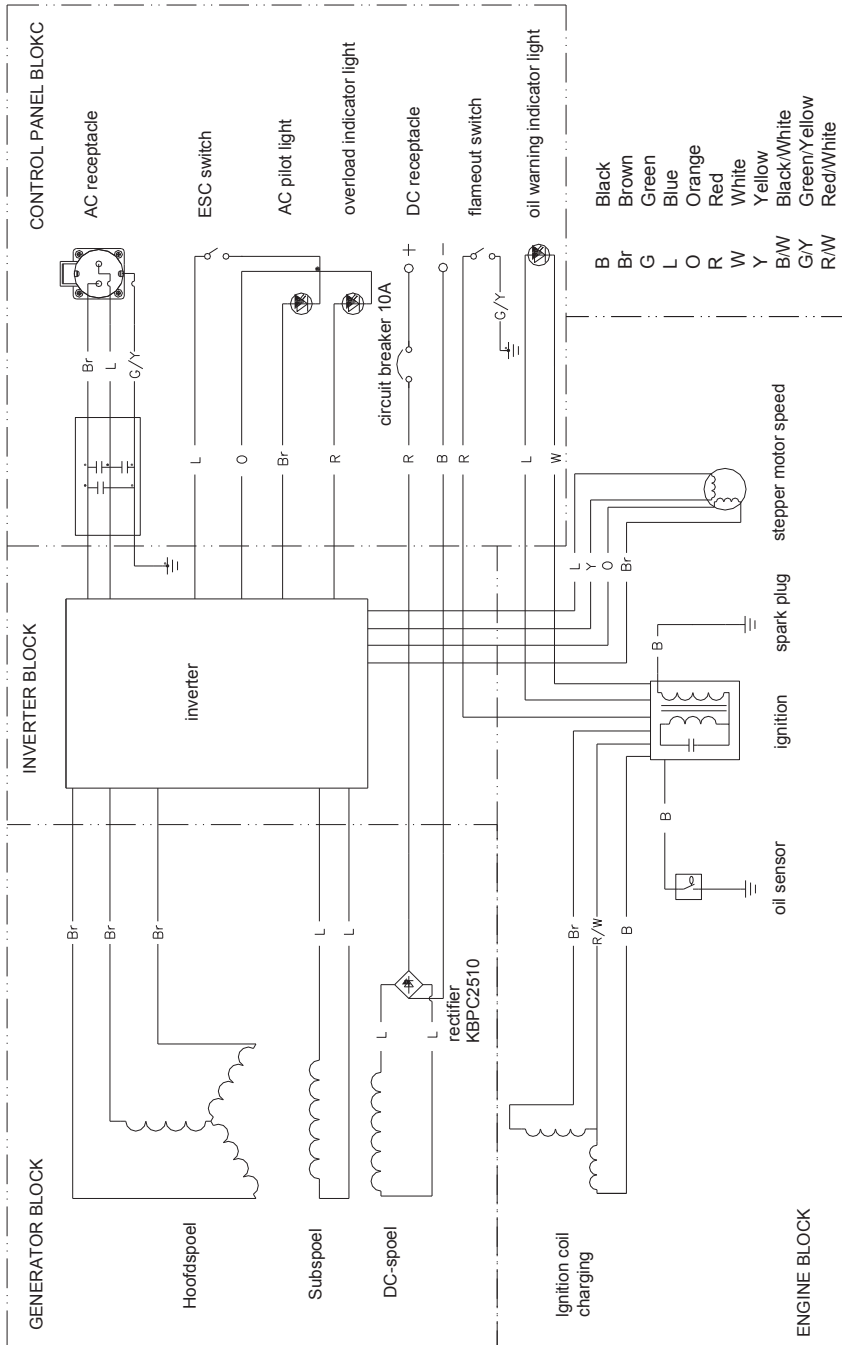

Stromlaufplan 2 230V 2000i

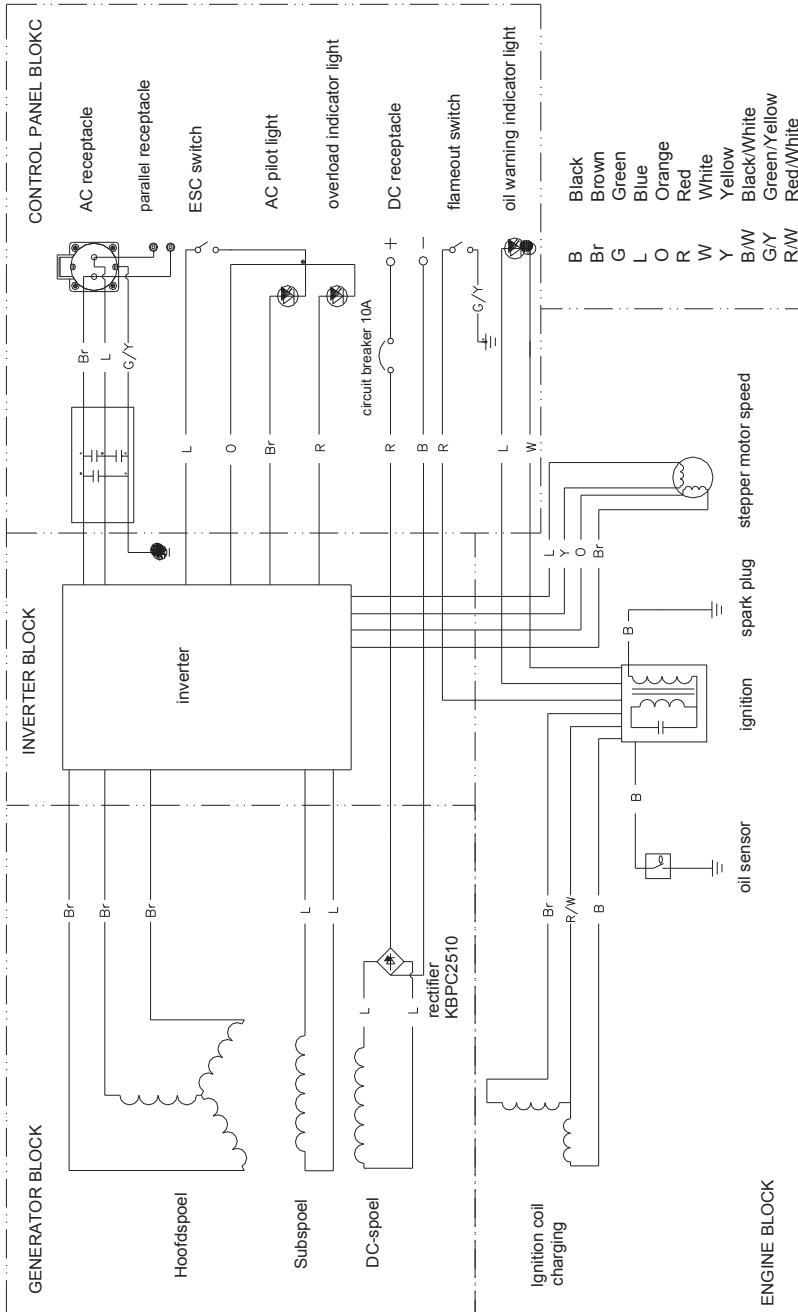

Art. Nr. 130933



AL-KO 2000i

Pos.	Part No.	Description	Pos.	Part No.	Description	Pos.	Part No.	Description
1	534500	Dowel Pin 8x10	48	534545	SPRING,VALVE	93	534590	Combination switch
2	534801	GASKET CYLINDER HEAD	49	534546	SEAT VALVE SP	94	534591	Bolt,Flange M6x12
3	534502	CYLINDER HEAD ASSY	50	534547	LOCKING PLATE	95	534592	Tapping screw
4	534803	Bolt, Exhaust	51	534548	Rocker Arm,Assy	119	534592	SCREW, PAN, M4x15
5	534504	Bolt, Exhaust	52	534549	Shaft, Rocker	96	534593	Muffler shield strip
6	534805	BOLT, FLANGE, M6x50	53	534550	Nut, M6	97	534594	Muffler cover
7	534506	SPARK PLUG	54	534551	MUFFLER ASSY	98	534595	Muffler cover
8	534807	GASKET CYLINDER HEAD COVER	55	534552	EXHAUST PIPE GASKET	99	534596	wind scooper
9	534508	COVER CYLINDER HEAD	56	534553	AIR CLEANER ASSY	100	534597	wind scooper
10	534509	BOLT, FLANGE, M6x14	57	534554	Sponge, Sparsity	101	534598	Motor fan
11	534510	LOOP, TUBE	58	534555	Bolt,Flange M6x22	102	534599	bolt, M6X14
21	534510	LOOP, TUBE	59	534556	tie-in Tube, Breather	103	534600	Font aprons work
12	534511	Tube, breather	60	534557	PACKING, CARBURETOR	104	534601	BUSHING
13	534512	Crankshaft Assy.	61	534558	Spacer, Carburetor	105	534602	Diversion cover card clip
14	534513	Ball Bearing 6204	62	534559	PACKING, CARBURETOR	106	534603	SEAT, CONTROL PANEL
27	534513	Ball Bearing 6204	63	534560	PACKING, CARBURETOR	107	534604	Lock washer
15	534514	Ccase Assy.	64	534561	CARBURETOR	108	534605	Handle
16	534515	Cover, Reel Starter	65	534562	RECOIL STARTER COMP.	109	534606	Leash handle adornment hood
17	534516	Oil seal d=20, D=35, b=5	66	534563	SPEED-REGULATED STEP MOTOR	110	534607	Left appearance cover plate
24	534516	Oil seal d=20, D=35, b=5	67	534564	MOUNTING BRACKET OF SPEED-REGULATED	111	534608	The left column
18	534517	Bolt, Flange M6x20	68	534565	SCREW M5, play mat flat mat	112	534609	The outer column
19	534518	Cap, Breather Chamber	69	534566	Tank, Fuel	113	534610	Right appearance cover plate
20	534519	Gasket, Breather	70	534567	Fuel filter	114	534611	Spark plug maintenance cover
22	534520	Tube, breather	71	534568	Note oil gun set	115	534612	shutter
23	534521	CLIP	72	534569	RubberTankCushion	116	534613	SCREW FLAT MAT COMBINATION
25	534522	Cover, CCase	122	534569	RubberTankCushion	117	534614	Clip next nut
26	534524	CAP ASSY.	73	534570	RubberTankCushion	118	534615	HARNES ASSY,WIRE
28	534525	LOS Assy	123	534570	RubberTankCushion	120	534616	Buffer rubber
29	534526	Plate	74	534571	RubberTankCushion	121	534617	Buffer rubber
30	534527	Bolt, Flange M6x12	75	534572	Fuel Filter	124	534618	Frame floor combination



Pos.	Part No.	Description	Pos.	Part No.	Description	Pos.	Part No.	Description
31	534528	Gasket,Case Cover	76	534573	Fuel Switch	125	534619	FRAME SHOCK ABSORPTION SEAT
32	534529	Dowel Pin	77	534574	Cock Assy,fuel	126	534620	Buffer rubber
33	534530	BOLT, FLANGE, M6×16	78	534575	Tubing	127	534621	Buffer rubber
34	534531	Ignition Assy.	79	534576	Tubing	128	534622	Frame shock absorption seat
35	534532	Coil Solenoid	80	534577	Card hoop combination	129	534623	bushing
36	534533	FLYWHEEL	81	534578	Card hoop combination	130	534624	BOLT PEACE GASKET COMBINATION
37	534534	NUT FLANGE M12	82	534579	CROSS RECESSED SMALL PAN HEAD SCREWS	131	534625	BOLT
38	534535	CONN. ROD ASSY	83	534580	Cap/Gasket Assy, Tank	132	534626	SQUARE NUT
39	534536	PISTON	84	534581	Alternator Assy.	133	534627	NUT
40	534537	PISTON PIN	85	534582	Housing,RR	134	534628	NUT
41	534538	CLIP, PISTON PIN	86	534583	end cap	135	534629	LED indicator light
42	534539	RING SET,PISTON	87	534584	bolt M6X30	136	534630	LED indicator light
43	534540	PULLEY COMP.,CAMSHAFT	88	534585	Inverter Assy.	137	534631	Grid inserted deactivation switch
44	534541	Tappet,Valve	89	534586	Inverter mounting bracket	138	534632	Deactivation switch
45	534542	Push Rod,Valve	90	534587	Rectifier bridge	139	534633	Power socket combination
46	534543	VALVE KIT	91	534588	screws M6X16	140	534634	PLUG
47	534544	SEAL,GUIDE	92	534589	Resistance air inlet and cable			

Country	Company	Telephone	Fax
A	AL-KO KOBER Ges.m.b.H.	(+43)3578/2515-100	(+43)3578/2515-31
AUS	AL-KO INTERNATIONAL Pty. Ltd.	(+61)3/9767-3700	(+61)3/9767-3799
B / L	Eurogarden NV	(+32)16/805427	(+32)16/805425
BG	Valerii S&M Group SJ	(+359)2 942 34 02	(+359)2 942 34 10
CH	AL-KO KOBER AG	(+41)56/418-31 53	(+41)56/4183160
CZ	AL-KO KOBER Spol. S.R.O.	(+420)382/210381	(+420)382/212782
D	AL-KO GERÄTE GmbH	(+49)8221/203-0	(+49)8221/97-8199
DK	AL-KO GINGE A/S	(+45)98 82 10 00	(+45)98 82 54 54
EST/LT/LV	SIA AL-KO KOBER	(+371)67/627-326	((+371)67/807-018
F	AL-KO S.A.S.	(+33)3/8576-3500	(+33)3/8576-3581
GB	Rochford Garden Machinery Ltd.	(+44)1963/828050	(+44)1963/828052
H	AL-KO KFT	(+36)29/5370-50	(+36)29/5370-51
HR	Brun.ko.-prom d.o.o.	(+385)1 3096 567	(+385)1 3096 567
I	AL-KO KOBER GmbH / SRL	(+39)039/9329-311	(+39)039/9329-390
IN	AGRO-COMMERCIAL	(+91)3322874206	(+91)3322874139
IQ	Avro Gulistan Com	(+946)750 450 80 64	
IRL	Cyril Johnston & Co. Ltd.	(+44)2890813121	(+44)2890914220
LY	ASHOFAN FOR AGRICULT. ACC.	(+218)512660209	(+218)512660209
MA	BADRA Sarl	(+212)022447128	(+212)022447130
MK	Techno Geneks	(+389)2 2551801	(+389)2 2520175
N	AL-KO GINGE A/S	(+47)64/86-2550	(+47)64/86-2554
NL	O.DE LEEUW GROENTECHNIEK	(+31)38/444 6160	(+31)38/444 6358
PL	AL-KO KOBER Sp. z.o.o.	(+48)61/816-1925	(+48)61/816-1980
RO	SC PECEF TEHNICA SRL	(+40)344 40 30 30	(+40)244 51 44 86
RUS	OOO AL-KO KOBER	(+7)499/16887-16	(+7)499/96600-00
RUS	ZAO AL-KO St. Petersburg GmbH	(+7)812/446-1075	(+7)812/446-1075
S	GINGE Svenska AB	(+46)31/57-3580	(+46)31/57-5620
SK	AL-KO KOBER Slovakia Spol. S.R.O.	(+421)2/4564-8267	(+421)2/4564-8117
SLO	Darko Opara s.p.	(+386)1 722 58 50	(+386)1 722 58 51
SRB	Agromarket d.o.o.	(+381)34 308 000	(+381)34 308 16
TR	ZIMAS A.S.	(+90)232 4580586	(+90)232 4572697
UA	TOV AL-KO KOBER	(+380)44/492 33-96	(+380)44/496 66-93

ОФИЦИАЛЬНЫЙ ДИЛЕР В УКРАИНЕ:

storgom.ua

ГРАФИК РАБОТЫ:

Пн. – Пт.: с 8:30 по 18:30

Сб.: с 09:00 по 16:00

Вс.: с 10:00 по 16:00

КОНТАКТЫ:

+38 (044) 360-46-77

+38 (066) 77-395-77

+38 (097) 77-236-77

+38 (093) 360-46-77

Детальное описание товара:

<https://storgom.ua/product/generator-benzinovy-i-invertornyi-al-ko-2000-i.html>

Другие товары: <https://storgom.ua/invertornye-generatory.html>