



**Инструкция
по эксплуатации**

Мотоножницы

161/162

Внимание: Перед началом использования внимательно прочтите эту инструкцию по эксплуатации и обратите особое внимание на указания по технике безопасности!

Декларация о соответствии

Фирма SOLO Kleinmotoren GmbH, Штуттгартер штрассе 41, D-71069, Зиндельфинген,

заявляет настоящим, что следующая машина

Наименование продукта: Мотоножницы

Серия/ тип **161 / 162**

соответствует нормам следующих Директив Европейского Союза: 98/37/EG и 2000/14/EG для машин и 89/336/EWG (измененной в соответствии с директивой 92/31//EWG) об электромагнитной совместимости.

Заявленный уровень шума (по DIN45635) 104 дБ(А)

Измеренный уровень шума (по DIN45635) 103 дБ(А)

Эта Декларация соответствия теряет силу, если изделие перестроено или изменено без согласования с производителем.

Зиндельфинген, 01 января 2012 года
SOLO Kleinmotoren GmbH

Вольфганг Эммерих
Исполнительный директор

Введение

Мы поздравляем Вас с приобретением мотоножниц и надеемся, что Вы будете довольны этой современной машиной.

Модели 161/162 являются профессиональными мотоножницами с мощными двигателями новой разработки с рабочим объемом 29 см³ и 32,3 см³ соответственно. Одноцилиндровый двухтактный двигатель с вертикально расположенным, с никасиловым покрытием цилиндром и хорошо зарекомендовавшей себя четырехканальной системой впуска топливной смеси, которая обеспечивает высокую мощность, малый расхода топлива и гарантирует высокие потребительские качества машины.

Применение высококачественных материалов в сочетании с инновационными технологиями фирмы СОЛО гарантируют длительный срок службы мотоножниц и высокие эксплуатационные характеристики.

Перед использованием внимательно прочтите эту инструкцию по эксплуатации и, прежде всего, обратите внимание на указания по технике безопасности.

Для сохранения работоспособности Вашего мотоножниц в течение длительного времени Вам следует точно соблюдать инструкцию по техническому обслуживанию.

Если после изучения этой инструкции по эксплуатации у Вас возникнут какие-либо вопросы, Вы можете обратиться за помощью к продавцу, у которого приобрели мотоножницы.

СИМВОЛЫ

При чтении инструкции по эксплуатации Вы встретитесь со следующими символами:



Перед использованием и проведением любых операций по обслуживанию, сборке и чистке мотоножниц внимательно прочитайте инструкцию по эксплуатации.



Используйте средства защиты зрения и слуха



Работайте в защитных перчатках



Работайте в прочной обуви с нескользящей подошвой, предпочтительно в специальной защитной обуви



Будьте особо внимательны



Не курите вблизи мотоножниц и вблизи места заправки топливом



Огнеопасно!



Не вдыхайте опасные для здоровья выхлопные газы и пары бензина



Воздушная заслонка открыта



Воздушная заслонка закрыта

Содержание

1. Указания по технике безопасности	4
1.1 Общие указания по безопасности	4
1.2 Рабочая одежда	5
1.3 При заправке	5
1.4 При транспортировке	5
1.5 При обслуживании и ремонте	5
1.6 Перед запуском	6
1.7 При запуске	6
1.8 При работе	6
2. Комплект поставки	7
3. Основные детали конструкции	7
4. Заправка топлива	8
4.1 Информация по топливу	8
4.2 Пропорция топливной смеси	8
4.3 Заправка топлива	8
5. Запуск/остановка двигателя	9
5.1 Подготовка к запуску	9
5.2 Запуск	9
5.3 Если двигатель не запускается	10
5.4 Остановка двигателя	10
6. Использование мотоножниц	10
6.1 Область применения	10
6.2 Приемы работы мотоножницами	11
6.3 Декоративная стрижка	11
7. Указания по эксплуатации и обслуживанию	11
7.1 Режущий нож	11
7.2 Проверка функционирования тормоза режущего ножа	12
7.3 Смазка редуктора	12
7.4 Настройка карбюратора	12
7.5 Обслуживание воздушного фильтра	12
7.6 Информация по свече зажигания	13
7.7 Замена топливного фильтра	13
7.8 Подготовка к хранению и хранение	13
7.9 График технического обслуживания	13
8. Технические данные	14

1. Указания по технике безопасности

1.1 Общие указания по безопасности



- Перед эксплуатацией внимательно прочитайте инструкцию по эксплуатации
- Использование этого моторного агрегата требует особого внимания
- Не работать одному! На всякий случай кто-нибудь должен быть поблизости.



- Лица, пользующиеся мотоножницами впервые, должны получить инструктаж у продавца или специалиста, с целью ознакомления со свойствами мотоножниц.
- Оператор, работающий мотоножницами, отвечает за безопасность посторонних, находящихся в рабочей зоне.
- Лица моложе 18 лет не должны работать со свободно-режущими устройствами и мотоножницами; исключение составляет молодежь старше 16 лет, обучающаяся под надзором специалиста.
- Давать мотоножницы в пользование можно только лицам, имеющим опыт обращения с им. При этом следует передавать им и инструкцию по эксплуатации.
- Работа с мотоножницами требует большой внимательности и сосредоточенности.
- Лицо, работающее с мотоножницами, должно быть в хорошем физическом состоянии. Усталость или болезнь ведут к невнимательности и неосторожности.
- Все работы следует выполнять спокойно и осмотрительно.
- Никогда не работать в состоянии алкогольного опьянения или под воздействием лекарственных препаратов.
- Соблюдайте предписания по предотвращению несчастных случаев компетентных профессиональных объединений.
- Использовать мотоножницы можно только для предусмотренных в инструкции работ, и ни для каких других!
- Мотоножницы должны обслуживаться (управляться) только одним человеком.
- В окружности 15 метров не должно быть посторонних лиц. Особое внимание обращайте на детей и животных.
- При приближении человека или животного немедленно остановите машину и режущий инструмент.
- Из-за встроенной центробежной муфты режущий инструмент, несмотря на отпускание рычага газа, в течение некоторого времени продолжает двигаться. Поэтому после остановки двигателя убедитесь в том, что режущий инструмент остановился.
- Во время работы всегда держите мотоножницы двумя руками. При работе занимайте устойчивое положение.
- Работайте только при хорошей видимости и освещенности. Обращайте особое внимание на состояние почвы, чтобы не поскользнуться.
- Никогда не работайте на неустойчивых почвах. Ввиду опасности споткнуться обращайте внимание на такие препятствия, как пни, корни, ямы и т. п.
- Соблюдайте особую осторожность при работе на косогорах и склонах.
- Все части тела следует держать вдали от режущего инструмента.
- Никогда не прикасайтесь к горячему глушителю.
- Применяйте рекомендуемые приемы работы.
- Перед любыми работами по обслуживанию режущего инструмента обязательно остановите двигатель, в том числе и тогда, когда нужно устранить забивание или заклинивание режущего инструмента.
- При выполнении операций с режущим инструментом высокая опасность травмирования.
- Убедитесь, что мотоножницы находятся в полном порядке перед началом работы.
- Работы по обслуживанию/ чистке могут быть выполнены только тогда, когда устройство полностью остановлено и свеча отсоединена.
- Не запускайте двигатель машины ближе, чем за 3 м от места заправки.
- Никогда не храните и не эксплуатируйте аппарат вблизи открытого огня.
- Двигатель внутреннего сгорания не должен запускаться и функционировать в закрытых помещениях.
- Ремонт должен производиться только специалистом авторизованного сервисного центра.
- Убедитесь, что все соединения хорошо затянуты перед началом работы.
- Всегда останавливайте устройство для дозаправки либо для работ по обслуживанию. Не курите и держитесь на расстоянии от открытого огня.
- При обнаружении каких-либо повреждений устраните их до начала работы.
- Используйте только оригинальные, рекомендованные заводом-изготовителем запасные части.

1.2 Рабочая одежда



- Во избежание травмирования головы, глаз, рук, ног, а также вредного воздействия на слух следует носить описываемые ниже средства защиты:
- Одежда должна быть удобной, т.е. плотно прилегающей, но не мешающей работе. Не носите рабочие плащи, короткие брюки, сандалии, а также платки, галстуки, украшения и т.п., которые могут зацепиться за кусты или ветви деревьев.
 - Защищайте лицо и глаза защитной маской или защитными очками.
 - Во избежание вредного влияния на слух следует носить надлежащие индивидуальные средства защиты от шума (наушники, капсюли и т. п.).
 - При длинных, до плеч, волосах следует носить сетку для волос или подобное ей средство удержания волос.
 - Носите рабочие перчатки с нескользящей поверхностью захвата.
 - Носите прочную обувь с нескользящей подошвой (лучше всего защитные ботинки).

1.3 При заправке



**При работе с топливом необходимы осторожность и внимательность.
Строго соблюдайте инструкции по технике безопасности!**

- Не курите и не находитесь вблизи открытого огня, когда обращаетесь с топливом!
- Перед заправкой остановите двигатель. Позвольте устройству остыть.
- Топливо может содержать растворители. Избегайте попадания минеральных масляных веществ на кожу и в глаза. Надевайте перчатки, когда обращаетесь с топливом. Часто меняйте и чистите защитную одежду. Не вдыхайте пары топлива.
- Не разбрызгивайте топливо и масло. Если топливо пролилось, немедленно протрите мотокусторез. Топливо не должно попадать на одежду оператора. Если одежда запачкалась топливом, то незамедлительно смените ее.
- Убедитесь, что на землю не пролилось топливо или масло (защита окружающей среды). Используйте надлежащее покрытие земли, когда происходит заправка.
- Не заправляйте бак в закрытом помещении. Испарения топлива собираются на уровне земли (опасность взрыва)
- Транспортируйте и храните топливо и масло только в проверенных и специально маркированных контейнерах. Топливо и масло должны храниться в месте, недоступном для детей.
- Когда работаете мотоножницами, то избегайте вдыхания выхлопных газов. Использовать мотоножницы не разрешается в закрытых помещениях.

Заправляйте бак, когда выключен двигатель!

- Тщательно очистите горловину топливного бака на устройстве.
- Открутите крышку топливного бака и заправьте топливо не выше нижней кромки заливной горловины. Не переполняйте бак и, по возможности, используйте для заправки воронку с фильтром.
- Будьте осторожны во время заправки и не проливайте топливную смесь.
- Плотнo закрутите крышку бака.

1.4 При транспортировке

- Перед транспортировкой обязательно остановите двигатель!
- Никогда не переносите и не транспортируйте мотоножницы с двигающимся режущим ножом.
- Перед транспортировкой одевайте на режущий нож специальный защитный кожух.
- Во избежание пролива топлива и повреждения при перевозке в транспортных средствах аппарат нужно зафиксировать, исключив вероятность опрокидывания. Лучше всего опорожнить топливный бак.

1.5 При обслуживании и ремонте

Моторизованный аппарат нуждается в регулярном уходе. Выполняйте сами только те операции по обслуживанию и уходу, которые указаны в этой инструкции, глава 7, раздел 7.9. График обслуживания. Все другие работы должны выполняться специалистами сервисного центра.

- Не производите на мотоножницах никаких изменений – это создает угрозу Вашей безопасности.
- Не производите техническое обслуживание и не храните мотоножницы вблизи открытого огня.
- При ремонте используйте только оригинальные запасные части.
- Регулярно проверяйте крышку топливного бака, она должна быть плотно закрытой. Применяйте только исправные свечи зажигания. Проверяйте кабель зажигания на предмет отсутствия повреждений.
- Не эксплуатируйте мотоножницы с неисправным или снятым глушителем (это вредно для слуха и может стать причиной пожара). Не прикасайтесь горячему глушителю.

1.6 Перед запуском

Проверьте перед запуском готовность мотоножниц, особенно обратив внимание на следующее:

- Выключатель зажигания должен легко включаться и выключаться.
- Акселератор должен легко нажиматься и сам возвращаться в положение холостого хода при отпускании.
- Провод свечи зажигания не должен быть поврежден, а штекер хорошо вставлен на свечу. Огнеопасно!

В случае обнаружения каких-либо неисправностей или поломок обратитесь в авторизованный сервисный центр.

1.7 При запуске

- Запускайте двигатель на расстоянии не менее 3 метров от места заправки, или места, где пролито топливо.
- Не запускайте двигатель в закрытом пространстве.
- При запуске сохраняйте устойчивое положение. Надежно удерживайте мотоножницы.
- Посторонние лица не должны находиться ближе 15 м от места запуска.
- Выполняйте запуск в соответствии с указаниями, изложенными в главе 5. Запуск / остановка двигателя.

1.8 При работе



- Во время работы двигатель выбрасывает токсичный газ. Никогда не работайте на данном устройстве в закрытых или плохо проветриваемых помещениях. Опасность вдыхания ядовитых газов!



- Выполняйте работу при дневном свете или соответствующем искусственном освещении.
- В зоне выполнения работ не должны находиться посторонние лица или животные.
- Глушитель во время работы очень горячий – не прикасайтесь им к легковоспламенимым предметам.
- Никогда не используйте мотоножницы с поврежденным глушителем или же без него.
- Использовать мотоножницы можно только для предусмотренных в инструкции работ, и ни для каких других!



- Мотоножницы должны обслуживаться (управляться) только одним человеком.
- В окружности 15 метров не должно быть посторонних лиц. Особое внимание обращать на детей и животных.

- При приближении человека или животного немедленно остановите машину и режущий инструмент.
- Из-за встроенной центробежной муфты режущий инструмент, несмотря на отпускание рычага газа, в течение некоторого времени продолжает двигаться. Поэтому после остановки двигателя убедитесь в том, что режущий инструмент остановился.
- Во время работы всегда держите мотоножницы двумя руками. При работе занимать устойчивое положение.
- Работайте только при хорошей видимости и освещенности. Обращайте особое внимание на состояние почвы, чтобы не поскользнуться.
- Никогда не работайте на неустойчивых почвах. Ввиду опасности споткнуться обращайтесь внимание на такие препятствия, как пни, корни, ямы и т. п.
- Соблюдайте особую осторожность при работе на косогорах и склонах.
- Все части тела следует держать вдали от вращающегося режущего инструмента.
- Никогда не прикасайтесь к горячему глушителю.
- Применяйте правильные приемы резания (стрижки).
- Перед любым прикосновением к режущему инструменту останавливать двигатель, в том числе и тогда, когда нужно устранить забивание или заклинивание режущего инструмента.
- При выполнении операций с режущим инструментом высокая опасность травмирования.

2. Комплект поставки

В комплект поставки входят:

- Мотоножницы
- Защитный кожух ножа
- Инструмент: комбинированный ключ
- Инструкция по эксплуатации
- Смазка для редуктора 0083190 – 50г.

3. Основные детали конструкции

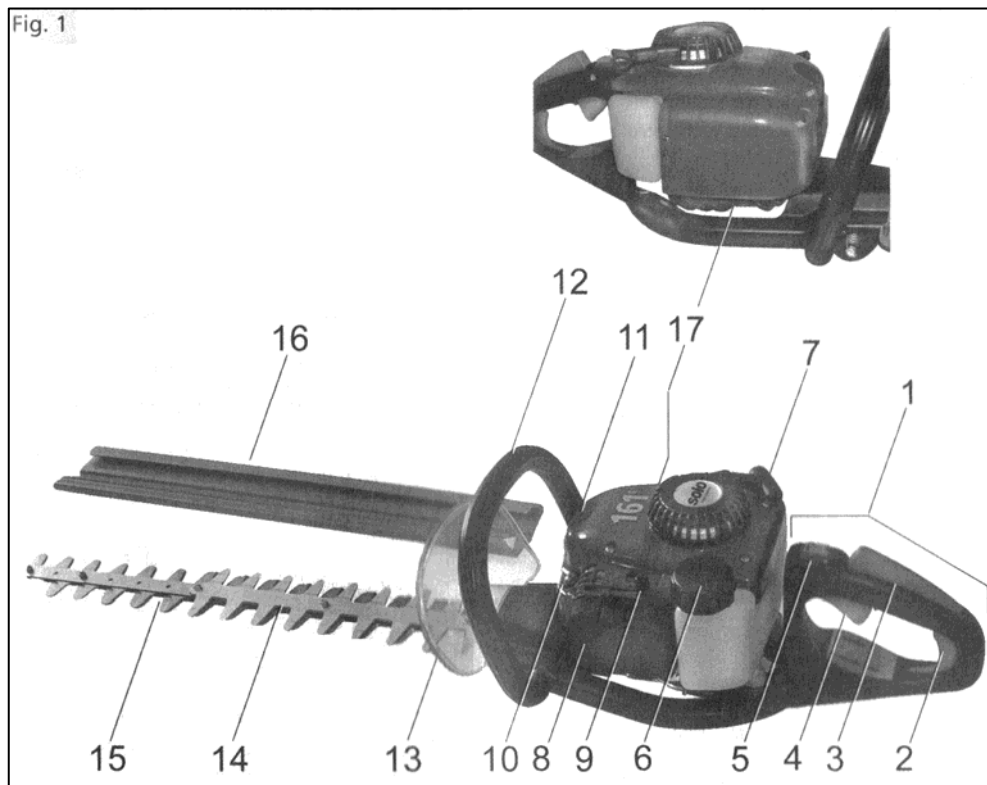

- | | |
|--|---|
| 1. Задняя ручка | 9. Рычаг воздушной заслонки |
| 2. Стопорный рычаг (для фиксации положения задней ручки) | 10. Праймер (подсос) для облегчения запуска |
| 3. Блокировочный рычаг газа | 11. Штекер свечи зажигания |
| 4. Рычаг газа (акселератор) | 12. Передняя ручка |
| 5. Выключатель зажигания | 13. Защитный щиток руки |
| 6. Заливная горловина топливного бака | 14. Противоударная защита |
| 7. Ручка стартера | 15. Режущий нож |
| 8. Крышка воздушного фильтра | 16. Защитный кожух ножа |
| | 17. Глушитель |

4. Заправка топлива

4.1 Информация по топливу

Двигатель Ваших мотожниц - это высокопроизводительный двухтактный двигатель, работающий на бензиномасляной смеси.



Внимание: Для приготовления смеси нужно использовать автомобильный неэтилированный бензин с октановым числом не ниже 92 (Normal, Euro или Super).

Внимание: Использование в качестве топлива чистого бензина или неправильная пропорция бензиномасляной смеси могут привести к серьезным повреждениям двигателя мотожниц!

4.2 Пропорция топливной смеси

Указания по обкатке:

Обкатка производится в процессе эксплуатации мотожниц. До выработки первых пяти полных баков топливной смеси, не допускать высоких оборотов двигателя в режиме "без нагрузки", а также применять смесь с соотношением 25:1 (4%), т.е. на 1 литр бензина - 40см³ масла, даже с рекомендованными специальными маслами для двухтактных двигателей!

Соотношение компонентов: После обкатки рекомендуемое соотношение бензин : масло – 50 : 1 (2%) при использовании рекомендованных производителем синтетических масел для двухтактных двигателей (информацию о рекомендованных маслах предоставляет продавец). При использовании других марок масел для двухтактных двигателей, мы рекомендуем соотношение 25:1 (4%).



Примечание: Запрещается хранить приготовленную топливную смесь более 3-4 недель.

Внимание: Перед заправкой обязательно тщательно взболтать топливную смесь!

Таблица приготовления топливной смеси

Бензин	Рекомендованное синтетическое масло 50:1 (2%)	Другие марки масел для двухтактных двигателей 25:1 (4%)
1 литр	0,02 литра (20см ³)	0,04 литра (40см ³)
5 литров	0,1 литра (100см ³)	0,2 литра (200см ³)
10 литров	0,2 литра (200см ³)	0,4 литра (400см ³)

Примечание: информацию о рекомендованных производителем маслах для двухтактных двигателей SOLO предоставляет местный продавец техники SOLO.

4.3 Заправка топлива

- Курение и любой открытый огонь при заправке недопустимы.
- Перед заправкой топливного бака дать машине остыть.
- Топливо может содержать вещества, подобные растворителям. Избегайте попадания нефтепродуктов на кожу и в глаза. При заправке топливного бака надевайте перчатки. Регулярно меняйте и чистите рабочую одежду. Не вдыхайте пары топлива – это опасно для здоровья.
- Не проливайте топливо или масло. При пролитии топлива или масла немедленно очистите мотокусторез. Не допускайте попадания топлива на одежду. При попадании топлива на одежду нужно немедленно сменить её.
- Следите за тем, чтобы топливо или масло не попадали в грунт. Применяйте подходящие подкладки.
- Не производите заправку топливного бака в закрытых помещениях. Пары топлива собираются у пола (опасность взрыва).
- Храните и транспортируйте топливо и масло только в разрешенных маркированных канистрах. Храните топливо и масло в недоступном для детей месте.

Обращение с топливом требует осторожного и осмотрительного поведения.



Соблюдение указаний по технике безопасности обязательно!

Производите заправку топливного бака только при выключенном двигателе!

- Хорошо очистите область вокруг заправочной горловины.
- Отверните крышку топливного бака и залейте топливную смесь до нижнего края заправочной горловины.
- Заправку производите осторожно, чтобы не пролить топливную смесь.
- Крышку топливного бака плотно закрутите.

5. Запуск/ остановка двигателя

5.1 Подготовка к запуску.

Блокировочный рычаг газа.

Из соображений безопасности, рычаг газа (4) можно нажать только тогда, когда нажат блокировочный рычаг газа (3). Обхватите заднюю ручку и нажмите блокировочный рычаг газа (3), затем нажмите рычаг газа (4).

Не нажатый блокировочный рычаг газа блокирует привод режущего инструмента. Если блокировочный рычаг газа (3) не нажат, режущий инструмент не будет двигаться, даже если двигатель работает в фиксированном положении половинного газа.

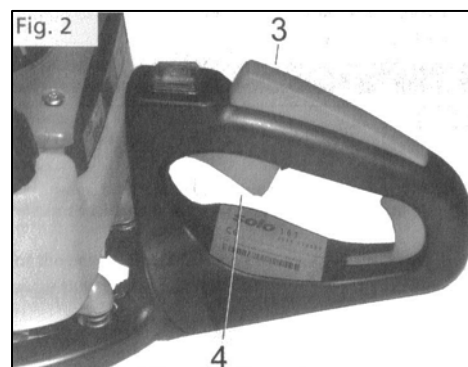

Подкачка топлива.

Перед первым запуском и в том случае, если топливный бак был полностью опорожнен и вновь наполнен, несколько раз нажать праймер (10) (примерно 5 раз), пока пластиковая колбочка праймера не будет заполнена топливом.

5.2 Запуск

При запуске соблюдайте указания по безопасности.



Положите мотоножницы на ровную поверхность, убедитесь, что режущий нож не прикасается к земле или другим посторонним предметам.

Переведите выключатель (5) в положение “включено”(« I »); не нажимайте рычаг газа.

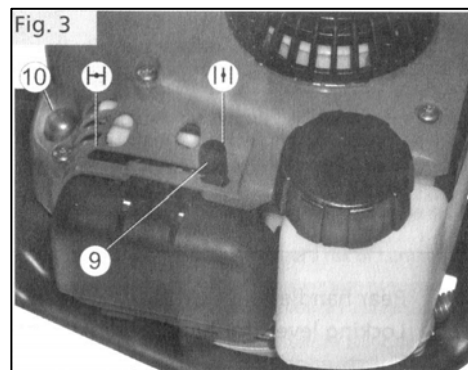
Примите удобное и безопасное положение позади мотоножниц, надежно удерживая его левой рукой за переднюю ручку.





Запуск холодного двигателя:

При запуске холодного двигателя рычаг воздушной заслонки (9) переведите в положение “закрыто” . При этом автоматически двигатель устанавливается в положение половинного газа. Правой рукой потяните ручку стартера до ощущения сопротивления, после чего резким движением вытяните ее вверх. Когда двигатель начнет «схватывать», переведите воздушную заслонку в положение “открыто” . При этом положение половинного газа сохраняется. Снова потяните стартер, пока двигатель не запустится.

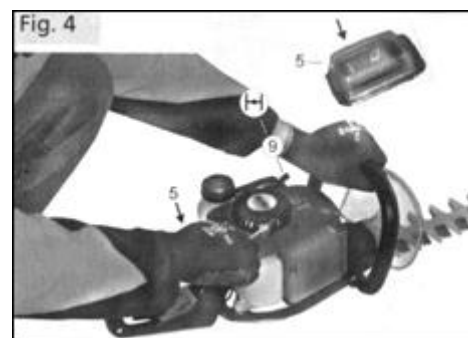
Внимание: После вытягивания шнура при запуске во избежание повреждения стартера не бросайте ручку, сопровождая рукой обратное сматывание шнура.



Запуск теплого двигателя:

Запуск теплого двигателя производится, когда воздушная заслонка находится в положении “открыто” . Если двигатель не запускается, значит он уже немного остыл. В этом случае переведите воздушную заслонку в положение “закрыто” , а затем верните в положение “открыто” , тем самым установив половинный газ, и повторите запуск.

После запуска двигателя:

Поднимите мотокусторез с земли, левой рукой держите за переднюю ручку, а правой рукой обхватите заднюю ручку и нажмите последовательно блокировочный рычаг газа, затем рычаг газа, чтобы убрать положение половинного газа.

Примечание: после нажатия блокировочного рычага газа, когда мотокусторез находится в положении половинного газа, режущий нож начинает двигаться. Нажатием рычага газа двигатель переводится с половинного газа на холостые обороты. После отпущения блокировочного рычага газа режущий нож мгновенно останавливается.

5.3 Если двигатель не запускается

Проверьте, что все описанные выше указания по запуску выполнены. Если двигатель все же не запускается, в первую очередь проверьте, не находится ли выключатель в положении “выключено” «0». Если двигатель не запускается, несмотря на продолжение попыток запуска, то камера сгорания уже перенасыщена топливом.

В этом случае рекомендуется вывернуть свечу зажигания и просушить ее и камеру сгорания. Установите выключатель зажигания в положение “выключено” и рычаг газа в положение полного газа и несколько раз потяните ручку стартера при вывернутой свече зажигания для проветривания камеры сгорания. Затем повторить процесс запуска при вкрученной на место просушенной свече зажигания.

5.4 Остановка двигателя

Для остановки двигателя выключатель зажигания установите в положение "выключено" «0».

Внимание: при нажатом блокировочном рычаге газа некоторое время режущий нож может продолжать двигаться, даже если рычаг газа отпущен и двигатель выключен. Убедитесь, что режущий нож полностью остановился и только после этого опустите мотокусторез на землю.

Аварийная остановка: если выключатель зажигания поломался, двигатель можно остановить, закрыв воздушную заслонку. После того как двигатель остановится, не пытайтесь завести его повторно. Мотоножницы необходимо отвезите в центр сервисного обслуживания.

6. Использование мотоножниц

Перед использованием мотоножниц прочитайте инструкцию по эксплуатации, и особое внимание уделите разделам посвященным: смазке редуктора (пункт 7.3) и режущего ножа (пункт 7.1).

6.1 Область применения

Используйте мотоножницы только для стрижки живой изгороди, кустов и кустарников. Никогда не используйте мотоножницы не по назначению.

Максимальная толщина обрезаемых веток зависит от типа живой изгороди, кустов и кустарников, ее возраста, влажосодержания, плотности.

Толстые ветки обрежьте секатором перед тем как будете использовать мотоножницы.

6.2 Приемы работы мотоножницами

При работе соблюдайте изложенные в инструкции указания по безопасности.

Эргономическое положение задней ручки

Для того, чтобы перевести заднюю рукоятку в удобное для работы положение, необходимо нажать стопорный рычаг (2), при этом **двигатель должен быть выключен**. Заднюю ручку можно переводить в семь различных положений. После смены положения задней ручки убедитесь, что она надежно зафиксирована и только после этого продолжайте работу.

В каждом положении задняя ручка поворачивается на 15° относительно оси стрижки мотоножниц. Это подразумевает, что мотоножницы могут использоваться непосредственно вблизи живой изгороди.

При работе держите мотоножницы двумя руками. Переднюю ручку (12) держите левой рукой, а заднюю ручку (1) правой рукой.

Подведите мотоножницы к живой изгороди на холостых оборотах, а затем дайте полный газ и начинайте стрижку. Никогда не заставляйте мотор работать на высоких оборотах без нагрузки. Плавно перемещайте режущий нож мотоножниц при работе. Не работайте носком мотоножниц.

Нельзя работать при таких оборотах двигателя, когда муфта сцепления срабатывает не полностью.

На повреждения, вызванные перегрузкой или перегревом двигателя, **гарантия не распространяется**.

Работайте осторожно возле проволочных заборов, чтобы не задеть режущим ножом проволоку.

Если происходят какие-либо изменения в работе мотоножниц, поврежден защитный щиток, в режущем ноже запутались посторонние предметы, необходимо немедленно выключить двигатель. Дождитесь, когда лезвия на режущем ноже остановятся, после чего удалите

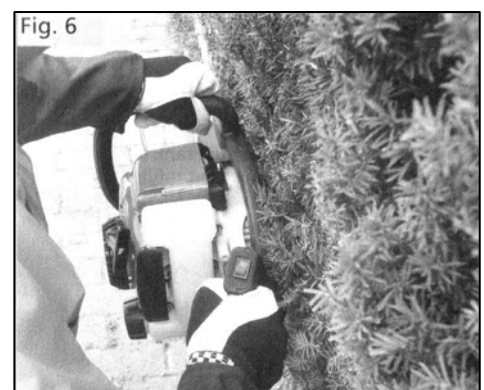
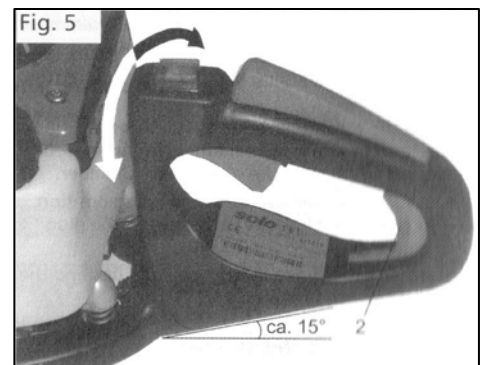

посторонние предметы с режущего ножа. Перед запуском убедитесь, что все посторонние предметы удалены с режущего ножа мотопрожиц.

Приемы стрижки:

Если необходимо срезать большую часть живой изгороди или кустарника, не срезайте все за один раз, а разбейте на несколько стрижек.

Стрижка верхней части живой изгороди (рис. 7)

Мотопрожицы во время стрижки держите под углом (макс. 15°) относительно верхней части живой изгороди. Стригите поперек линии насаждения живой изгороди, чтобы срезанный кустарник падал на землю.

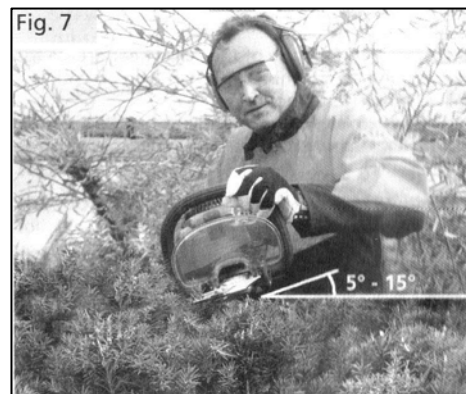

Стрижка живой изгороди сбоку (рис. 8)

Перемещайте режущий нож мотопрожицы дугообразными движениями сначала снизу вверх, а затем сверху в низ, медленно продвигаясь вдоль живой изгороди.

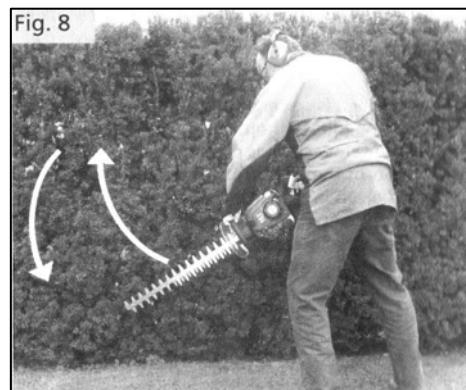

Стрижка веток и сучков.

Сучки и ветки, близкие по размеру к предельным для стрижки мотопрожицами, рекомендуется срезать в области защитного щитка руки, для предотвращения отдачи. Толстые ветки предварительно обрежьте секатором.

6.3 Декоративная стрижка

Трапециевидная форма живой изгороди предотвращает пожелтение листвы, расположенной в нижней части живой изгороди, из-за недостатка света.

Сначала состригите верхнюю часть живой изгороди, достигнув желаемой высоты (рис. 9). Затем придайте живой изгороди трапециевидную форму, скос – на один метр десять сантиметров (рис. 10). После чего скруглите углы живой изгороди (рис. 11, 12).

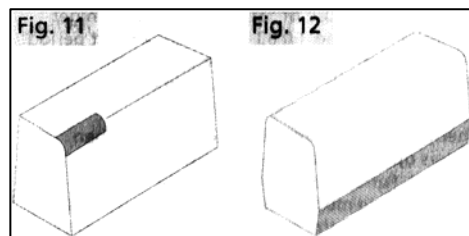
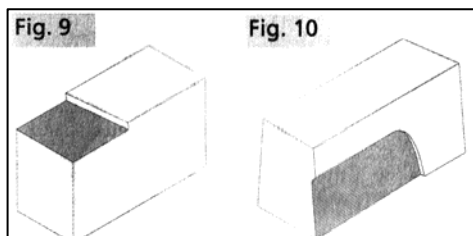

7. Указания по эксплуатации и обслуживанию

Обслуживание и ремонт современных приборов требуют соответствующих знаний и профессиональной квалификации, а также использования специального инструмента и диагностического оборудования. Поэтому все работы по обслуживанию и ремонту, которые не описаны в данной инструкции и не входят в план периодического обслуживания, должны производиться только в специализированном сервисном центре. После 5 часов эксплуатации подтяните все крепежные винты и гайки (за исключением регулировочных винтов карбюратора). Следите за изменениями в характере работы мотопрожицы во время стрижки, при малейших изменениях осмотрите мотопрожицы и устраните причину таких изменений. Следите за состоянием режущего инструмента. Поврежденный режущий инструмент нельзя ремонтировать, он подлежит обязательной замене. При обслуживании обязательно остановите двигатель и снимите штекер со свечи зажигания. Применяйте защитные перчатки.

Перед непродолжительным хранением слейте топливо из бака. Не храните мотопрожицы вблизи источников огня, а также во влажном (сыром) месте. При продолжительном хранении следуйте указаниям пункта «7.8 Подготовка к хранению и хранение».

7.1 Режущий нож

Режущий нож мотопрожицы необходимо почистить и смазать маслом (например, спреем типа WD-40) перед работой и после нее.

Внимание: никогда не приступайте к работе, если не смазан режущий нож.

Не работайте тупым или поврежденным режущим ножом, это приводит к сильной нагрузке мотопрожицы и плохому результату стрижки.

В случае если режущие ножи затупились, или на них появились заусеницы, обратитесь в специализированные мастерские для заточки режущего инструмента.

7.2 Проверка функционирования тормоза режущего ножа

Нажмите блокировочный рычаг газа и отпустите рычаг газа, режущий нож остановится. Повторите эту операцию только отпустите не рычаг газа, а рычаг блокировки газа, режущий нож опять остановится. Используйте такую проверку функционирования тормоза режущего ножа каждый раз перед началом работы.

Запустите мотопилу. Нажмите рычаг газа и отпустите его одновременно с блокировочным рычагом газа, при этом крепко удерживайте левой рукой мотопилу, режущий нож должен мгновенно остановиться.

7.3 Смазка редуктора

Регулярно (примерно через каждые 10-20 часов работы, при профессиональном применении — через каждые 10 часов работы) следует проверять наличие специальной жидкоконсистентной смазки и при необходимости добавлять ее.

Для этого следует снять ниппель (18 – для модели 161). На модели 162 ниппель находится снизу, на крышке редуктора. Добавляйте – примерно 10 – 20 г.

Для пополнения смазки используйте шприц. Смазка (код заказа 0083190) входит в комплект поставки.

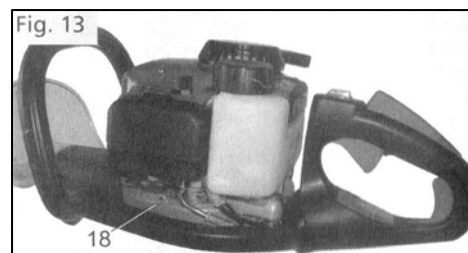

7.4 Настройка карбюратора

Карбюратор отрегулирован на заводе-изготовителе в соответствии с преобладающим атмосферным давлением в месте расположения завода-изготовителя. В зависимости от высоты рабочей площадки (горы или низменность) может потребоваться незначительная корректировка карбюратора с помощью винта (Т).

Карбюратор имеет три регулировочных винта:

- Винт регулировки оборотов холостого хода “Т”
- Винт регулировки состава горючей смеси на холостом ходу “L”
- Винт регулировки состава горючей смеси на максимальных оборотах “H”

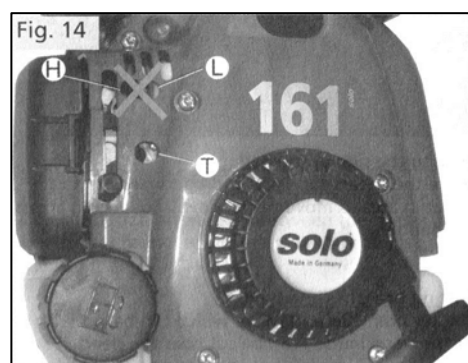

⚠️ Регулировка карбюратора винтами состава горючей смеси “L” и “H” может выполняться только специалистами авторизованного сервисного центра, с применением необходимого регулировочного и мерительного инструмента!

Допускается незначительная корректировка оборотов холостого хода (с контролем оборотов по тахометру) с помощью винта “Т” в следующих случаях:

- если обороты холостого хода несколько завышены, нужно немного повернуть винт “Т” против часовой стрелки
- если холостые обороты занижены (двигатель глохнет), немного повернуть винт “Т” по часовой стрелке.

Так как такая корректировка нарушает оптимальную настройку карбюратора, при первой же возможности отрегулируйте карбюратор в авторизованном сервисном центре.

Основные параметры (обороты холостого хода, максимальные обороты) указаны в таблице технических данных.

7.5 Обслуживание воздушного фильтра

Воздушный фильтр задерживает грязь, всасываемую вместе с необходимым для сгорания воздухом, и тем самым уменьшает износ двигателя. Загрязнение воздушного фильтра приводит к понижению мощности двигателя. Увеличивается расход топлива и, следовательно, содержание вредных веществ в выхлопных газах.

Регулярное обслуживание воздушного фильтра продлевает срок службы мотопилы.

Перед снятием фильтра рычаг воздушной заслонки переведите в положение “закрыто” , во избежание попадания грязи в карбюратор. Нажмите фиксатор (19), отсоедините и снимите крышку воздушного фильтра (8). Очистите зону вокруг фильтра.

Снимите фильтрующий элемент (20) с держателя фильтрующего элемента (21).

Внимание: никогда не разъединяйте фильтрующий элемент.

При ежедневном использовании фильтрующий элемент необходимо чистить каждый день. При работе в сильно запыленной среде – чаще. Для ежедневной чистки вполне подойдет простое выбивание фильтрующего элемента или продувка сжатым воздухом. При повреждении фильтрующего материала фильтрующий элемент нужно заменить. Повреждения двигателя, связанные с неправильным уходом за фильтром, не подлежат гарантии. Новый или очищенный фильтрующий элемент установите в держатель (21) и закройте

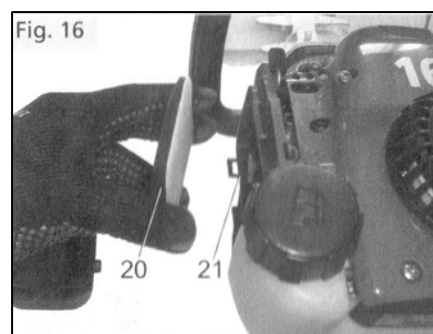
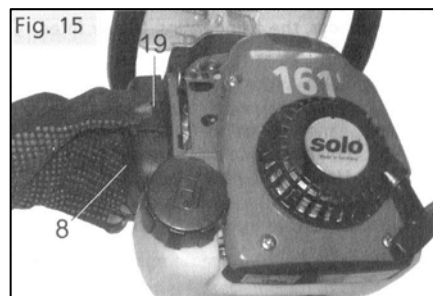

крышкой. Крышку хорошо зафиксируйте.

Ни в коем случае не ставьте влажный или сырой фильтрующий элемент!

7.6 Информация по свече зажигания

Регулярно, каждые 50 часов эксплуатации, проверяйте свечу зажигания и замените ее в случае сильного износа электродов. Обязательная замена свечи зажигания – через 100 часов работы.

Для того, чтобы заменить свечу зажигания необходимо нажать на крышку (22), сдвинуть ее вверх, затем, отсоединить штекер свечи зажигания (11) и выкрутить свечу.

При необходимости замены нужно приобрести свечу зажигания с калильным числом 200, имеющую следующее обозначение:

BOSCH WS6F

CHAMPION RCJ-6Y или их аналоги.

Информацию по подбору свечи Вы можете получить у продавца мототехники Solo.

Зазор между электродами свечи зажигания должен быть 0,5 мм.

Установку свечи зажигания производите в обратном порядке.

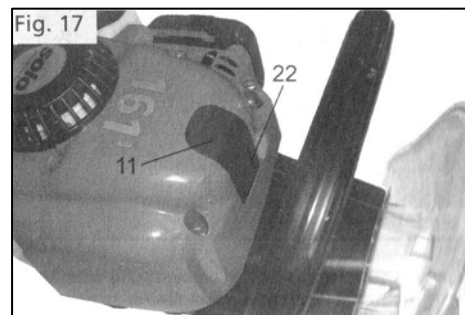

7.7 Замена топливного фильтра

Замену топливного фильтра (23) мы рекомендуем производить раз в год, в специализированном сервисном центре Solo.



7.8 Подготовка к хранению и хранение

Если агрегат не будет использоваться больше чем четыре недели, необходимо:

Топливный бак полностью освободить и очистить. Запустить двигатель и выработать остатки топлива в карбюраторе.

Хорошо очистите мотокусторез от загрязнений – отверстия вентиляции, ребра цилиндра, воздушный фильтр, корпус, пространство вокруг топливного бака. Очистите и смажьте режущий нож мотоножниц. Храните мотоножницы вдали от источников огня, в сухом, недоступном для детей месте.

7.9 График технического обслуживания

График технического обслуживания		Через первые 5 часов	Перед началом работы	Каждые 10-20 часов работы	Через 50 часов	Через 100 часов	при необходимости	Перед длительным хранением перед началом сезона работ
Карбюратор	контроль холостого хода		X					
	проверка регулировки						X	
Воздушный фильтр	чистка		X					
	замена						X	
Свеча зажигания	регулировка зазора между электродами				X			X
	замена					X	X	
Смазка редуктора	проверка			X				X
Топливный бак	чистка				X			X
Топливный фильтр	замена							X
Все доступные винты	подтягивание	X					X	X
Режущий нож	проверка		X					
	чистка и смазка		X				X	X
	замена						X	
Элементы управления	проверка функционирования		X					
Глушитель	осмотр		X					
Машина в целом	осмотр		X					
	чистка			X			X	X

8. Технические данные

Мотоножницы Модификации	162		161		
	162-02	162-03	161-01	161-02	161-03
Двигатель	Одноцилиндровый двухтактный двигатель фирмы Solo				
Рабочий объем, см ³	32,3		29		
Макс. мощность кВт/л.с.	1,0/1,36		0,85/1,2		
Макс. обороты с режущим инструментом без нагрузки, мин ⁻¹	8400				
Обороты холостого хода, мин ⁻¹	3000				
Емкость топливного бака, л	0,45				
Потребление топлива при максимальной мощности, по ISO 7293, г/кВт.ч	600				
Карбюратор	Мембранный карбюратор с праймерной системой легкого запуска				
Топливо	Топливо-масляная смесь с рекомендованным маслом 1:50 (2%) с другими маслами для 2Т двигателя 1:25 (4%)				
Воздушный фильтр	Комбинированный фильтрующий элемент				
Зажигание	Электронное				
Редуктор	60 : 11				
Длина режущего ножа, см	60	75	50	60	75
Система привода ножей	Шатунно-эксцентриковая с игольчатым подшипником				
Толщина режущего зуба, мм	2,2				
Максимальный диаметр среза, мм	31				
Корпус редуктора	Магниевый				
Вибрации (согласно EN 774 / A3)					
Задняя рукоятка – холостой ход/ макс. обороты, м/с ²	2,3 / 4,5				
Передняя рукоятка – холостой ход/ макс. обороты, м/с ²	2,6 / 3,4				
Уровень звукового давления (стандарт EN 774 / A3), дБ(А)	95,9				
Уровень шума согласно EN 774 / A3, дБ(А)	104				
Габаритные размеры, мм					
Высота	212	212	212	212	212
Ширина	238	238	238	238	238
Длина	1100	1250	1060	1100	1250
Вес, кг	5,9	6,1	5,55	5,7	5,9

ОФИЦИАЛЬНЫЙ ДИЛЕР В УКРАИНЕ:

storgom.ua

ГРАФИК РАБОТЫ:

Пн. – Пт.: с 8:30 по 18:30

Сб.: с 09:00 по 16:00

Вс.: с 10:00 по 16:00

КОНТАКТЫ:

+38 (044) 360-46-77

+38 (066) 77-395-77

+38 (097) 77-236-77

+38 (093) 360-46-77

Детальное описание товара: <https://storgom.ua/product/kustorez-solo-162-60.html>

Другие товары: <https://storgom.ua/kustorezy.html>